

INDICE GENERALE

ARGOMENTO	PAGINA
descrizione tecnica per capitolato	1
suggerimenti per la posa in opera	4
pulizia e manutenzione dell'infisso	4
anodizzazione e verniciatura	5
consigli per l'assemblaggio	6
certificazioni accessori	6
certificazioni Slide	7
simbologia dei serramenti scorrevoli e alzante	9
distinta accessori scorrevole e alzante	11
curve limite di utilizzo	12
sagomario profili	14
profili in scala 1:1	18
elenco guarnizioni	30
elenco accessori	32
distinte di taglio	37
nodi e sezioni	46
attrezzature	101
lavorazioni	102
istruzioni kit di montaggio	136

STAMPATO IN ITALIA IL 7 AGOSTO 2012

CAPITOLATO SLIDE

Traccia di capitolato per fornitura e posa in opera di infissi realizzati con la gamma per serramenti a taglio termico SLIDE.

Materiali

L'esecuzione dei serramenti è in lega d'alluminio EN AW 6060 sotto forma di profilati estrusi come indicato dalla disposizione normativa EN 755.3.

Lo stato di fornitura è in classe T5 e T6 secondo norma EN 755.2. Le tolleranze dimensionali sono conformi alla UNI 12020-2 : 2001.

Caratteristiche tecniche e dimensionali

Profilati: estrusi in lega leggera 6060 (UNI35690TA) anodizzabili e verniciabili

Sistema di tenuta: con guarnizioni termoplastiche o in spugna rivestita, a palloncino o spazzolini in polipropilene con pinna in tessuto

Sistema di isolamento termico telaio: realizzato con due file di distanziali in poliammide da 16mm a forma tubolare

Sistema di isolamento termico ante: realizzato con distanziali in poliammide da 32mm

Sistema di accessori: scorrevole o alzante scorrere di ottima qualità

Altezza battuta vetro: 20mm

Profondità telaio: 80mm o 106mm

Profondità ante: 40mm o 45mm

Fissaggio vetri: con fermavetri lisci o a vetro ad infilare

Spazio vetro o pannello nelle ante da 40mm: 30mm

Spazio vetro o pannello nelle ante da 45mm: 35mm

Protezione superficiale

La protezione dei profilati potrà essere effettuata mediante ossidazione anodica con classe di spessore >15 micron come da norma UNI 4522/00 (66-70), oppure mediante verniciatura a polveri poliesteri termoindurenti e polimerizzate in forno nel rispetto delle procedure di qualità "Qualicoat" e delle disposizioni UNI EN 12206-1

Resistenza della finitura

La finitura superficiale non deve subire corrosioni o alterazioni di aspetto per un periodo di tempo adeguato alla vita del manufatto. Le caratteristiche sufficienti per assicurarne il comportamento in funzione del tipo di ambiente sono specificate dalle norme UNI4522/00 per l'ossidazione e UNI EN 12206-1 per la verniciatura, ricordando che i principali fattori che influiscono sulla resistenza all'ambiente sono la vicinanza al mare, l'inquinamento atmosferico, la manutenzione e la pulizia anche dalla pioggia.

Sicurezza

Al fine di non causare danni fisici o lesioni agli utenti, i serramenti devono essere concepiti secondo le prescrizioni della normativa in materia di sicurezza

D.Lgs. 81/2008 e UNI 7697-07.

Caratteristiche della vetratura

La scelta della vetratura deve essere effettuata secondo criteri prestazionali per rispondere ai requisiti di risparmio energetico, isolamento acustico, controllo della radiazione solare, sicurezza. Riferimento norme: UNI EN ISO 140-3:06, UNI6534:74, UNI EN 572-1:04, UNI EN 12758:04, UNI EN 12150-1:01, UNI 7143:72 DM 2 Aprile 1998.

Guarnizioni

Le guarnizioni dovranno essere esclusivamente quelle originali studiate per il sistema, a garanzia delle prestazioni dello stesso e rispondenti alle norme di riferimento UNI 3952:98, UNI 12365:05.

Sigillanti

I sigillanti devono corrispondere a quanto prescritto dalle norme di riferimento UNI EN ISO 11600:04. Tali materiali non devono corrodere le parti in alluminio e sue leghe con cui vengono a contatto, pertanto dovranno essere non acetici oppure a base polimeri MS.

Accessori

Gli accessori dovranno essere quelli originali prodotti per la serie e rispondenti ai criteri indicati nelle norme UNI e alle disposizioni normative in materia di sicurezza D.Lgs. 81/2008.

Prestazioni

La serie SLIDE risponde ai requisiti della norma UNI EN 12207:00, UNI EN 12208:00, UNI EN 12210:00.

Resistenza meccanica

Il sistema e gli accessori saranno resistenti alle sollecitazioni d'uso secondo i limiti stabiliti dalle norme UNI 12365:05.

Isolamento acustico

La scelta della classe di isolamento acustico di un serramento va correlata alla destinazione d'uso del locale nel quale l'infisso dovrà essere inserito ed al livello del rumore esterno; il comportamento del serramento in opera è influenzato da fattori che non è possibile definire a priori (h dal suolo, orientamento delle sorgenti sonore, ecc...). Il potere fonoisolante potrà essere quindi stimato con buona approssimazione, in base alla permeabilità all'aria del serramento con un minimo di valore di permeabilità pari a 2, ed al potere fonoisolante del vetro. Secondo la metodologia descritta nella norma di riferimento UNI EN ISO 140-3:06.

Isolamento termico

La scelta delle prestazioni di isolamento termico deve essere operata in base alle esigenze di risparmio energetico secondo la legge 10/91 e DL.192/05 e aggiornamento DL.311/06 ed alle esigenze di benessere ambientale o riferimento alla norma UNI EN ISO 10077-1:07. Si può calcolare la trasmittanza termica del serramento a partire dai valori di trasmittanza dei profili e delle superfici secondo norma UNI EN ISO 10077-1:07 con la formula:

$$U_w = (A_g \cdot U_g + A_f \cdot U_f + I_g \cdot \psi) \div (A_g + A_f)$$

Certificazioni

Sarà possibile richiedere al costruttore dei serramenti o, in mancanza, al licenziatario di zona, fotocopia dei rapporti di prova relative a determinate prestazioni.

Marcatura CE UNI EN 14351-1

La marcatura CE è **OBBLIGATORIA** e costituisce il sistema al quale tutti i Costruttori di serramenti devono uniformarsi per poter vendere i propri prodotti nell'Unione Europea. Spetta al Costruttore, o al suo rappresentante, con sede nella EEA [Area Economica Europea] la responsabilità di apporre la marcatura CE sul prodotto, su un'etichetta applicata al prodotto, sul suo imballaggio o sui documenti commerciali di accompagnamento.

La norma UNI EN 14351-1 si applica alle finestre, porte finestre, alle porte pedonali esterne, alle porte esterne sulle vie di fuga, alle finestre da tetto/lucernari (incluse quelle resistenti al fuoco proveniente dall'esterno), alle finestre a nastro, alle finestre accoppiate e alle finestre doppie. Tali serramenti possono essere a una o più ante, con ante mobili e parti fisse, con apertura verso l'interno o verso l'esterno, a movimentazione manuale oppure automatizzata, interamente oppure parzialmente vetrati, con o senza telaio di contenimento della vetratura, con o senza dispositivi di schermatura incorporati.

La norma UNI EN 14351-1 non è applicabile a:

- finestre, portefinestre e porte pedonali con caratteristiche di resistenza al fuoco e tenuta al fumo
- alle porte interne (EN 14351-2)
- alle chiusure oscuranti esterne (UNI EN 13659)
- alle porte girevoli
- alle finestre poste sulle vie di fuga

La norma contempla determinati requisiti volontari e/o obbligatori:

- Tenuta all'acqua
- Rilascio di sostanze pericolose
- Resistenza all'urto
- Resistenza al vento
- Capacità portante dei dispositivi di sicurezza
- Isolamento acustico
- Isolamento termico
- Proprietà radianti delle vetrazioni (trasmissione Luminosa)
- Permeabilità all'aria

Piano di Controllo di Produzione (FPC)

Il controllo di produzione in fabbrica è un sistema esercitato dal costruttore sotto propria responsabilità, al fine di assicurare che le caratteristiche costruttive del prodotto siano mantenute nel tempo entro certi limiti. Il costruttore dovrà stabilire delle procedure documentate, che indichino le modalità che, il personale addetto ai vari controlli, dovrà effettuare per monitorare con frequenza ed esattezza il processo assegnatogli. Il costruttore è tenuto a garantire la rintracciabilità del prodotto attraverso l'uso di codici o altro. Mediante uno schema, il produttore è inoltre tenuto a comunicare al committente indicazioni circa l'utilizzo, la movimentazione, l'installazione, la manutenzione e pulizia del prodotto. Non sono invece analizzate le caratteristiche dell'installazione.

Test di Laboratorio (ITT)

Le caratteristiche del serramento sono valutate sul prodotto finito completo di ferramenta, vetrocamera, pannelli e di tutti gli accessori e trattamenti che lo rendono pronto all'uso. Il costruttore che lo richieda può ottenere i risultati delle prove (ITT) sui serramenti direttamente dall'Al sistem oppure dal licenziatario di zona, la quale cede il diritto d'uso dei risultati degli attestati dei propri ITT ricevuti dal Laboratorio, tramite un contratto fra le parti a "Cascading" (Cascata). Il costruttore ha la responsabilità della conformità del prodotto alle norme europee indicate sul progetto di norma e recepite dalle norme nazionali (norme UNI).

Traccia per capitolato

Infissi scorrevoli o alzanti scorrere in alluminio realizzati con la gamma per serramenti a taglio termico SLIDE. I profilati sono estrusi in lega di alluminio 6060 (UNI9006/1), stato di fornitura T5 con tolleranze dimensionali e spessori conformi alla norma UNI EN 755-9 e UNI12020-2. L'isolamento termico sarà costituito da un doppio isolamento sul telaio fisso utilizzando barrette da 16mm tubolari e da barrette da 32mm sulle ante, tutte in poliammide 6.6 rinforzato al 25% con fibre di vetro; l'assemblaggio delle barrette avviene a mezzo di rullatura meccanica computerizzata, e le caratteristiche meccaniche delle barrette dovranno rimanere inalterate sino ad una temperatura massima di trattamento di 245°C. Il processo di produzione è controllato secondo le norme UAETC, i valori di scorrimento dovranno essere superiori ai 24 daN/mm.

Il telaio fisso avrà profondità 80/106mm mentre le parti apribili avranno una profondità di 40/45mm. Il sistema di tenuta sarà con guarnizioni termoplastiche coestruse, nella versione alzante e con spazzolini in polipropilene con pinna centrale tassativamente in tessuto nella versione scorrevole. I profili sono stati concepiti con linee lisce o arrotondate sia in versione ad infilare che con fermavetri con taglio a 90°. La soglia dovrà avere i binari in poliammide caricato vetro al 25% o in acciaio inox AISI 316, con possibilità di sostituzione in caso di usura. La sigillatura dei vetri dovrà

avvenire secondo le indicazioni riportate nel catalogo e solo ed esclusivamente con guarnizioni fermavetro originali. Apposite asole di drenaggio dovranno essere previste sul telaio fisso e su quello mobile al fine di permettere il corretto drenaggio del serramento. La scelta dei profili sarà in funzione delle caratteristiche geometriche e dimensionali dell'infisso, della portata degli accessori e dei carichi di esercizio. Gli accessori utilizzati nella fabbricazione delle diverse tipologie dovranno essere solo ed esclusivamente quelli originali studiati appositamente per il sistema, riportati a catalogo e distribuiti dai licenziatari ALSistem, l'utilizzo di prodotti diversi da quelli indicati oppure il montaggio parziale o scorretto degli stessi comporterà la nullità dei certificati di prova e garanzia. La fabbricazione e la posa dovranno avvenire secondo i criteri di lavoro indicati da ALSistem. L'assemblaggio dei profili avverrà con squadrette in alluminio pressofuso a spinare o multifunzione, i tagli dovranno essere protetti a mezzo di sigillanti acrilici, siliconici o polimeri MS. La protezione e finitura dei profilati avverrà a mezzo dei normali trattamenti di superficie, ossidazione anodica conforme al marchio di qualità "Qualanod" oppure a mezzo di verniciatura con polveri poliesteri termoindurenti e polimerizzate in forno a temperature comprese tra 185°C e 195°C, in conformità del marchio di qualità "Qualicoat".

Posa in opera

E' molto importante, per ottenere un buon funzionamento del serramento, curare scrupolosamente la verticalità e il livellamento dell'infisso, dopodiché eseguire la sigillatura usando mastici neutri seguendo i consigli dell'esempio sotto riportato, Controllare inoltre che le aperture siano caricate sufficientemente (spessorando il vetro di 1-2 mm fuori quadro), affinché, con l'assestamento dei materiali, non si verifichino delle intolleranze di funzionamento nel tempo.

Manutenzione delle superfici in alluminio

A seguito dei forti tassi di inquinamento oramai raggiunti in tutti i paesi, specialmente nei grossi centri urbani e nelle zone costiere battute dal vento marino, è molto importante che le superfici in alluminio, a contatto con l'atmosfera,

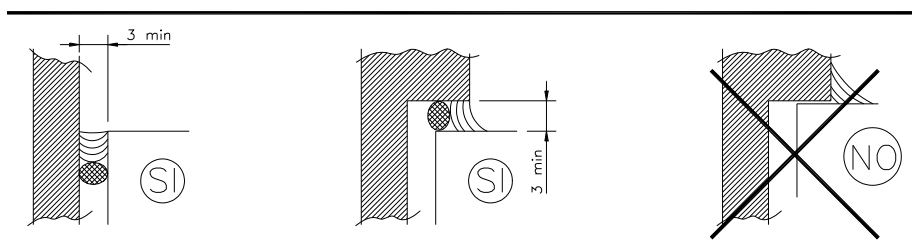

siano periodicamente pulite.

Il nostro intento è quello di sensibilizzare il costruttore dei serramenti affinché possa di riflesso consigliare IL CLIENTE nel migliore dei modi.

E' buona norma tenere in considerazione 3 punti fondamentali:

- 1- quante volte deve essere eseguita l'operazione di pulizia nell'arco dell'anno
- 2- il periodo
- 3- il prodotto da usare

Ecco le risposte:

Il numero di interventi viene stabilito sulla base dello stato di inquinamento della zona in cui è ubicato il caseggiato, varia da 1 a 3 volte l'anno.

Il periodo può essere:

- a fine inverno
- a metà estate
- a metà autunno da scegliere a seconda del numero di interventi

Il prodotto per la pulizia è importante che sia neutro, un prodotto sbagliato potrebbe rovinare i materiali di diversa natura di cui è composto un serramento, (guarnizioni, sigillanti, marmi, ecc.....) e causare danni che potrebbero compromettere la funzionalità e la durata nel tempo dello stesso.

Le caratteristiche di tali prodotti assieme alla frequenza di pulizia da adottare sono definite nei progetti di norma UNIMET12.04.270 ed E12.04.277.0.

In mancanza di un prodotto neutro è preferibile utilizzare acqua tiepida con un panno non abrasivo.

Per una corretta installazione, manutenzione e pulizia dei serramenti, vi invitiamo inoltre a consultare le prescrizioni riportate sulle seguenti note tecniche Uncsaal:

UX 42 guida alla posa in opera delle finestre

UX 10 pulizia delle superfici di serramenti e facciate continue

Fasi di verniciatura

1. Il ciclo di verniciatura offre la possibilità di ottenere sugli infissi un eccellente rivestimento protettivo superficiale ed una maggiore vivacità del colore;
2. lo strato deve avere uno spessore min. di 60 micron sulle parti a vista;
3. il materiale sarà sottoposto al seguente processo:
 - sgrassatura senza attacco
 - lavaggio
 - decapaggio alcalino con attacco
 - lavaggio
 - disossidazione
 - lavaggio
 - cromatazione
 - lavaggio in acqua demineralizzata
 - asciugatura a 75°C
 - verniciatura in polveri termoindurenti
 - polimerizzazione in forno

Tutte le lavorazioni eseguite su alluminio devono essere conformi a quanto previsto dal marchio di qualità "Qualicoat".

Fasi di anodizzazione

1. Lo strato ossido può variare secondo la zona di ubicazione del serramento da 15 a 20 micron (UNI4522-66);
2. può essere normale o elettrocolore;
3. il materiale sarà sottoposto al seguente processo:
 - sgrassatura senza attacco
 - lavaggio
 - decapaggio alcalino con attacco (tranne le finiture lucide)
 - lavaggio
 - disossidazione
 - lavaggio
 - ossidazione in bagno acido solforico a 18/20°C, densità della corrosione 1,5[A]dmq
 - colorazioni inorganiche od organiche od elettrocolore (tranne argento)
 - lavaggio doppio
 - asciugatura
 - fase di fissaggio a caldo in ebollizione a sali di nichel, fissaggio 2,5/3 minuti per ogni micron di spessore

Osservazione

Nella fase preventiva il progettista o il serramentista dovrà determinare il tipo di serramento da impiegare sulla base degli elementi forniti dal committente. Nella scelta o controllo si dovrà considerare, sulla base della pressione del vento, il momento d'inerzia necessario e scegliere il profilato occorrente nella gamma SLIDE. Ovviamente dovranno essere utilizzati adeguati accessori, tra quelli originali AL sistem, predisposti per la serie SLIDE.

Dimensione e pesi profilati

Le dimensioni e i pesi indicati sui disegni dei profilati a catalogo sono quelli teorici e possono variare in funzione delle tolleranze dimensionali di estrusione (Norme UNI EN 12020-02) e dal tipo di finitura. Anche la verniciatura, contribuisce ad aumentare gli spessori riducendo pertanto le sedi di inserimento delle guarnizioni e degli accessori.

Questa variabilità potrebbe condizionare le dimensioni del taglio e di conseguenza quelle del serramento finito. Le differenze di taglio potranno aumentare in modo proporzionale anche in base al numero di ante per serramento. Si consiglia, nei primi lavori o in quelli con quantità importanti, di realizzare un campione reale per verificarne il corretto funzionamento.

Consigli per un corretto assemblaggio

Per ottenere i migliori risultati utilizzando i profili Slide si consiglia di osservare attentamente tutte le voci di seguito riportate, atte a rinforzare tutti i punti deboli di una finestra comune, ottimizzando così le prestazioni offerte dal serramento.

Procedura corretta	Obiettivo
incollare i profili tra loro nel giunto a 45°	evita infiltrazioni d'acqua, evita la corrosione e l'ossidazione
incollare i profili sul montante quando gli stessi vengono intestati	evita infiltrazioni d'acqua, evita la corrosione e l'ossidazione
usare curve limite di utilizzo per la scelta del profilo	evita scelte inadeguate del profilo
sigillare il serramento sul perimetro tra profilo e controtelaio con sigillante neutro	evita infiltrazioni d'acqua
utilizzare sempre il tassello di registro	facilita la posa in opera, inquadra meglio il telaio, isola i materiali, limita la trasmissione delle vibrazioni
proteggere tutte le lavorazioni effettuate sui profilati	evita la corrosione e l'ossidazione facendo aumentare la durata dell'infisso nel tempo
utilizzare controsagome durante il taglio a 45°	garantisce un taglio corretto al fine di ottenere una giunzione d'angolo perfetta

Certificazione accessori



I prodotti in alluminio verniciato sono certificati secondo le specifiche tecniche del:

QUALICOAT



I prodotti in alluminio anodizzato sono certificati secondo le specifiche tecniche del:

EURAS
EWAA
QUALANOD



Gli accessori per le gamme Planet sono prodotti da aziende certificate ISO9001 e ISO14001

Importante

Tutti i dati esposti in questo catalogo sono puramente indicativi e non impegnano in nessun modo la società la quale si riserva la possibilità di portare migliorie ai suoi prodotti in qualunque momento lo ritenga necessario. La società si riserva il diritto di proprietà del presente catalogo con la proibizione di riprodurlo o trasferirlo a terzi senza l'autorizzazione scritta.

Certificazioni serie SLIDE

Il sistema SLIDE è stato sottoposto alle prove indicate in tabella per le diverse tipologie di serramenti.

PROVE	TIPOLOGIE SERRAMENTI					
	Porta 2 ante alza e scorri (45)	Porta 2 ante scorrevoli (45)	Porta 4 ante alza e scorri (45)	Porta 4 ante scorrevoli (45)	Porta 4 ante alza e scorri (40)	Porta 4 ante scorrevoli (40)
Misure del serramento	H =2.400 mm L =2.200 mm	H =2.400 mm L =2.200 mm	H =2.400 mm L =4.432 mm	H =2.400 mm L =4.432 mm	H =2.400 mm L =4.432 mm	H =2.400 mm L =4.432 mm
Numero certificato	1994-CPD-0168	1994-CPD-0221	0970-CPD- RP0807	0970-CPD- RP0808	0970-CPD- RP0810	0970-CPD- RP0811
Valore prova permeabilità all'aria	classe 4	classe 3	classe 4	classe 3	classe 4	classe 3
Valore prova tenuta all'acqua	classe E1500	classe 8A	classe E1050	classe 7A	classe E1050	classe 7A
Valore prova resistenza al vento	classe B4	classe B4	classe B4	classe B4	classe B3	classe B3
PROVA	TIPOLOGIA SERRAMENTO	MISURE SERRAMENTO	N° CERTIFICATO	VETROCAMERA	RISULTATO	
Valore prova acustica	Porta 2 ante alza e scorri	H =2.400 mm L =2.200 mm	5009/RP/09	55.1/12/33.1 da 42 dB	dB = 38 dB	
Valore prova acustica	Porta 2 ante alza e scorri	H =2.400 mm L =2.200 mm	5008/RP/09	66.1/15/44.2 da 47 dB	dB = 39 dB	

Determinazione della trasmittanza termica dei nodi del sistema per serramenti Slide

Per la determinazione della trasmittanza termica dei profilati, l'intera serie Slide è stata certificata, dal laboratorio notificato IRCCOS di Legnano, secondo la normativa di prodotto EN 14351-2006, seguendo il metodo di calcolo tramite software "Flixo 6.1". Il codice di riferimento del documento rilasciato dal laboratorio, corrisponde al n. RT/028/2010.

Metodologia di analisi utilizzata

Il calcolo della trasmittanza termica è stato eseguito in accordo con la norma UNI EN ISO 10077-2:2004. Per i calcoli è stato utilizzato il software "Flixo 6.1".

Si riporta come esempio, una pagina del documento rappresentante i nodi laterali e centrale.

Andamento delle temperature e dei flussi di calore nel nodo laterale TT 8003+TT8011 (sinistro)

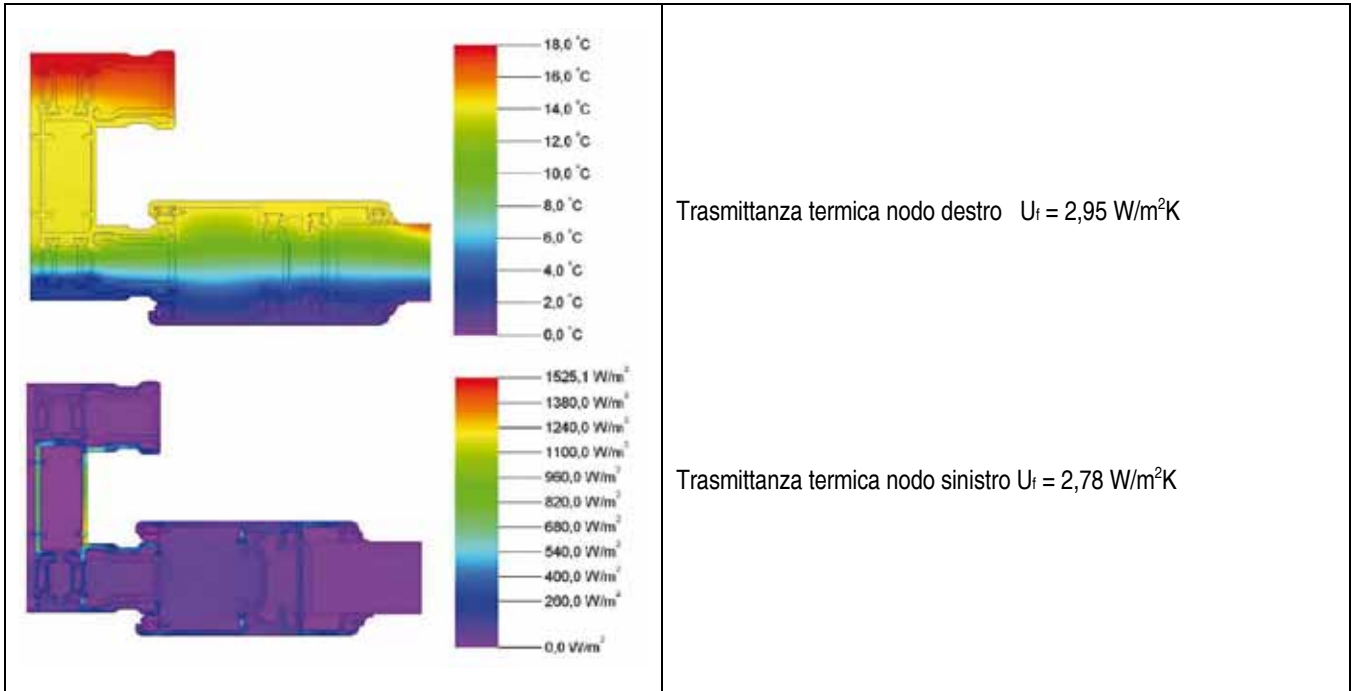

Andamento delle temperature e dei flussi di calore nel nodo centrale TT 8011+TT8011

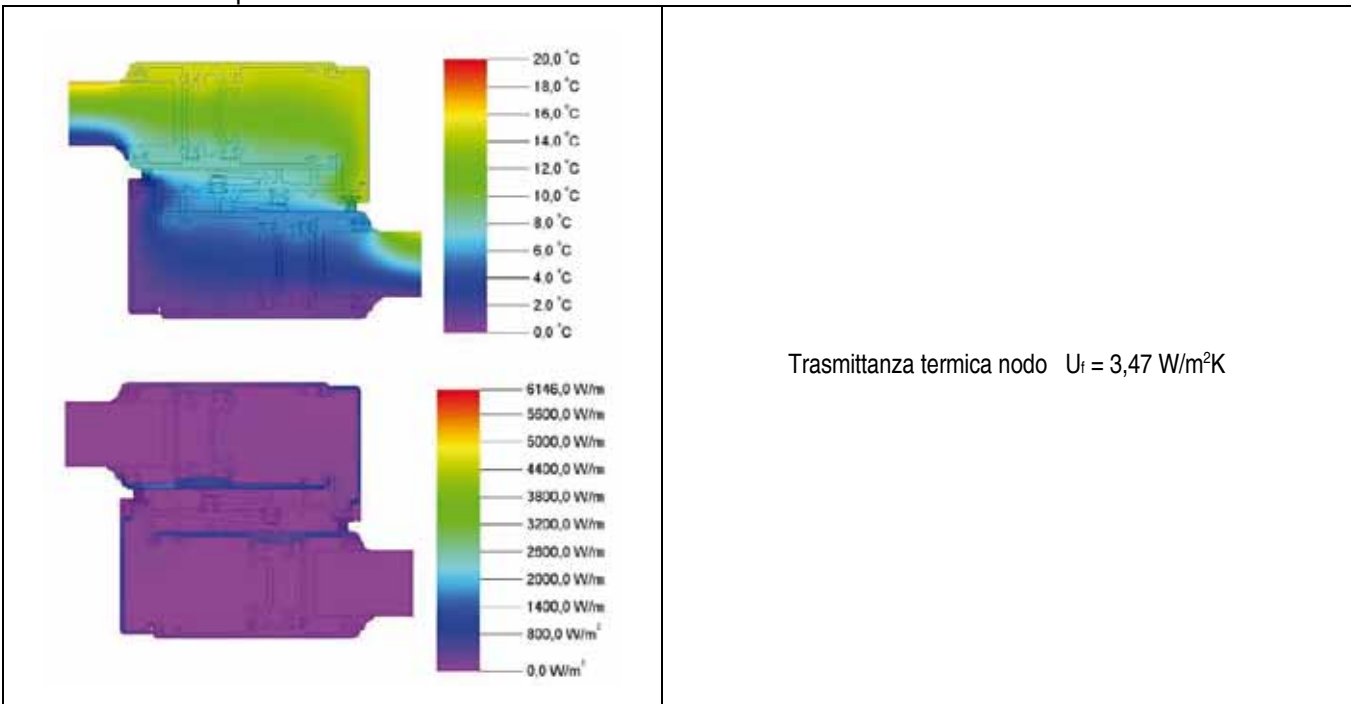

N.B: per più precise informazioni consultare il documento notificato RT/056/2011 del laboratorio IRcCOS di Legnano, richiedendolo ad ALsystem.

tipologie costruttive dei serramenti scorrevoli (vista interna)

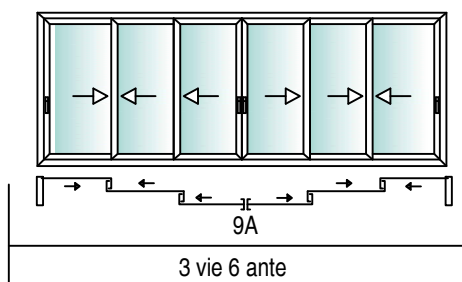
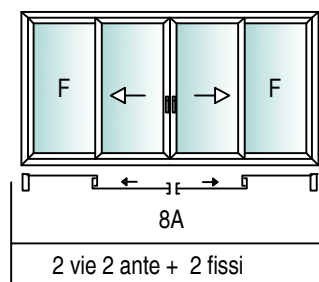
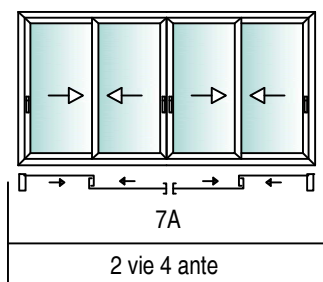
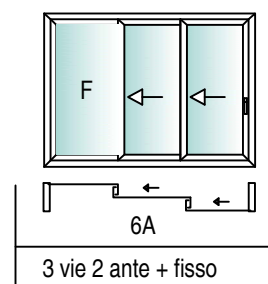
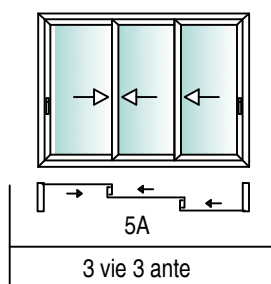
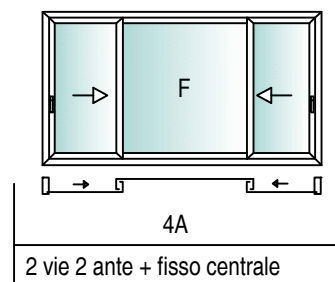
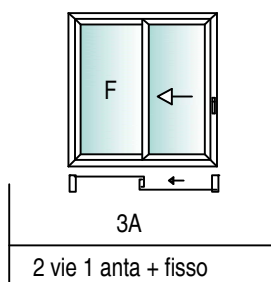
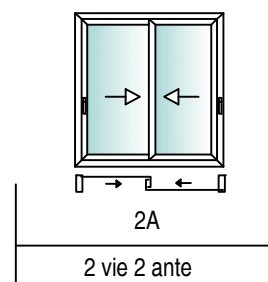
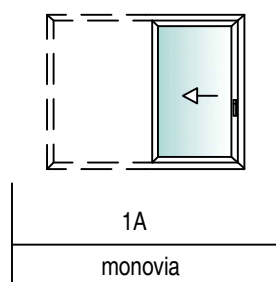

tipologie costruttive e indicazioni dimensionali dei serramenti alzanti (vista interna)

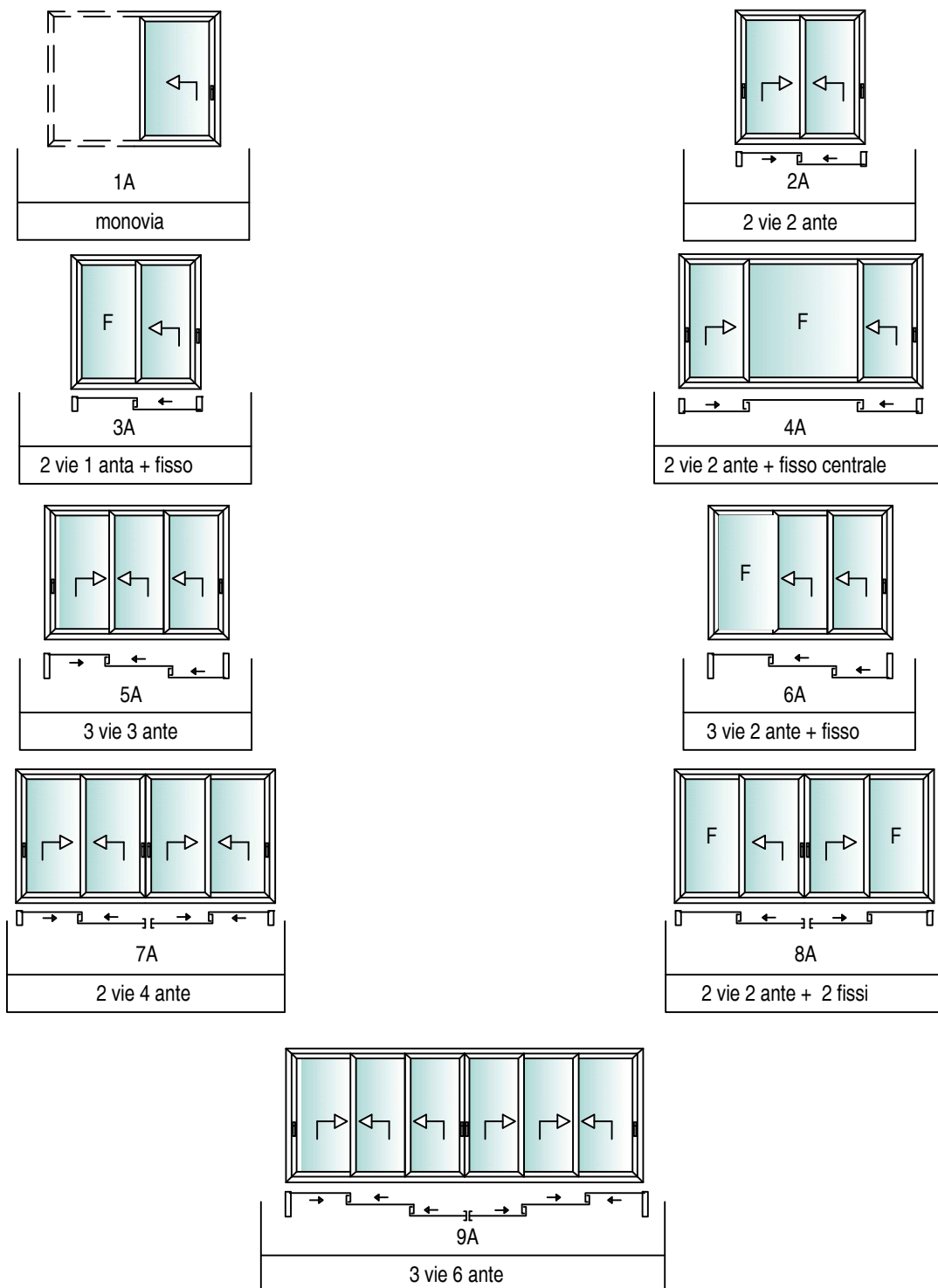

DIMENSIONI ANTE CON CARRELLO ACP 8016

Lmax = 1600 mm
 Lmin = 800 mm
 Hmin = 1200 mm
 Hmin. manovra = 415 mm
 Portata max = 200 Kg

DIMENSIONI ANTE CON CARRELLO ACP 8017

Lmax = 1200 mm
 Lmin = 565 mm
 Hmin = 800 mm
 Hmin. manovra = 445 mm
 Portata max = 90 Kg

DISTINTA ACCESSORI PER TIPOLOGIA

DISTINTA ACCESSORI PER ANTA DA 40MM - VERSIONE SCORREVOLE									
	1A	2A	3A	4A	5A	6A	7A	8A	9A
ACP 1602	-	-	1	1	-	1	-	2	-
ACP 5801	-	4	4	4	8	8	4	4	8
ACP 8001	-	8	8	12	12	12	16	16	24
ACP 8003	-	1	1	1	1	1	2	2	2
ACP 8004	-	-	-	1	1	1	-	-	2

N.B. La tabella qui sopra indica gli articoli necessari per realizzare la tipologia espressa, potrebbe succedere che alcuni elementi dei kit siano in eccesso rispetto all'esigenza.

DISTINTA ACCESSORI PER ANTA DA 45MM - VERSIONE SCORREVOLE									
	1A	2A	3A	4A	5A	6A	7A	8A	9A
ACP 1602	-	-	1	1	-	1	-	2	-
ACP 1603	-	1	1	1	1	1	2	2	2
ACP 1604	1	-	-	1	1	1	-	-	2
ACP 50153	8	8	8	8	8	8	8	8	8
ACP 5801	-	4	4	4	8	8	4	4	8
ACP 8001	4	8	8	12	12	12	16	16	24

N.B. La tabella qui sopra indica gli articoli necessari per realizzare la tipologia espressa, potrebbe succedere che alcuni elementi dei kit siano in eccesso rispetto all'esigenza.

DISTINTA ACCESSORI PER ANTA DA 40MM - VERSIONE ALZANTE SCORRERE									
	1A	2A	3A	4A	5A	6A	7A	8A	9A
ACP 1602	-	-	1	1	-	1	-	2	-
ACP 5801	-	4	4	4	8	8	4	4	8
ACP 8001	-	8	8	12	12	12	16	16	24
ACP 8016	-	2	1	2	3	2	4	2	6
ACP 8033	-	1	1	2	2	2	2	2	4

N.B. La tabella qui sopra indica gli articoli necessari per realizzare la tipologia espressa, potrebbe succedere che alcuni elementi dei kit siano in eccesso rispetto all'esigenza.

DISTINTA ACCESSORI PER ANTA DA 45MM - VERSIONE ALZANTE SCORRERE									
	1A	2A	3A	4A	5A	6A	7A	8A	9A
ACP 1602	-	-	1	1	-	1	-	2	-
ACP 1633	1	1	1	2	2	2	2	2	4
ACP 50153	8	8	8	8	8	8	8	8	8
ACP 5801	-	4	4	4	8	8	4	4	8
ACP 8001	4	8	8	12	12	12	16	16	24
ACP 8016	1	2	1	2	3	2	4	2	6

N.B. La tabella qui sopra indica gli articoli necessari per realizzare la tipologia espressa, potrebbe succedere che alcuni elementi dei kit siano in eccesso rispetto all'esigenza.

curve limite di utilizzo

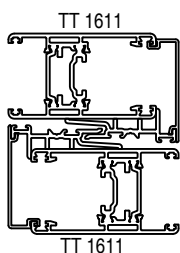
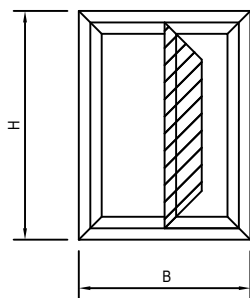

J = 22.77cm
4
freccia max 1/300

VERIFICARE CHE LA FRECCIA DEL PROFILO
SIA COMPATIBILE COL VETRO IMPIEGATO

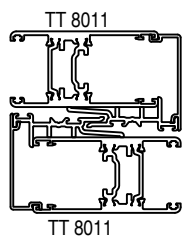
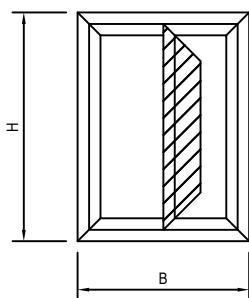
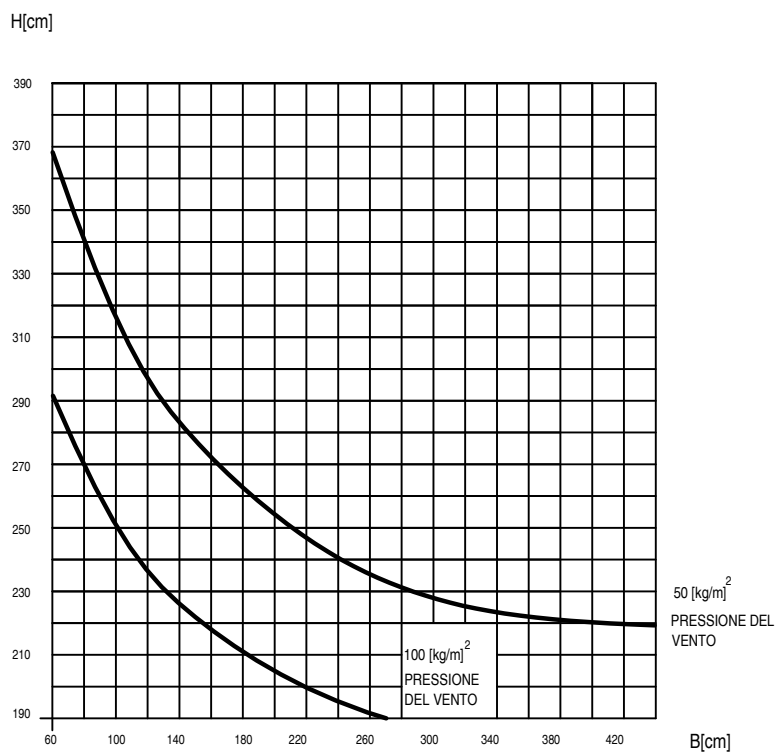

J = 18.13 cm
4
freccia max 1/300

VERIFICARE CHE LA FRECCIA DEL PROFILO
SIA COMPATIBILE COL VETRO IMPIEGATO

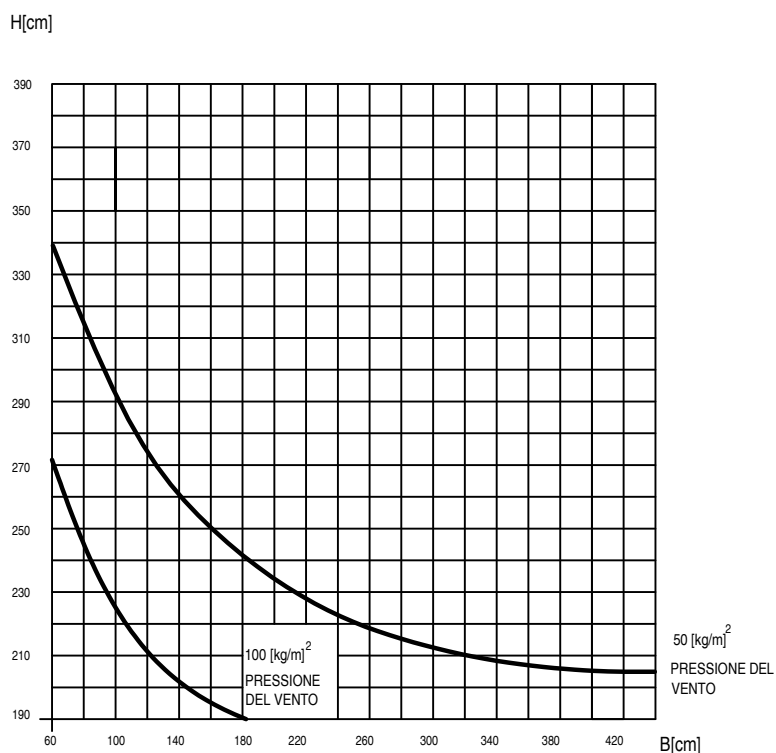

curve limite di utilizzo

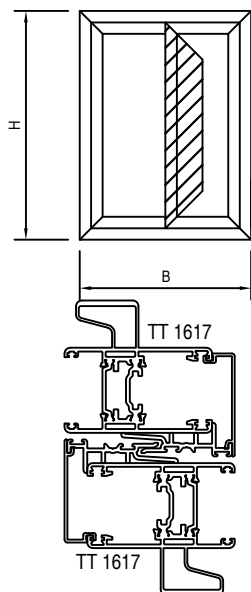

$J = 46.91 \text{ cm}$
 freccia max 1/300

VERIFICARE CHE LA FRECCIA DEL PROFILO
 SIA COMPATIBILE COL VETRO IMPIEGATO

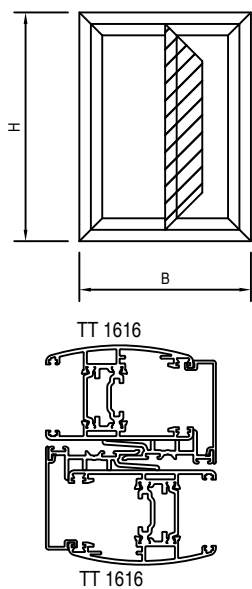
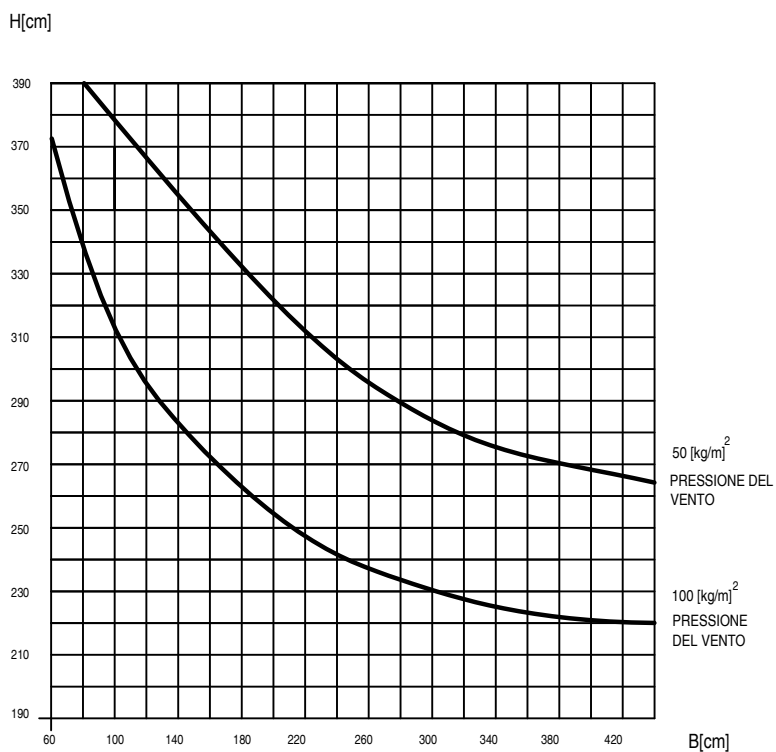





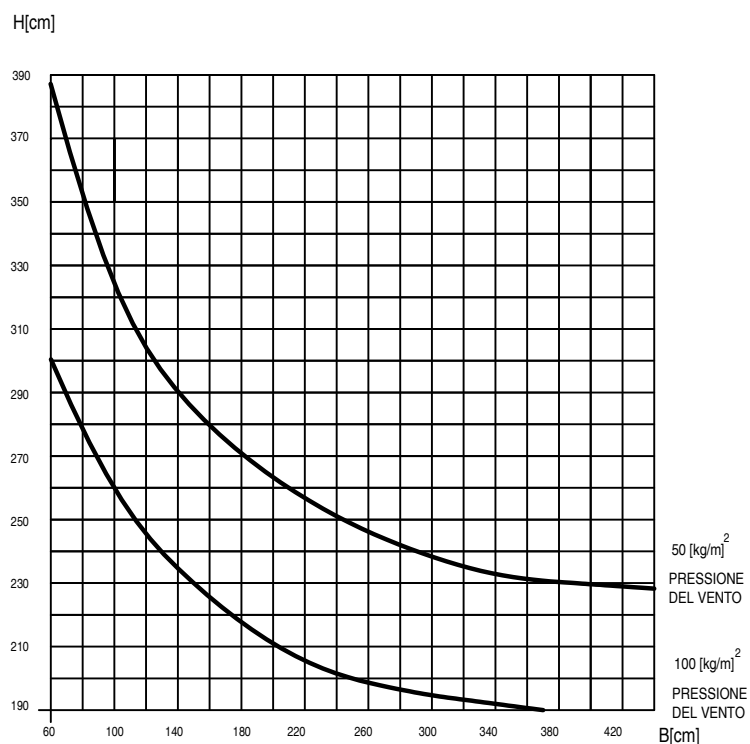

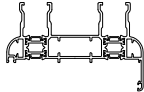
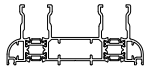
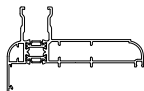
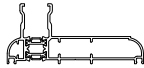
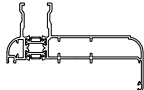
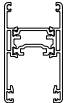
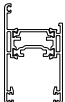
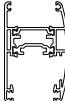
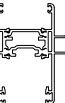
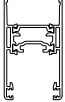
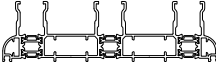
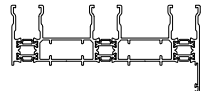

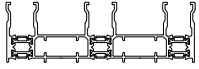
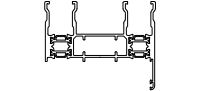
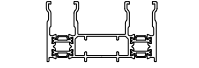
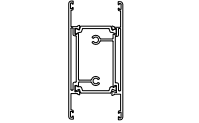
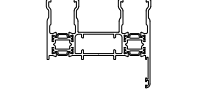
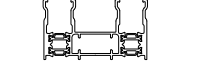
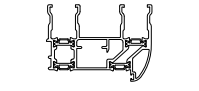
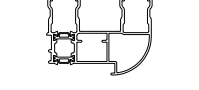
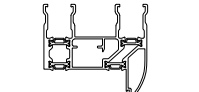
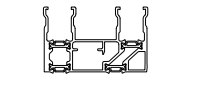
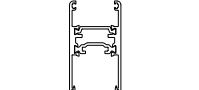
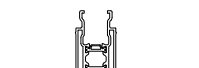

$J = 26.56 \text{ cm}$
 freccia max 1/300

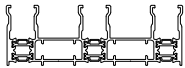

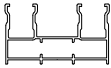



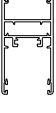



VERIFICARE CHE LA FRECCIA DEL PROFILO
 SIA COMPATIBILE COL VETRO IMPIEGATO

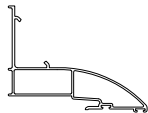

ART.	SAGOMA	DESCRIZIONE	PESO gr/m	Jxx cm ⁴ Jyy cm ⁴
TT1602		TELAIO A Z 106 mm DUE VIE PER ANTE DA 45 mm	2331	105.60 16.09
TT1603		TELAIO A L 106 mm DUE VIE PER ANTE DA 45 mm	2237	96.36 12.96
TT1608		TELAIO A Z 106 mm MONTANTE INTERNO MONOBINARIO PER ANTE DA 45 mm	1745	65.04 10.90
TT1609		TELAIO A L 106 mm MONTANTE MONOBINARIO PER ANTE DA 45 mm	1651	59.69 8.16
TT1610		TELAIO A Z 106 mm MONTANTE ESTERNO MONOBINARIO PER ANTE DA 45 mm	1743	73.26 10.89
TT 1611		ANTA 45 mm	1718	22.77 26.66
TT 1612		ANTA 45 mm CON FERMAVETRO	1614	20.99 23.04
TT 1616		ANTA 45 mm DESIGN	1817	26.56 28.16
TT 1617		ANTA 45 mm RINFORZATA	2192	46.91 30.73
TT 1618		ANTA 45 mm SPAZIO VETRO 40 mm	1642	22.25 24.88
TT 1633		TELAIO A L167 mm TRE VIE PER ANTE DA 45 mm	3372	356.26 19.89
TT 1634		TELAIO A Z 147 mm TRE VIE PER ANTE DA 45 mm	3335	334.40 21.85

ART.	SAGOMA	DESCRIZIONE	PESO gr/m	Jxx cm ⁴ Jyy cm ⁴
TT 1635		TELAIO A L 147 mm TRE VIE PER ANTE DA 45 mm	3224	314.73 18.66
TT 1642		TELAIO A Z 86 mm DUE VIE PER ANTA DA 45 mm	1980	85.81 15.41
TT 1643		TELAIO A L 86 mm DUE VIE PER ANTE DA 45 mm	1869	79.13 12.15
TT 1653		FASCIA PER ANTA 45 mm	1910	20.43 42.44
TT 8002		TELAIO A Z 80 mm DUE VIE PER ANTE DA 40 mm	2148	73.33 15.18
TT 8003		TELAIO A L 80 mm DUE VIE PER ANTE DA 40 mm	2042	67.68 12.00
TT 8006		TELAIO 80 mm (abbinare solo ante Slide da 40 mm) PER ACCOPPIAMENTO CON PLANET 62TT	2276	68.57 20.62
TT 8007		TELAIO 80 mm (abbinare solo ante Slide da 40 mm) PER ACCOPPIAMENTO CON PLANET 50TT	1891	53.74 19.89
TT 8008		TELAIO A Z DUE VIE DA 80 mm PER CONTROTELAIO DA 63 mm (abbinare solo ante Slide da 40 mm)	2471	76.21 24.00
TT 8009		TELAIO A L DUE VIE DA 80 mm PER CONTROTELAIO DA 63 mm (abbinare solo ante Slide da 40 mm)	2314	71.08 17.57
TT 8011		ANTA DA 40 mm	1614	18.13 22.66
TT 8014		PROFILO DI CHIUSURA PER ANTE FRONTALI PER ANTE DA 40 E 45 mm	1144	5.15 8.37

ART.	SAGOMA	DESCRIZIONE	PESO gr/m	SLIDE	
				Jxx cm ⁴	Jyy cm ⁴
TT 8023		TELAIO 45 mm MONO VIA PER ANTE DA 45 mm	1102	6.49 6.44	
TT 8033		TELAIO A L TRE VIE DA 136 mm PER ANTA DA 40 mm	3130	264.07 18.37	
TT 121		TERMINALE PROFILO DI RINFORZO	428	- -	
TT 122		BASE PROFILO DI RINFORZO	814	- -	
SL 20803		TELAIO FREDDO A L 80 mm DUE VIE PER ANTE DA 40 mm	1487	42.28 10.00	
SL 20804		BINARIO INFERIORE IN ALLMINIO	483	- -	
SL 20805		FERMAVETRO PER ANTA TT 1612	117	- -	
SL 20807		SOGLIA RIBASSATA PER ANTE DA 40 E 45 mm	479	- -	
SL 20809		ANTA ZANZARIERA MAGGIORATA	485	- -	
SL 20811		ANTA FREDDA DA 40 mm	1396	14.13 21.68	
SL 20813		RIPORTO CENTRALE PER ANTE DA 40 mm	296	- -	
SL 20814		RIPORTO CENTRALE PER ANTE DA 45 mm	316	- -	

ART.	SAGOMA	DESCRIZIONE	PESO gr/m	SLIDE	
				Jxx cm ⁴	Jyy cm ⁴
SL 20815		RIDUTTORE VETRO PER ANTA FREDDA SL 20811	282	-	-
SL 20817		PROFILO INTERNO DI CHIUSURA MONOVIA	587	-	-
SL 20818		PROFILO ESTERNO DI CHIUSURA MONOVIA	1532	-	-
SL 20819		PROFILO COPRI VITE PER SL 20817 ED SL 20818	450	-	-
SL 20821		GOCCIOLATOIO-GUIDA ZANZARIERA PER TELAIO 106 mm	278	-	-
SL 20822		GOCCIOLATOIO-GUIDA ZANZARIERA PER TELAIO 80 mm	471	-	-
SL 20870		BATTUTA RIPORTATA DA 22 mm PER TELAIO 106 mm	272	-	-
SL 20871		BATTUTA RIPORTATA DA 22 mm PER TELAIO 80 mm	229	-	-
SL 20872		BATTUTA RIPORTATA DA 30 mm PER TELAIO 80 mm	280	-	-
SL 20873		BATTUTA RIPORTATA DA 30 mm PER TELAIO 106mm	321	-	-
SX 9901		GUIDA IN ACCIAIO INOX PER SOGLIA RIBASSATA SL 20807, MIGLIORA LA SCORREVOLEZZA DELL'ANTA	-	-	-

I pesi dei profilati indicati in tabella sono teorici e possono scostarsi da quelli reali fino ad un massimo fattore moltiplicativo di 1,10

Profili serie Slide 106

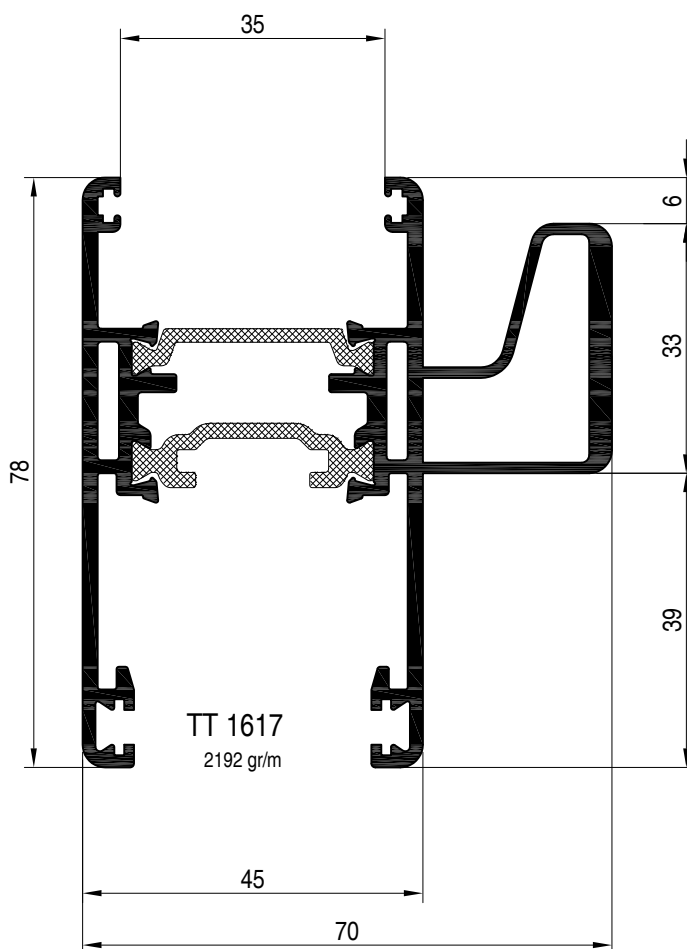
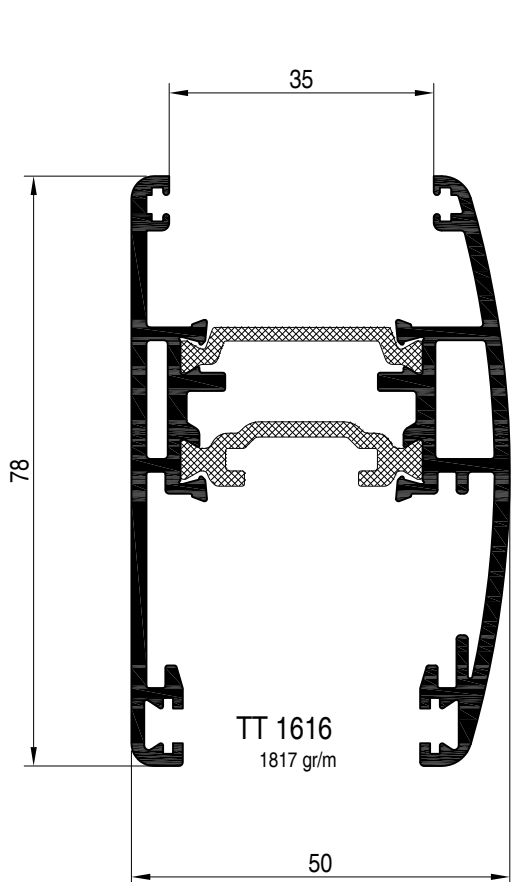
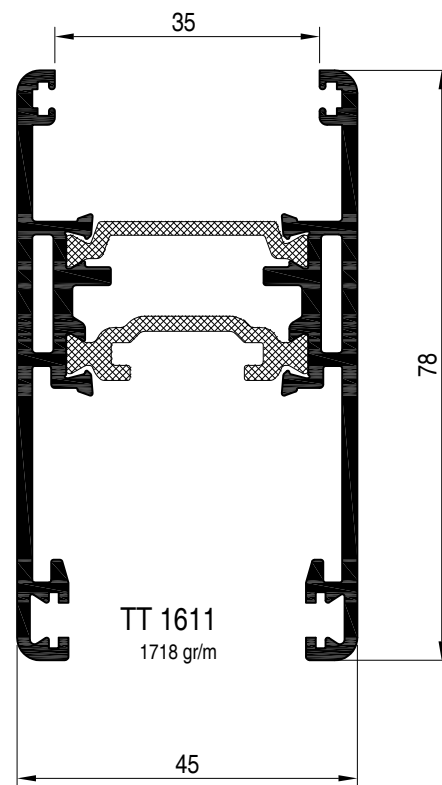
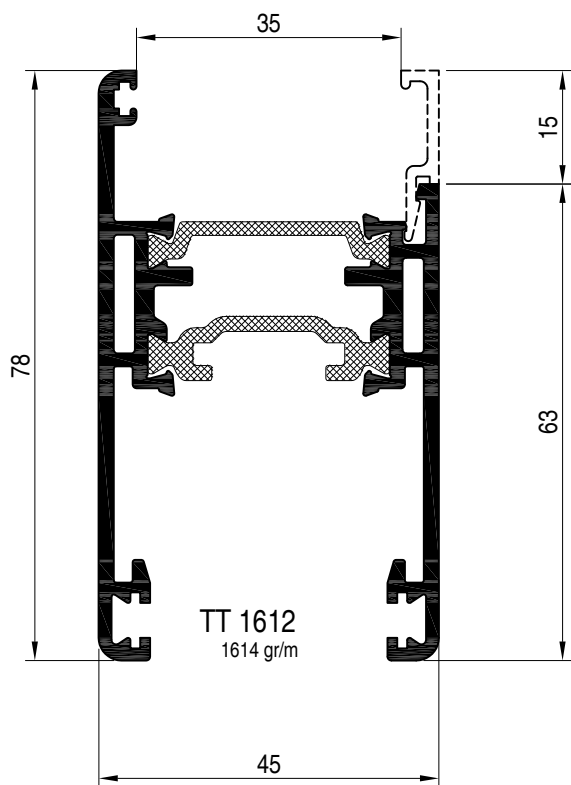

UTILIZZARE L'ANTA TT 1616 SOLO CON
MARTELLINA E BASETTA ACP 1610

Profili serie Slide 106

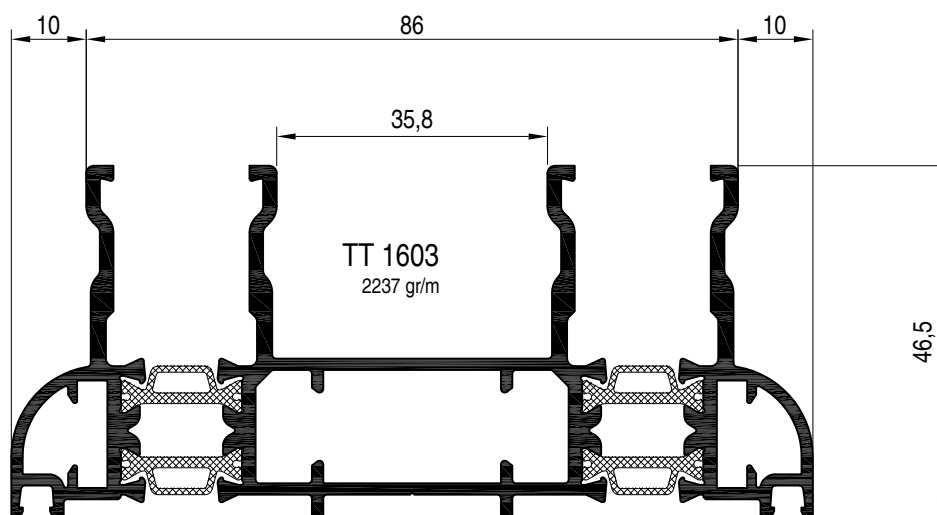
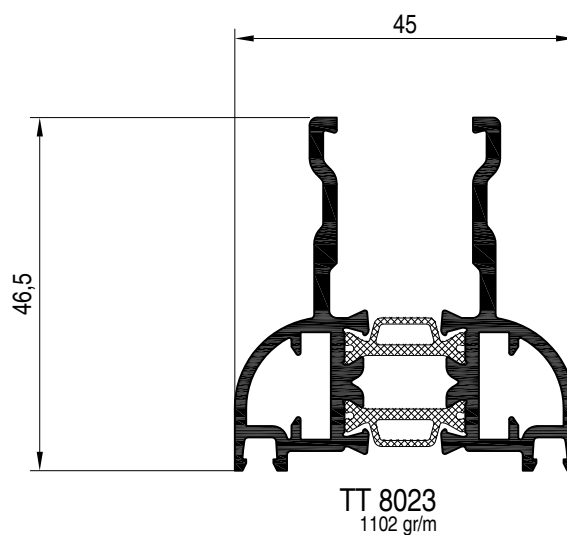
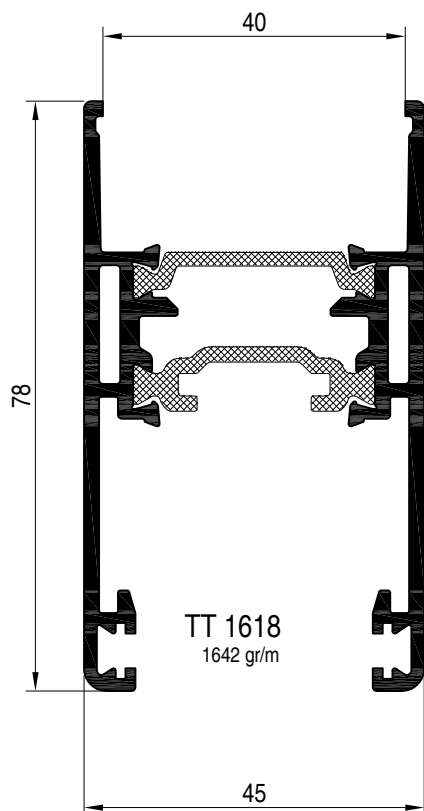

Profili serie Slide 106

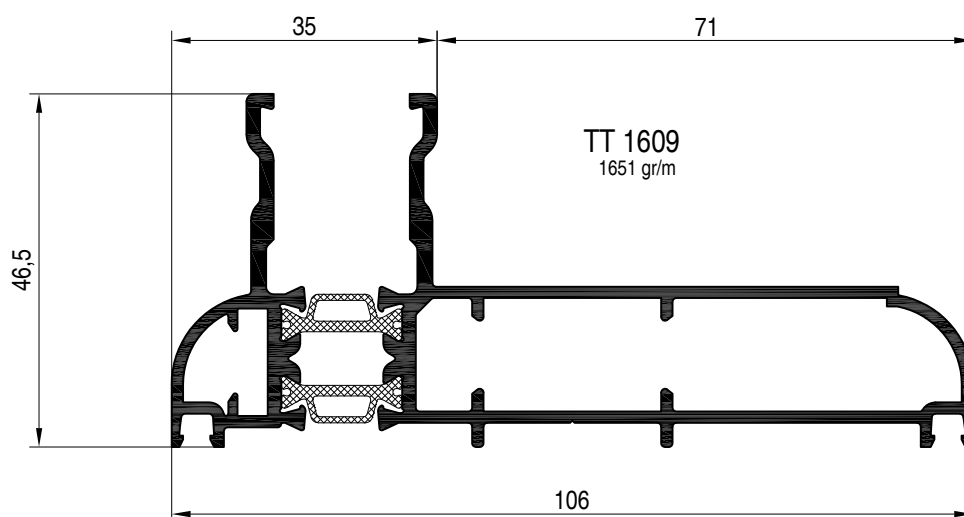
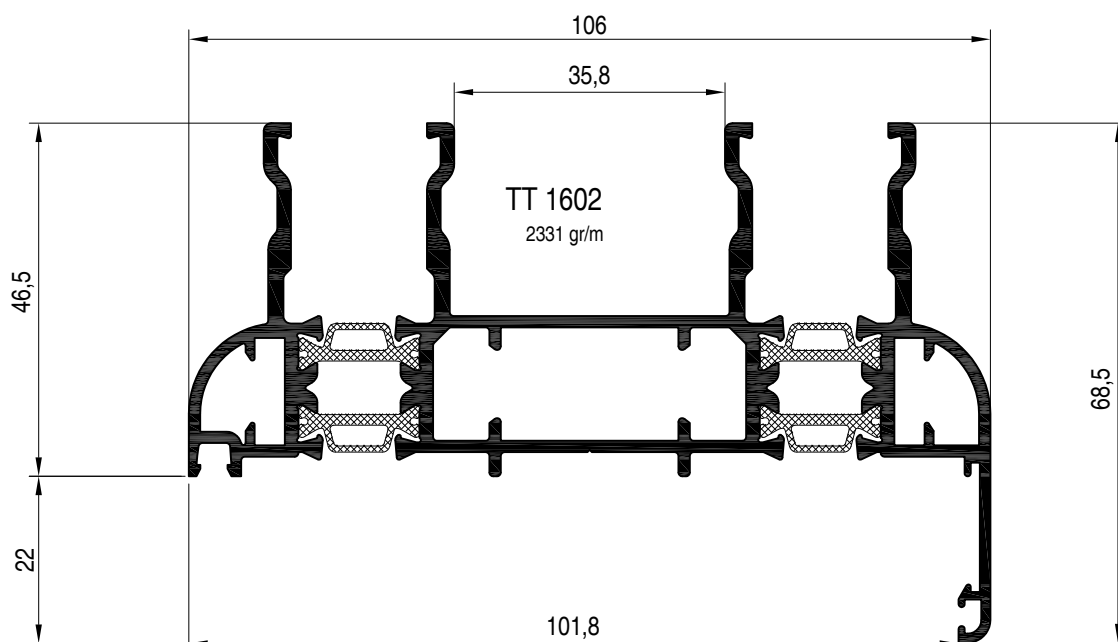

Profili serie Slide 106

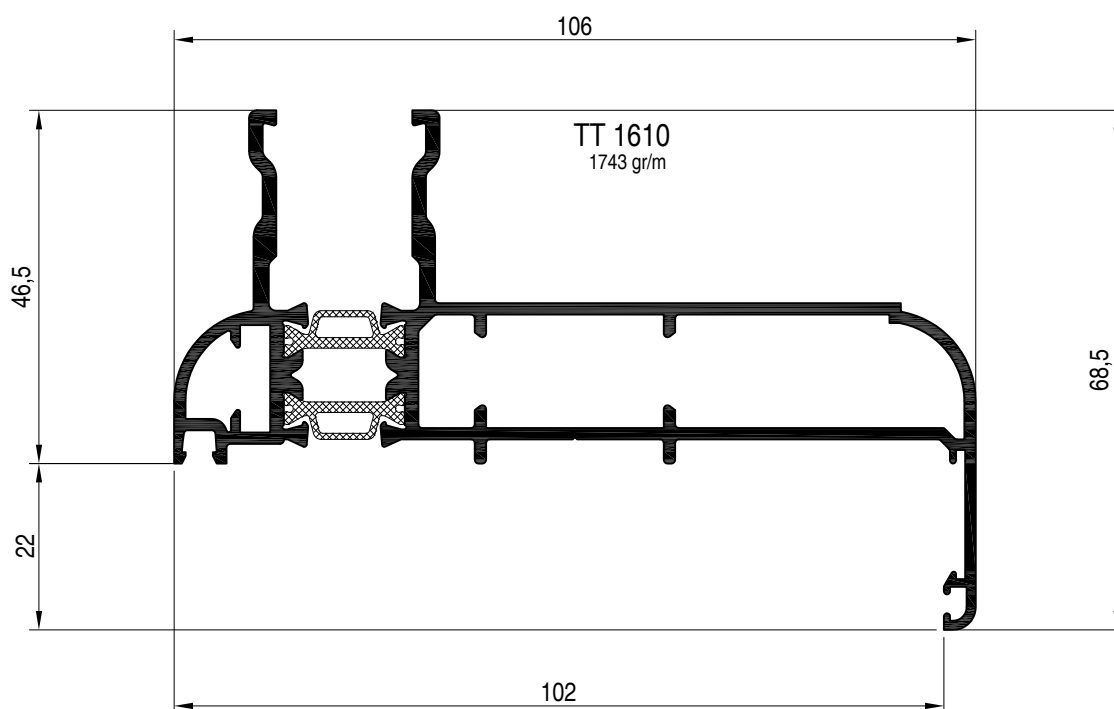
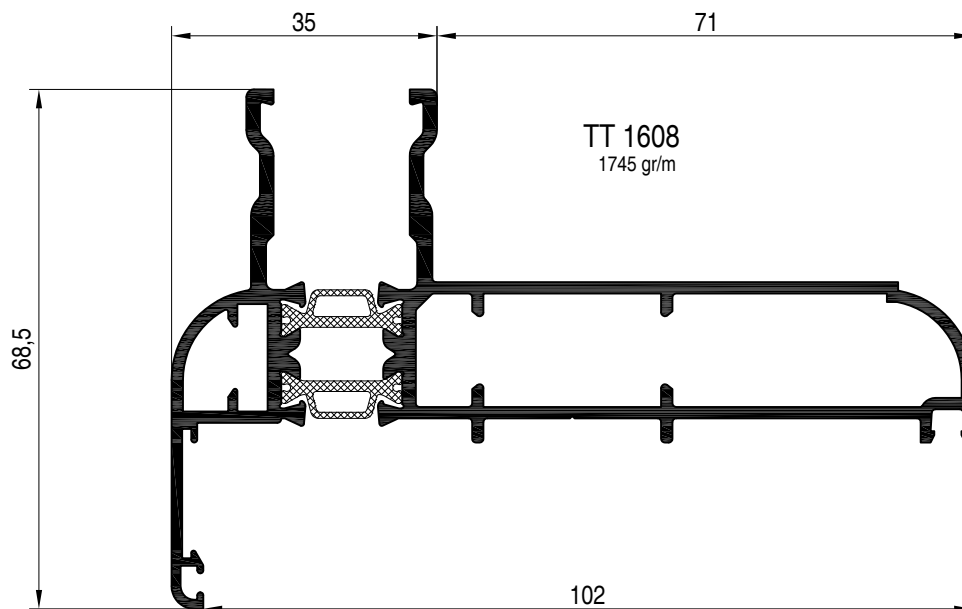

Profili serie Slide 106

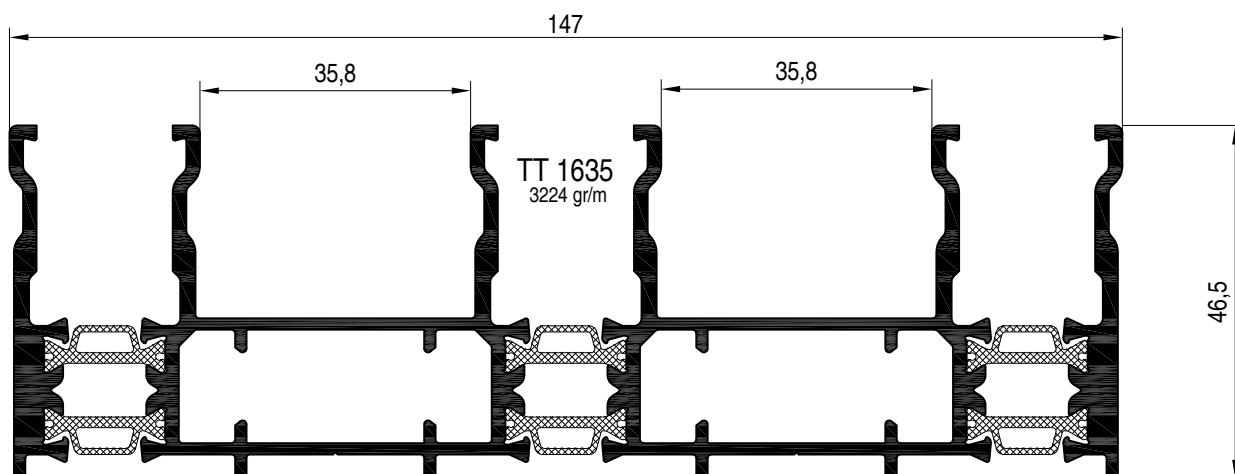
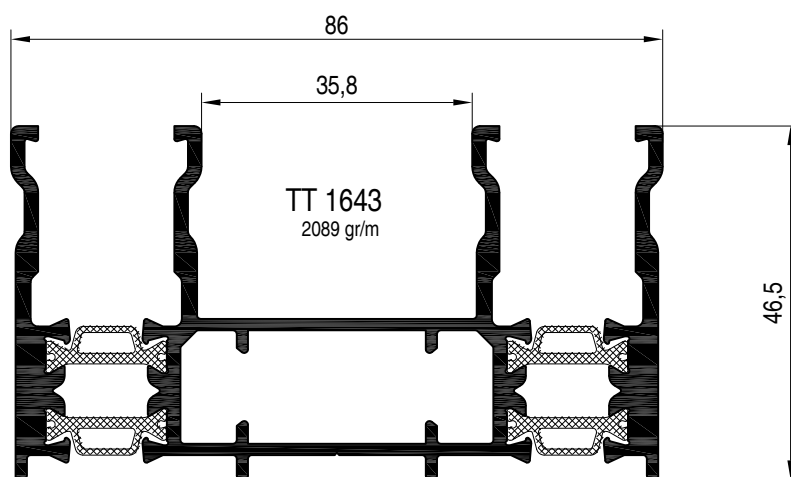
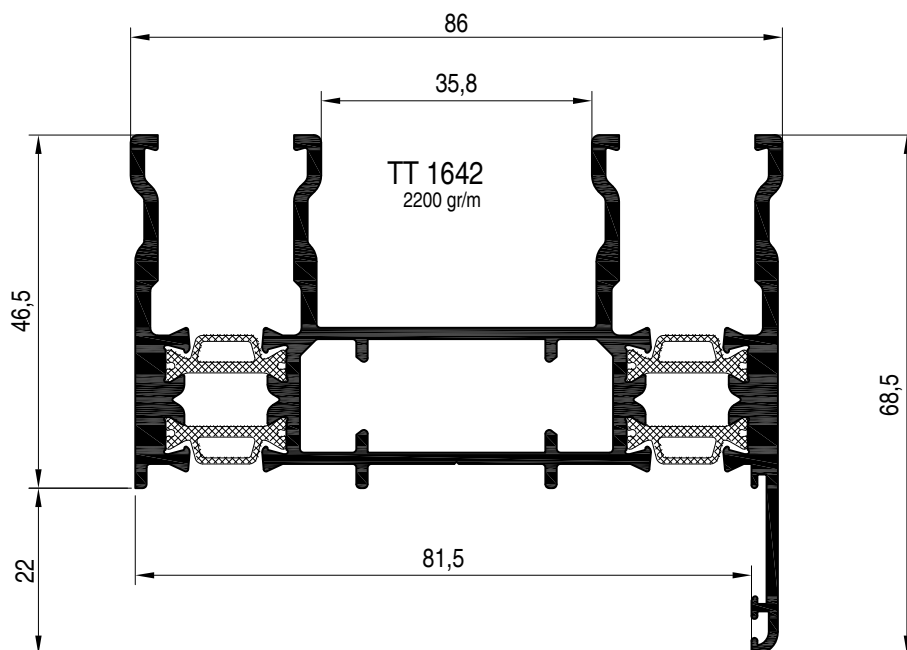

Profili serie Slide 106

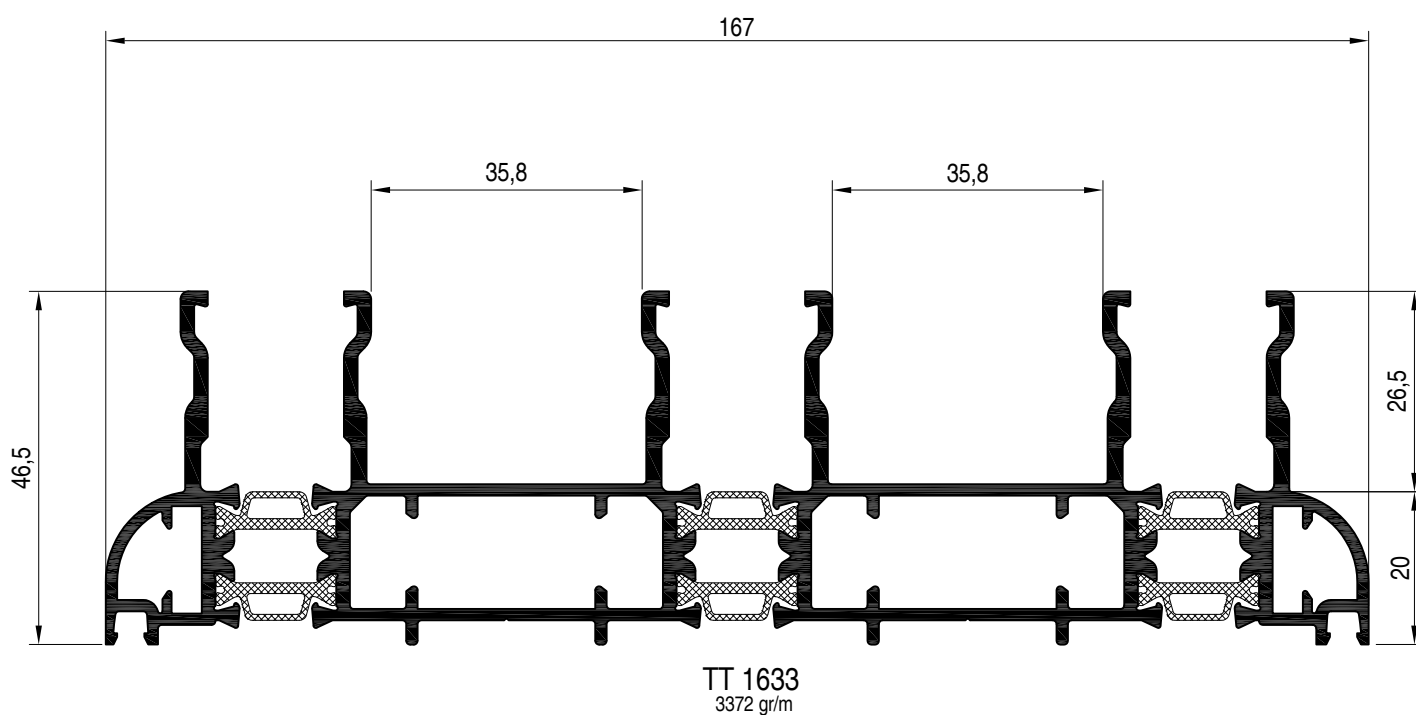
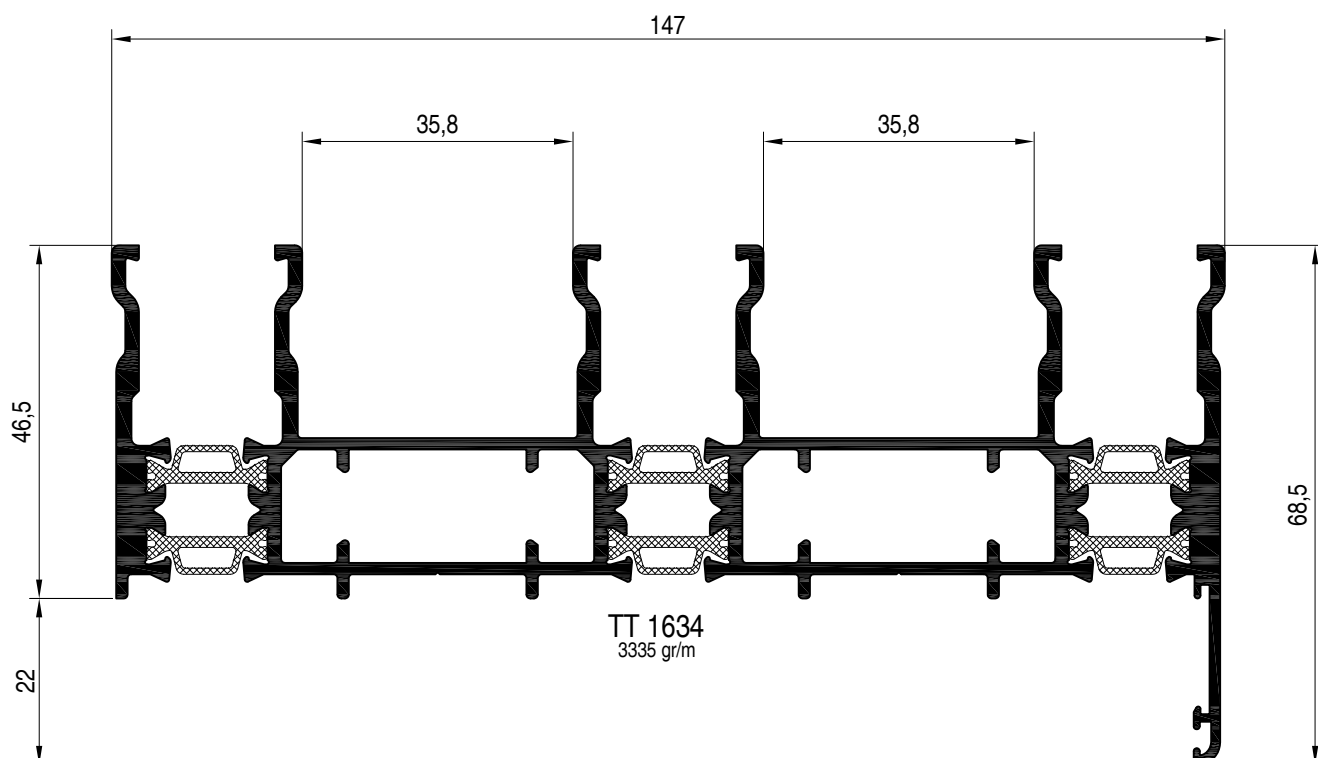

Profili serie Slide 106

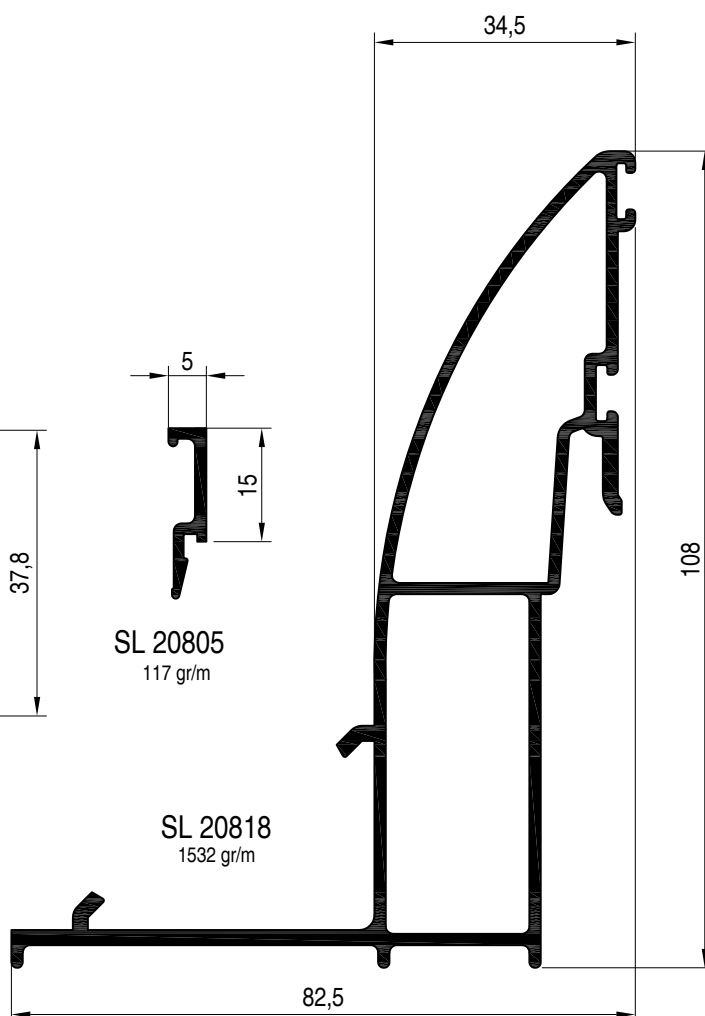
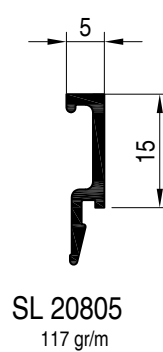
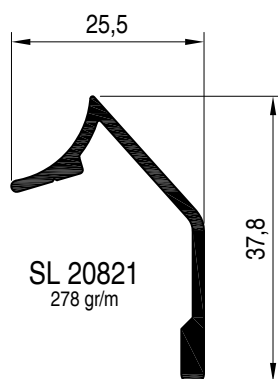
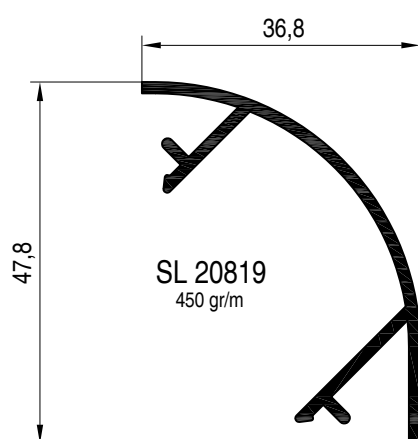
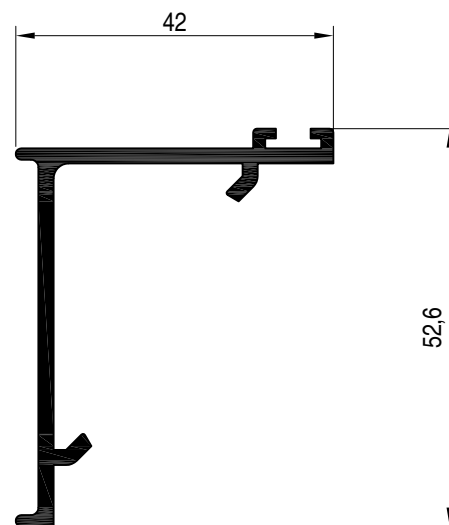
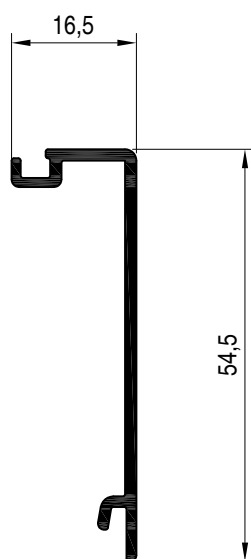
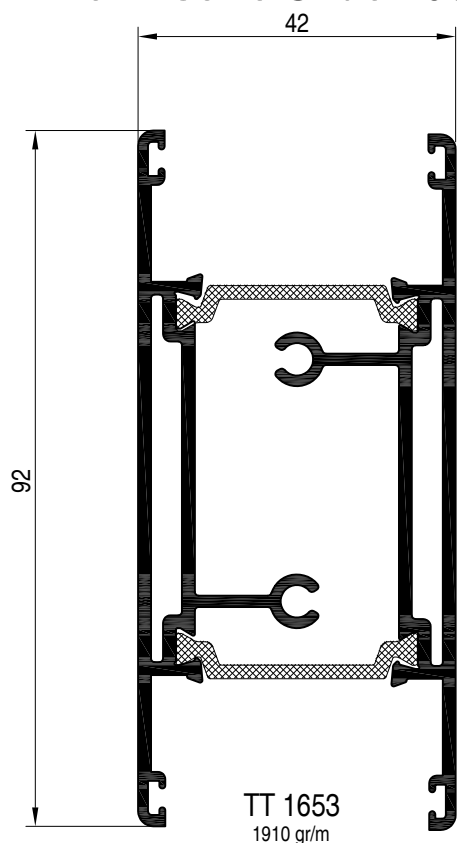

Profili serie Slide 80

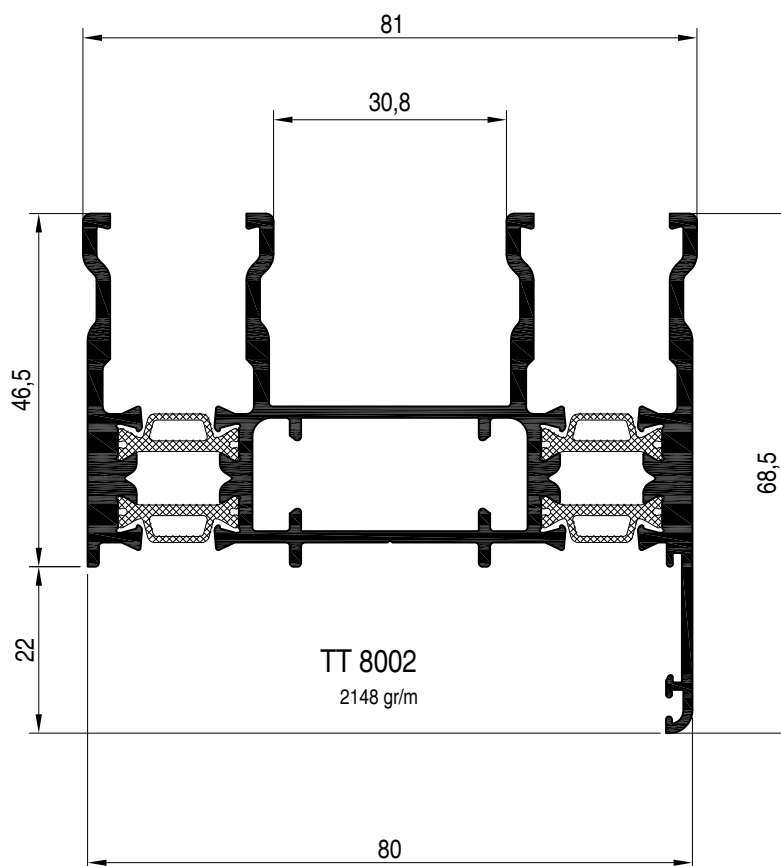
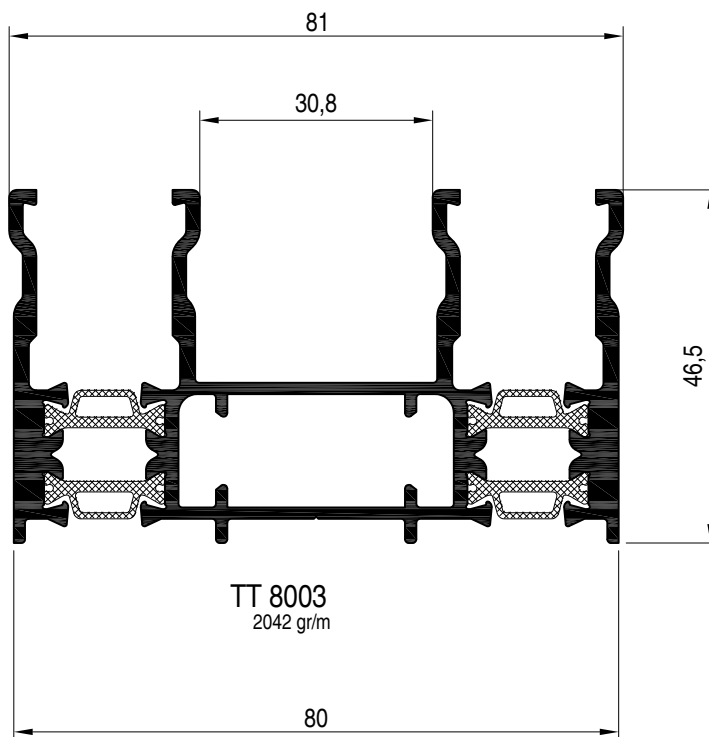
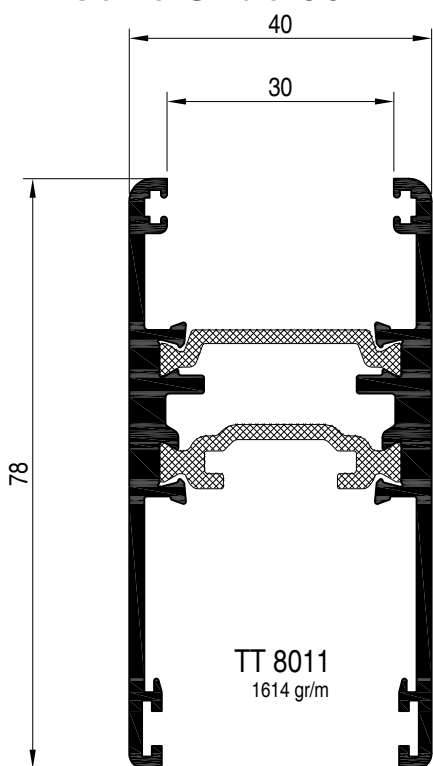

Profili serie Slide 80

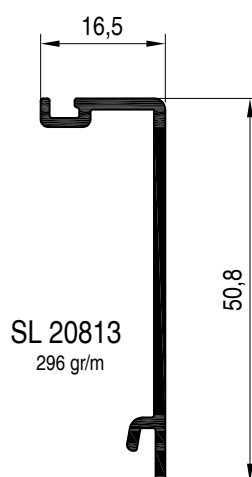
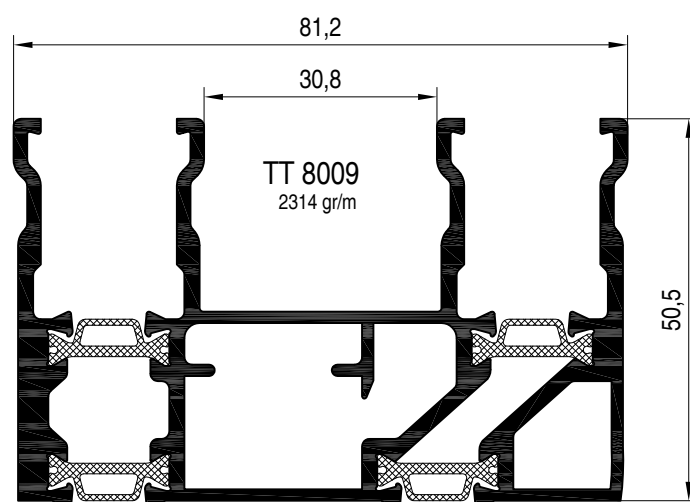
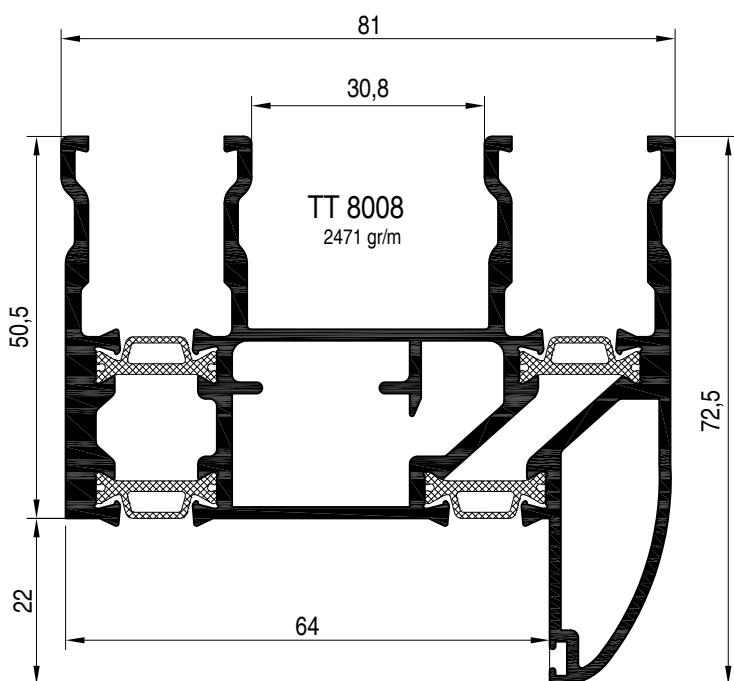
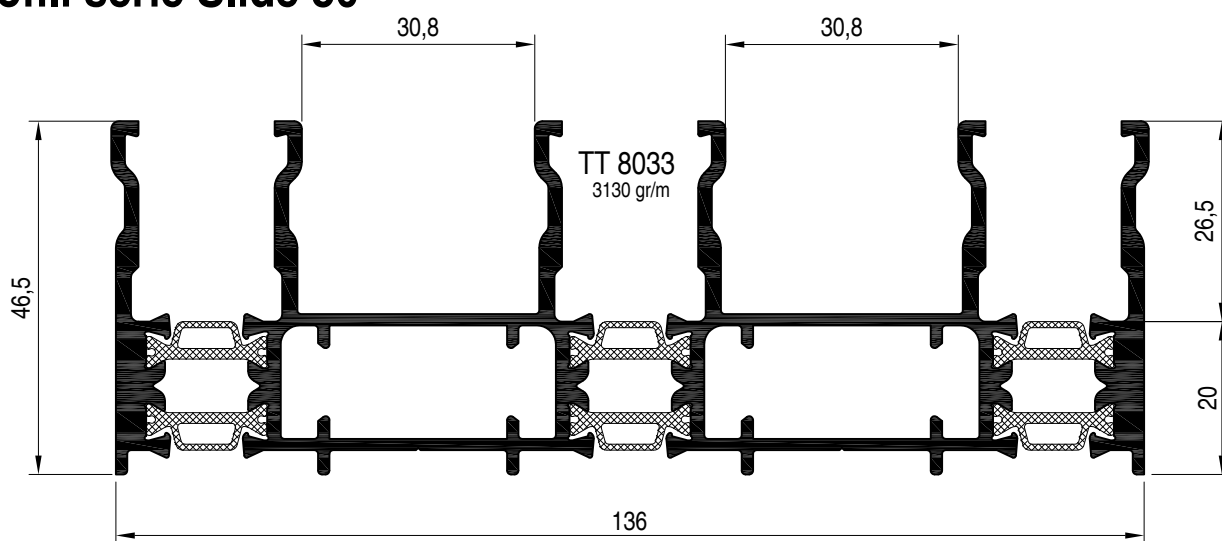

Profili telaio da 80mm, per accoppiamento con serie Planet 50TT e Planet 62TT come indicato

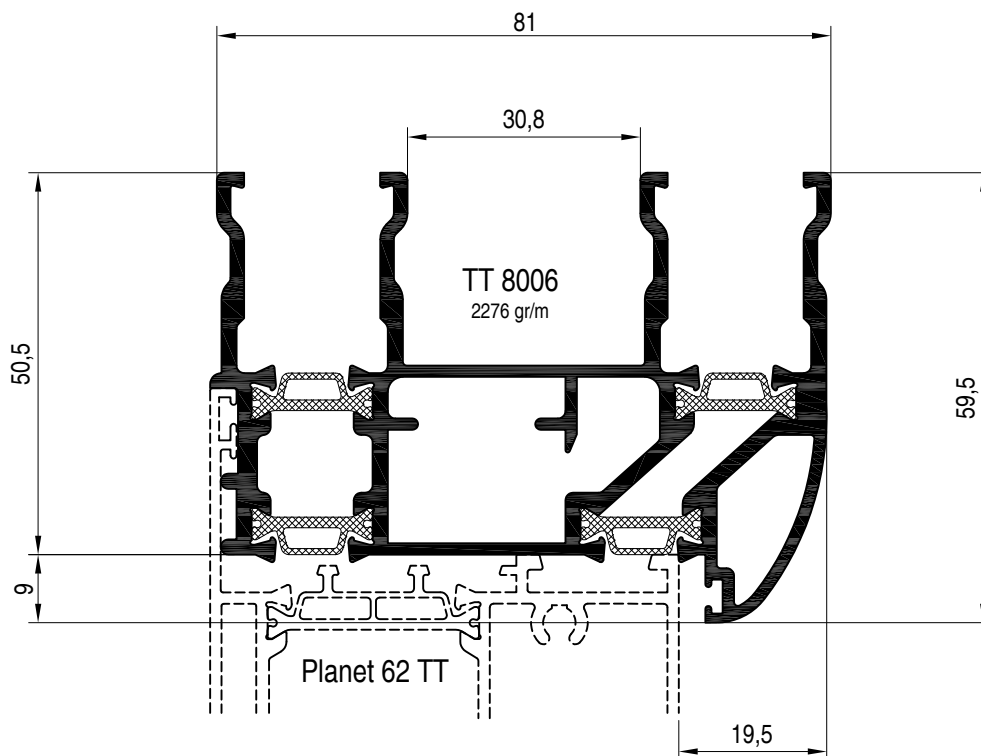
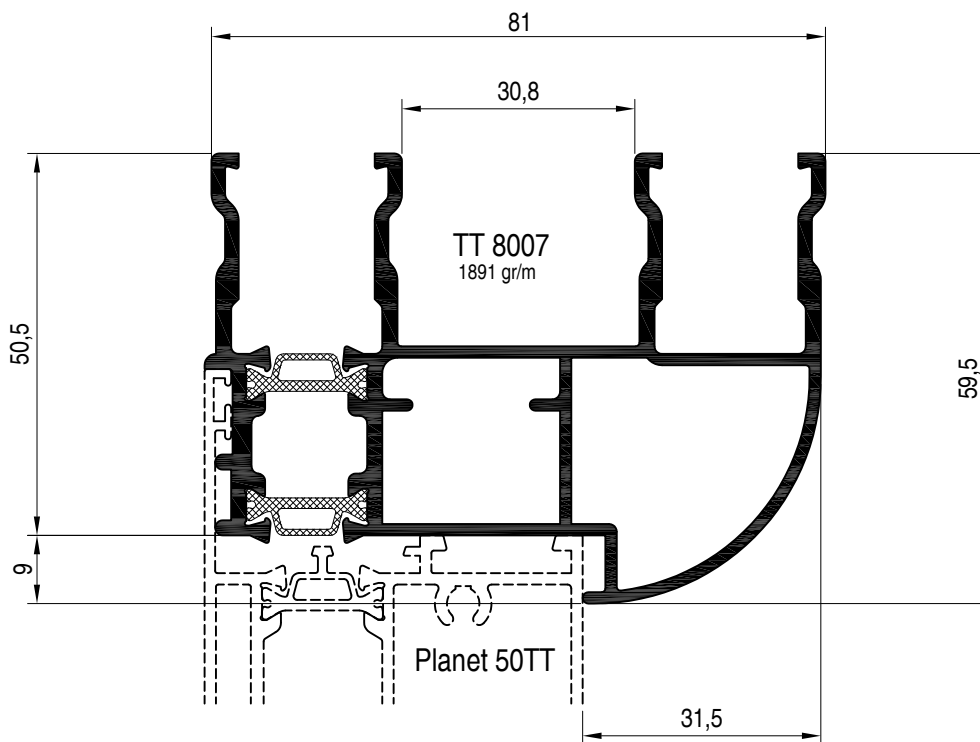

Profili serie Slide 80 non isolato

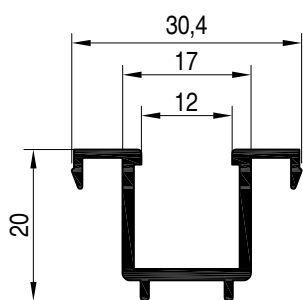
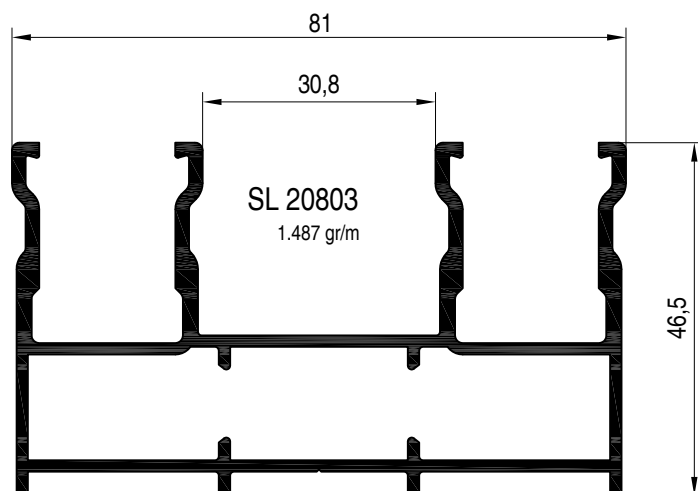
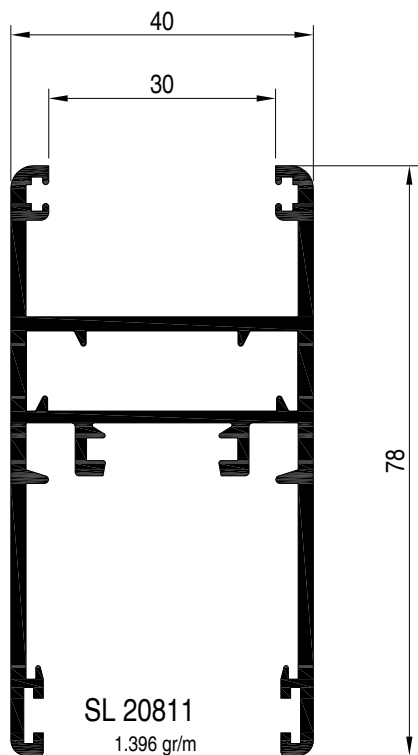

SL20815
282 gr/m

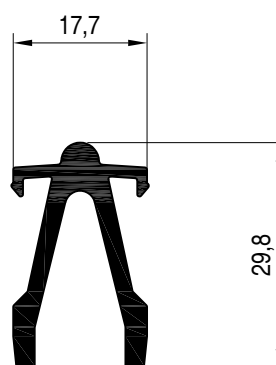

SL 20804
483 gr/m

Profili universali per serie Slide 80, Slide 106 e Slide 80 non isolato

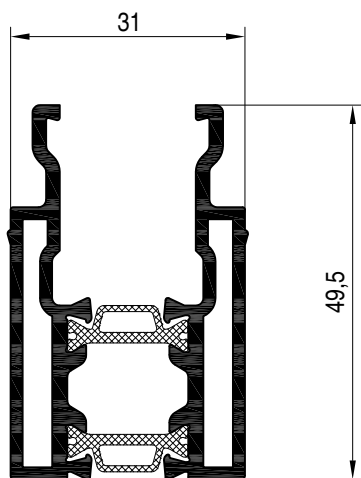

TT 8014
1144 gr/m

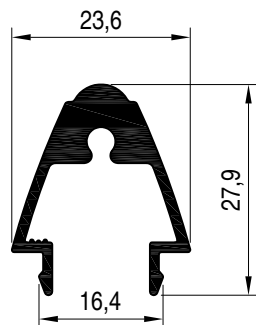

TT 121
428 gr/m

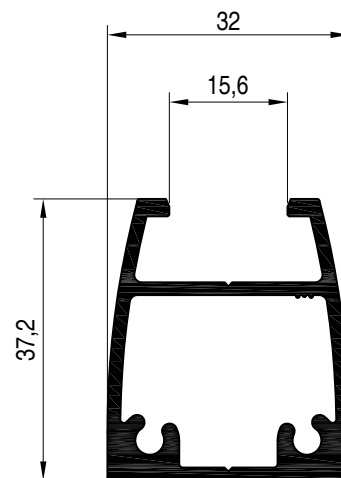

TT 122
814 gr/m

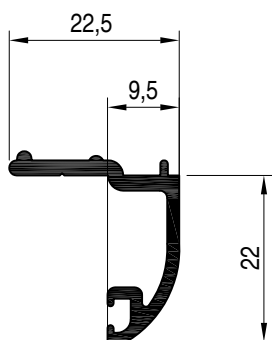

SL 20870
272 gr/m

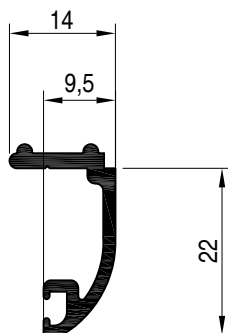

SL 20871
229 gr/m

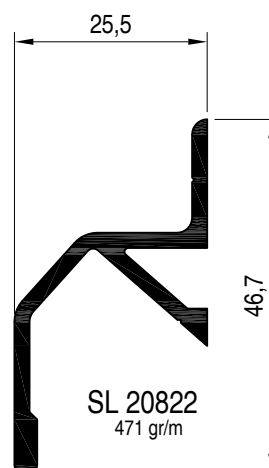

SL 20822
471 gr/m

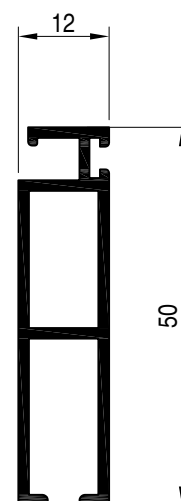

SL 20809
485 gr/m

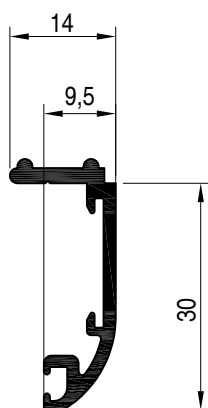

SL 20872
280 gr/m

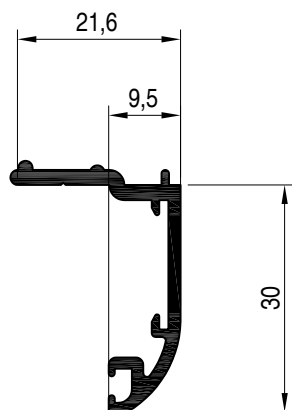

SL 20873
321 gr/m

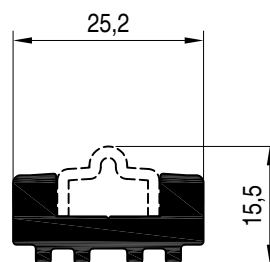



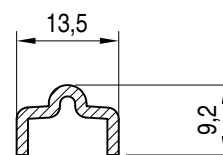





SL 20807
479 gr/m









SX 9901

Elenco guarnizioni

	AGP 3102 Guarnizione vetro interna in PVC 2 mm metri confez. 1000
	AGP 3103 Guarnizione vetro interna in PVC 3 mm metri confez. 600
	AGP 3104 Guarnizione vetro interna in PVC 4 mm metri confez. 500
	AGP 3105 Guarnizione vetro interna in PVC 5 mm metri confez. 360
	AGP 3106 Guarnizione vetro interna in PVC 6 mm metri confez. 250
	AGP 3107 Guarnizione vetro interna in PVC 7 mm metri confez. 200
	AGP 3108 Guarnizione vetro interna in PVC 8 mm metri confez. 160
	AGP 3110 Guarnizione vetro interna in PVC 10 mm metri confez. 140



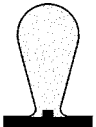

	AGP 3123 Guarnizione vetro interna pretagliata in EPDM 2/3 mm. Consente la piega a 90° senza taglio metri confez. 200
	AGP 3145 Guarnizione vetro interna pretagliata in EPDM 4/5 mm. Consente la piega a 90° senza taglio metri confez. 200
	AGP 3167 Guarnizione vetro interna pretagliata in EPDM 6/7 mm. Consente la piega a 90° senza taglio metri confez. 150
	AGP 4000 Guarnizione di battuta in EPDM metri confez. 400
	AGP 4002 Guarnizione isolamento perimetrale muro - telaio metri confez. 200
	AGP 4011 Guarnizione isolante termica sottovetro in polietilene espanso di mm 8x30 metri confez. 10
	AGP 4013 Guarnizione vetro esterna in EPDM 2.5mm metri confez. 200

	<p>AGP 4014</p> <p>Guarnizione vetro esterna in EPDM 4mm</p> <p>metri confez. 200</p>
	<p>AGP 6280</p> <p>Guarnizione di giunzione telai battente con telai scorrevoli</p> <p>metri confez. 300</p>
	<p>AGP 8000</p> <p>Guarnizione di battuta termoplastica per versione alzante</p> <p>metri confez. 250</p>
	<p>AGP 8005</p> <p>Spazzolino con lamella in tessuto</p> <p>metri confez. 100</p>
	<p>TAC 803</p> <p>Profilo plastico per incontro centrale di colore nero</p> <p>Disponibile a richiesta nel colore marrone noce</p> <p>metri barre 3</p>

	<p>TAC 805</p> <p>Binario inferiore in poliammide</p> <p>metri barre 3</p>
	<p>TAC 807</p> <p>Binario perimetrale in PVC di colore nero</p> <p>Disponibile a richiesta nel colore marrone noce</p> <p>metri barre 3</p>
	<p>TAC 809</p> <p>Binario inferiore in poliammide con predisposizione per guida in inox SX 9901</p> <p>metri barre 3</p>
	<p>AGP 8015</p> <p>Guarnizione di battuta in espanso rivestito per versione alzante di colore nero</p> <p>Disponibile a richiesta nel colore marrone noce</p> <p>metri confez. 100</p>

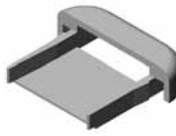
Elenco accessori generici

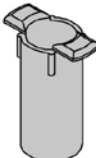
	AC 2611 Tappo anta rinforzata destro e sinistro coppie confez. 100
	ACP 1607 Rinforzo anta Slide 45 mm pezzi confez. 25
	ACP 1608 Rinforzo carrelli per ante superiori a 90 Kg pezzi confez. 25
	ACP 5035 Regolo a muro in nylon pezzi confez. 250
	ACP 5036 Regolo a muro in metallo pezzi confez. 100
	ACP 6230 Appoggio vetro, utilizzare solo con ante da 45 mm pezzi confez. 100
	ACP 8023 Tappi di tenuta per mono via coppie confez. 20
	ACP 8024 Tappi scarico acqua 3 vie coppie confez. 20

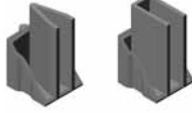



	ACP 8027 Tappo per profilo rinforzo per TT 121 e TT 122 pezzi confez. 100
	ACP 8028 Cappetta scarico acqua di colore nero Disponibile su richiesta anche nei colori RAL 1013 e RAL 9010 pezzi confez. 100
	ACP 8029 Tappi di tenuta per ante frontali pezzi confez. 100
	ACP 8040 Boccola di drenaggio pezzi confez. 1
	ACP 8041 Spugna di tenuta per soglia ribassata versione scorrevole pezzi confez. 5
	ACP 8042 Spugna di tenuta per soglia ribassata versione alzante pezzi confez. 5
	ACP 8062 Tappo di compenso binario per profili TT 1608, TT 1609 e TT 1610 coppie confez. 10

Elenco accessori di giunzione

	<p>ACP 5001</p> <p>Vite per squadretta ACP 5801</p> <p>pezzi confez. 1000</p>
	<p>ACP 5002</p> <p>Squadretta 23x14 mm a pulsante ø 10mm strong - filettata</p> <p>pezzi confez. 250</p>
	<p>ACP 5008</p> <p>Squadretta allineamento in acciaio inox</p> <p>pezzi confez. 400</p>
	<p>ACP 5030</p> <p>Spina diam. 3 mm con manico a spezzare per squadretta ACP 50153 per telai raggiati</p> <p>pezzi confez. 400</p>

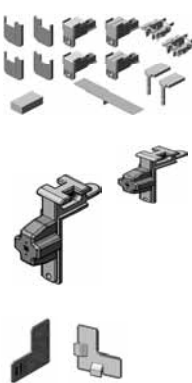
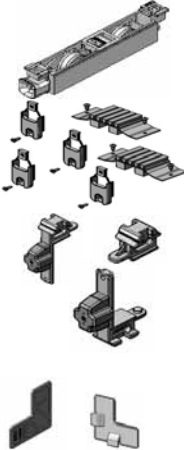
	<p>ACP 50153</p> <p>Squadretta 4x14mm spinare o cianfrinare</p> <p>pezzi confez. 200</p>
	<p>ACP 5800</p> <p>Spina per squadretta ACP 5801</p> <p>pezzi confez. 1000</p>
	<p>ACP 5801</p> <p>Squadretta 23x14 mm multi funzione, avvitare, spinare o cianfrinare</p> <p>pezzi confez. 200</p>
	<p>ACP 8001</p> <p>Squadretta anta</p> <p>pezzi confez. 100</p>

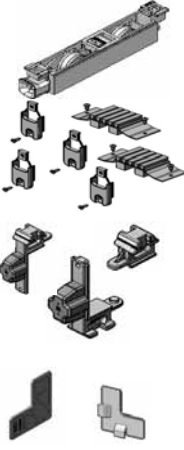
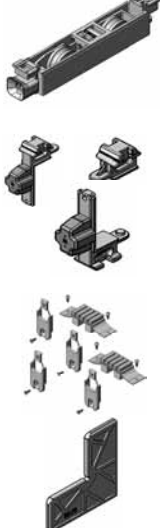
Elenco accessori di chiusura e movimentazione

	<p>ACP 1602</p> <p>Kit anta fissa</p> <p>kit confez. 50</p>		<p>ACP 1633</p> <p>Kit componenti versione alzante per due ante da 45 mm da abbinare ad ACP 8017 o ACP 8016 composto da:</p> <p>1 kit tappi chiusura centrale e copri lavorazione</p> <p>2 Kit tappi ammortizzatori ed antisollevamento</p> <p>12 Squadrette di allineamento</p> <p>4 Squadrette di allineamento con guida binario</p> <p>kit confez. 10</p>
	<p>ACP 1603</p> <p>Kit completo versione scorrevole per due ante da 45 mm composto da:</p> <p>4 carrelli registrabili portata 200 Kg per anta</p> <p>1 kit tappi centrali e copri lavorazione</p> <p>2 kit tappi ammortizzatori ed antisollevamento</p> <p>8 squadrette di allineamento</p> <p>8 squadrette di allineamento con guida binario</p> <p>kit confez. 10</p>		<p>ACP 8003</p> <p>Kit completo versione scorrevole per due ante da 40 mm composto da:</p> <p>4 carrelli registrabili portata 200 Kg per anta</p> <p>1 kit tappi centrali e copri lavorazione</p> <p>2 kit tappi ammortizzatori ed antisollevamento</p> <p>16 squadrette di allineamento</p> <p>kit confez. 10</p>
	<p>ACP 1604</p> <p>Kit anta supplementare versione scorrevole tre vie o mono via da 45 mm composto da:</p> <p>2 carrelli registrabili portata 200 Kg per anta</p> <p>1 kit tappi chiusura centrali e copri lavorazione</p> <p>1 kit tappi ammortizzatori ed antisollevamento</p> <p>4 squadrette di allineamento</p> <p>4 squadrette di allineamento con guida binario</p> <p>kit confez. 10</p>		<p>ACP 8004</p> <p>Kit anta supplementare versione scorrevole tre vie da 40 mm composto da:</p> <p>2 carrelli registrabili portata 200 Kg per anta</p> <p>1 kit tappi ammortizzatori ed antisollevamento</p> <p>1 kit tappi chiusura centrali e copri lavorazione</p> <p>8 squadrette di allineamento</p> <p>kit confez. 10</p>
	<p>ACP 1610</p> <p>Basetta in nylon per martellina da montare su anta raggiata TT1616</p> <p>pezzi confez. 10</p>		<p>ACP 8005</p> <p>Cremonese mono direzionale da applicare su versione scorrevole, per ante fino a 160 Kg, abbinare ad ACP 8006</p> <p>pezzi confez. 20</p>

	<p>ACP 8006</p> <p>Traino astina per cremonese abbinare ad ACP 8005</p> <p>pezzi confez. 5</p>
	<p>ACP 8008</p> <p>Meccanismo per martellina</p> <p>pezzi confez. 10</p>
	<p>ACP 8009</p> <p>Maniglia ad incasso abbinare con ACP 8010</p> <p>pezzi confez. 20</p>
	<p>ACP 8010</p> <p>Traino astina per maniglia ad incasso abbinare con ACP 8009 e ACP 8011</p> <p>pezzi confez. 100</p>
	<p>ACP 8011</p> <p>Maniglia ad incasso con chiave abbinare con ACP 8010</p> <p>pezzi confez. 5</p>
	<p>ACP 8012</p> <p>Kit chiusura universale</p> <p>Kit confez. 50</p>
	<p>ACP 8013</p> <p>Vaschetta esterna di traino abbinare ad ACP 8009 o ACP 8011</p> <p>pezzi confez. 5</p>

	<p>ACP 8014</p> <p>Martellina 0° - 180°</p> <p>pezzi confez. 5</p>
	<p>ACP 8016</p> <p>Kit carrelli versione alzante per 1 anta universale 2 ruote + mecc. angolare portata 200 Kg per anta</p> <p>kit confez. 5</p>
	<p>ACP 8017</p> <p>Kit carrelli versione alzante per 1 anta universale 1 ruota + mecc. angolare portata 90 Kg per anta</p> <p>kit confez. 5</p>
	<p>ACP 8018</p> <p>Maniglia ad incasso a leva versione alzante, portata massima 80 Kg</p> <p>pezzi confez. 5</p>
	<p>ACP 8019</p> <p>Martellina 0° - 180° manico lungo</p> <p>pezzi confez. 5</p>
	<p>ACP 8020</p> <p>Serratura più borchia e copri cilindro da abbinare al meccanismo martellina ACP 8008</p> <p>pezzi confez. 5</p>
	<p>ACP 8022</p> <p>Borchia esterna e copri cilindro supplementari</p> <p>pezzi confez. 10</p>

	<p>ACP 8025</p> <p>Borchia esterna anti-effrazione</p> <p>pezzi confez. 5</p>
	<p>ACP 8026</p> <p>Kit anti-effrazione per versione alzante</p> <p>pezzi confez. 5</p>
	<p>ACP 8033</p> <p>Kit componenti versione alzante per due ante da 40 mm composto da:</p> <p>1 kit tappi chiusura centrale e copri lavorazione</p> <p>2 kit tappi ammortizzatori ed antisollevamento</p> <p>16 Squadrette di allineamento</p> <p>Kit confez. 10</p>

	<p>ACP 8050</p> <p>Maniglia laterale di traino abbinare ad ACP 8009 o ACP 8011</p> <p>pezzi confez. 5</p>
	<p>ACP 8051</p> <p>Maniglia esterna di traino abbinare ad ACP 8009 o ACP 8011</p> <p>pezzi confez. 5</p>
	<p>ACP 8052</p> <p>Maniglia esterna di traino con chiave abbinare ad ACP 8009</p> <p>pezzi confez. 5</p>

finestra scorrevole monovia

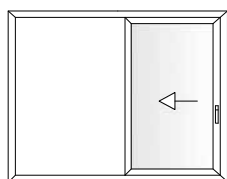

distinta vetri

nr. pezzi	L	H
1	L-195.5	H-202

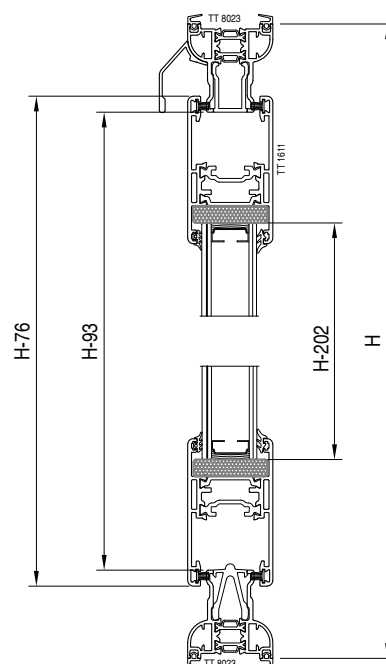
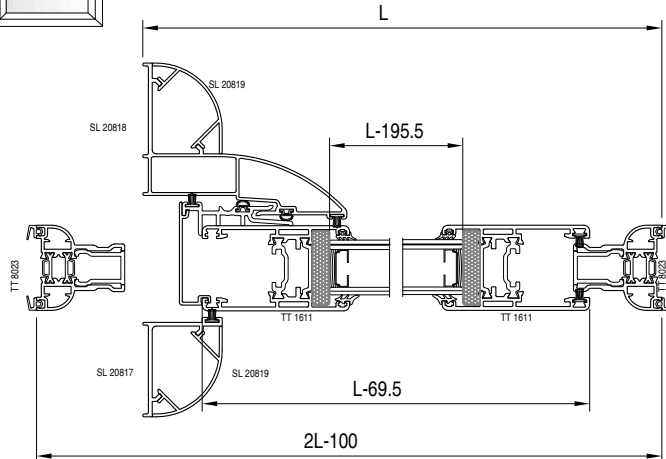

distinta profili

articolo	descrizione	pezzi	misura	taglio
TT 8023	traverso telaio	2	2L-100	
	montante telaio	2	H	
TT 1611	traverso anta	2	L-69.5	
	montante anta	2	H-76	
SL 20814	montante riporto cen.	1	H-76	
SL 20817	mont.chiusura monovia	1	H-76	
SL 20818	mont.chiusura monovia	1	H-76	
SL 20819	montante copri vite	2	H-76	
SL 20821	traverso gocciolatoio	1	L	

distinta guarnizioni

articolo	descrizione	pezzi	misura
AGP 4002		isolamento muro	4 2L-100
			4 H
AGP 4014		vetro esterna	2 L-195.5
			2 H-202
AGP 3105		vetro interna	2 L-195.5
			2 H-202
AGP 8000		2	H-76
TAC 803		1	H-76
TAC 805		1	2L-100
TAC 807		binario perimetrale	1 2L-100
			2 H
AGP 8005		spazzolino	4 L-69.5
			3 H-76
AGP 4011		sotto vetro	2 L-185.5
			2 H-190

distinta accessori

articolo	descrizione	q.tà
ACP 1604	kit anta supplementare	1
ACP 8005	cremonese mono direz.	1
ACP 8006	traino astina cremonese	1
ACP 8012	kit chiusura	3
ACP 50153	squadretta multifunzione	8
ACP 5030	spina per ACP 50153	16
ACP 8001	squadretta anta	4
ACP 5036	regolo muro	6/8
ACP 8023	tappi tenuta mono via	2
ACP 1607	kit rinforzo anta	2
ACP 6230	appoggio vetro	6

Si consiglia di utilizzare i punti di chiusura come indicato nella tabella

altezza	n° punti
H fino a 1500 mm	1
H 1500/2000 mm	2
H 2000/2500 mm	3
H oltre 2500 mm	4

Si consiglia di utilizzare la maniglia ad incasso fino ad H 1500 m

N.B. tutte le tabelle esposte sui nostri cataloghi sono ottenute mediante calcoli puramente teorici non tengono conto delle tolleranze di estrusione, di verniciatura e di lavorazione

Profilati, accessori e guarnizioni di questo catalogo sono di proprietà ALsistem, titolare di tutti i diritti di esclusiva.

finestra alzante 2 vie / 1 fisso

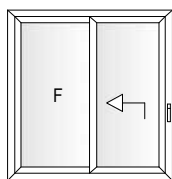

distinta vetri

nr. pezzi	L	H
2	L/2-131	H-202

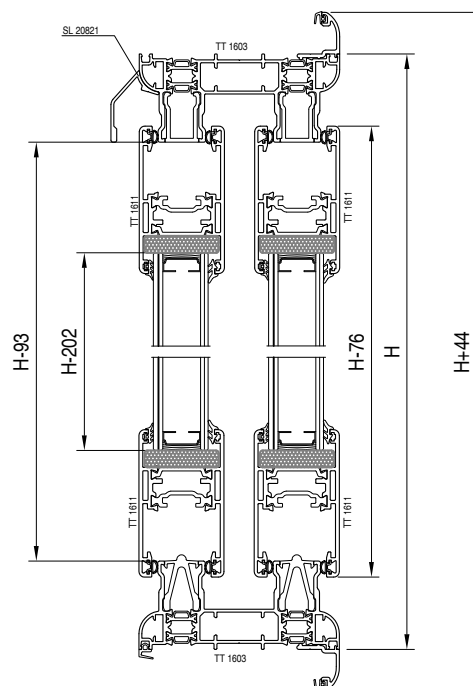
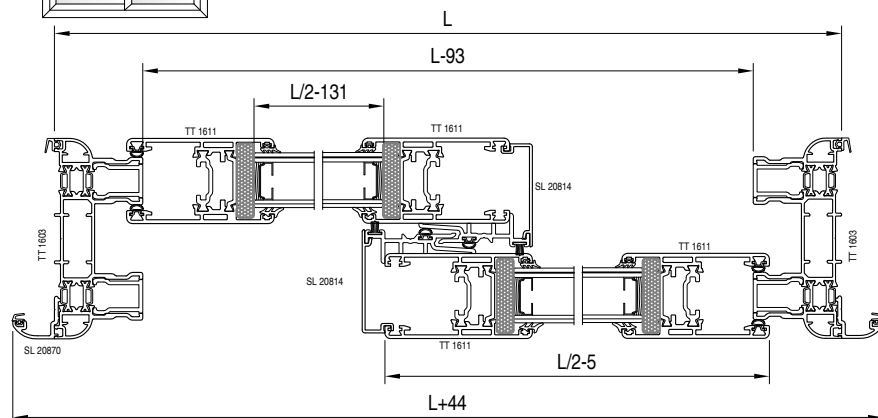

distinta profili

articolo	descrizione	pezzi	misura	taglio
TT 1603	traverso telaio	2	L	
	montante telaio	2	H	
TT 1611	traverso anta	4	L/2-5	
	montante anta	4	H-76	
SL 20814	montante riporto cen.	2	H-76	
SL 20870	traverso battuta rip.	2	L+44	
	montante battuta rip.	2	H+44	
SL 20821	gocciolatoio	1	L	

distinta guarnizioni

articolo	descrizione	pezzi	misura
AGP 4000		2	L+44
		2	H+44
AGP 4002		2	L
		2	H
AGP 4014		4	L/2-131
		4	H-202
AGP 3105		4	L/2-131
		4	H-202
AGP 8000		6	H-76
		8	L/2-5
TAC 803		2	H-92
TAC 805		2	L-93
TAC 807		2	L-93
AGP 8005		4	H-93
		2	H-76
AGP 4011		4	L/2-120
		4	H-190

distinta accessori

articolo	descrizione	q.tà
ACP 1633	kit elementi plastici	1
ACP 8016	kit carrelli	1
ACP 8014	martellina	1
ACP 8008	meccanismo martellina	1
ACP 8012	kit chiusura	6
ACP 8028	cappette scarico acqua	2
ACP 5801	squadretta multifunzione	4
ACP 5001	vite per ACP 5801	8
ACP 50153	squadretta multifunzione	8
ACP 5030	spina per ACP 50153	16
ACP 8001	squadretta anta	8
ACP 5036	regolo muro	6/8
ACP 1602	kit anta fissa	1
ACP 8006	trainsa astina per cremonese	1
ACP 1607	kit rinforzo anta	2
ACP 8040	boccola di drenaggio	2
ACP 6230	appoggio vetro	12

finestra alzante 2 vie 2 ante

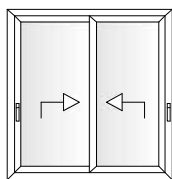

distinta vetri

nr. pezzi	L	H
2	L/2-131	H-202

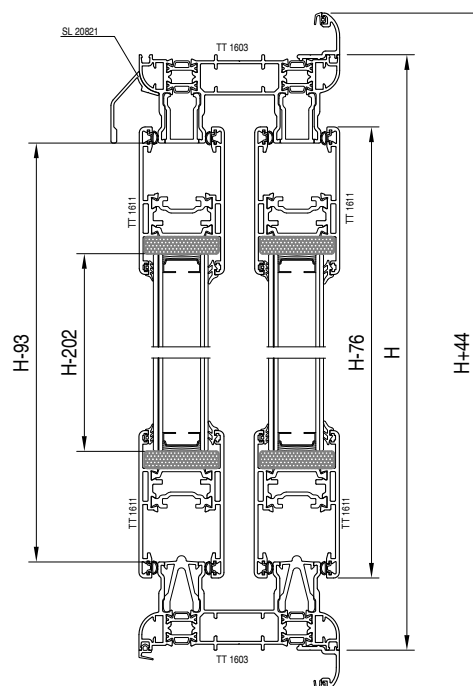
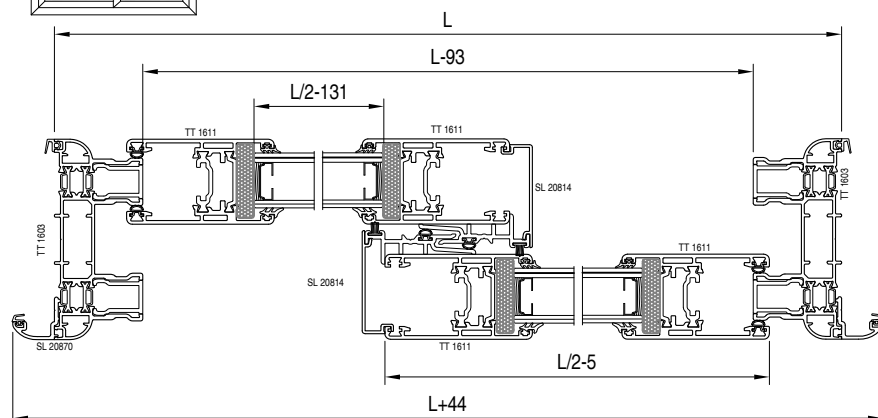

distinta profili

articolo	descrizione	pezzi	misura	taglio
TT 1603	traverso telaio	2	L	
	montante telaio	2	H	
TT 1611	traverso anta	4	L/2-5	
	montante anta	4	H-76	
SL 20814	montante riporto cen.	2	H-76	
SL 20870	traverso battuta rip.	2	L+44	
	montante battuta rip.	2	H+44	
SL 20821	gocciolatoio	1	L	

distinta guarnizioni

articolo	descrizione	pezzi	misura
AGP 4000		battuta	2 L+44
			2 H+44
AGP 4002		isolamento muro	2 L
			2 H
AGP 4014		vetro esterna	4 L/2-131
			4 H-202
AGP 3105		vetro interna	4 L/2-131
			4 H-202
AGP 8000		battuta	6 H-76
			8 L/2-5
TAC 803		chicane	2 H-92
TAC 805		binario inferiore	2 L-93
TAC 807		binario perimetrale	2 L-93
			4 H-93
AGP 8005		spazzolino	2 H-76
AGP 4011		sotto vetro	4 L/2-120
			4 H-190

distinta accessori

articolo	descrizione	q.tà
ACP 1633	kit elementi plastici	1
ACP 8016	kit carrelli	2
ACP 8014	martellina	2
ACP 8008	meccanismo martellina	2
ACP 8012	kit chiusura	6
ACP 8028	cappette scarico acqua	2
ACP 5801	squadretta multifunzione	4
ACP 5001	vite per ACP 5801	8
ACP 50153	squadretta multifunzione	8
ACP 5030	spina per ACP 50153	16
ACP 8001	squadretta anta	8
ACP 5036	regolo muro	6/8
ACP 1607	kit rinforzo anta	4
ACP 8040	boccola di drenaggio	2
ACP 6230	appoggio vetro	12

finestra scorrevole 2 vie 2 ante

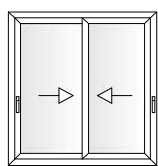

distinta vetri

nr. pezzi	L	H
2	L/2-131	H-202

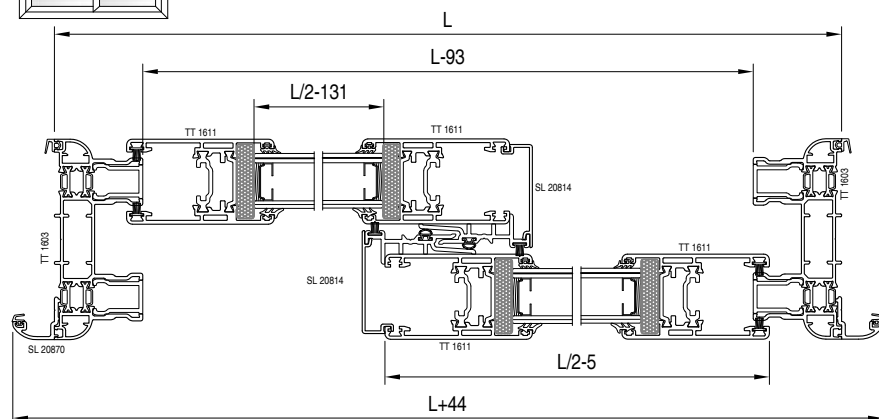

distinta profili

articolo	descrizione	pezzi	misura	taglio
TT 1603	traverso telaio	2	L	
	montante telaio	2	H	
TT 1611	traverso anta	4	L/2-5	
	montante anta	4	H-76	
SL 20814	montante riporto cen.	2	H-76	
SL 20870	traverso battuta rip.	2	L+44	
	montante battuta rip.	2	H+44	
SL 20821	gocciolatoio	1	L	

distinta guarnizioni

articolo	descrizione	pezzi	misura
AGP 4000		battuta	2 L+44
			2 H+44
AGP 4002		isolamento muro	2 L
			2 H
AGP 4014		vetro esterna	4 L/2-131
			4 H-202
AGP 3105		vetro interna	4 L/2-131
			4 H-202
AGP 8005		spazzolino	6 H-76
			8 L/2-5
TAC 803		chicane	2 H-76
TAC 805		binario inferiore	2 L-93
TAC 807		binario perimetrale	2 L-93
			4 H-93
AGP 8000		battuta	2 H-76
AGP 4011		sotto vetro	4 L/2-120
			4 H-190

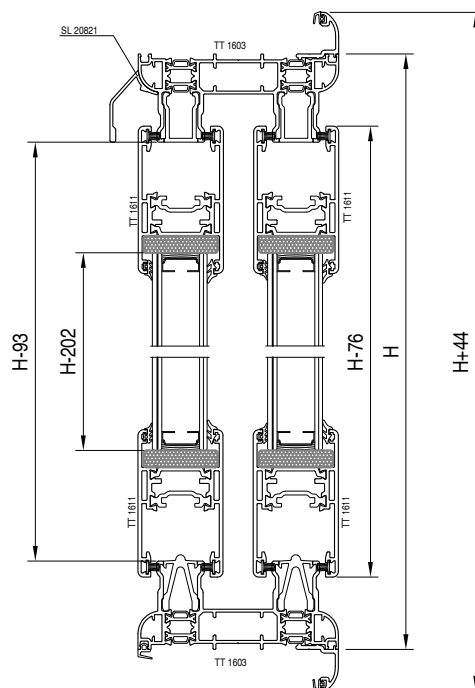

distinta accessori

articolo	descrizione	q.tà
ACP 1603	kit completo vers. scorr	1
ACP 8009	maniglia ad incasso	2
ACP 8010	traino astina	2
ACP 8012	kit chiusura	2
ACP 8028	cappette scarico acqua	2
ACP 5801	squadretta multifunzione	4
ACP 5001	vite per ACP 5801	8
ACP 50153	squadretta multifunzione	8
ACP 5030	spina per ACP 50153	16
ACP 8001	squadretta anta	8
ACP 5036	regolo muro	6/8
ACP 1607	kit rinforzo anta	4
ACP 8040	boccola di drenaggio	2
ACP 6230	appoggio vetro	12

Si consiglia di utilizzare i punti di chiusura come indicato nella tabella

altezza	n° punti
H fino a 1500 mm	1
H 1500/2000 mm	2
H 2000/2500 mm	3
H oltre 2500 mm	4

Si consiglia di utilizzare la maniglia ad incasso fino ad H 1500 m

finestra scorrevole 3 vie 3 ante

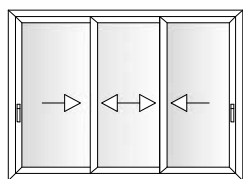

distinta vetri

nr. pezzi	L	H
3	L/3-107	H-202

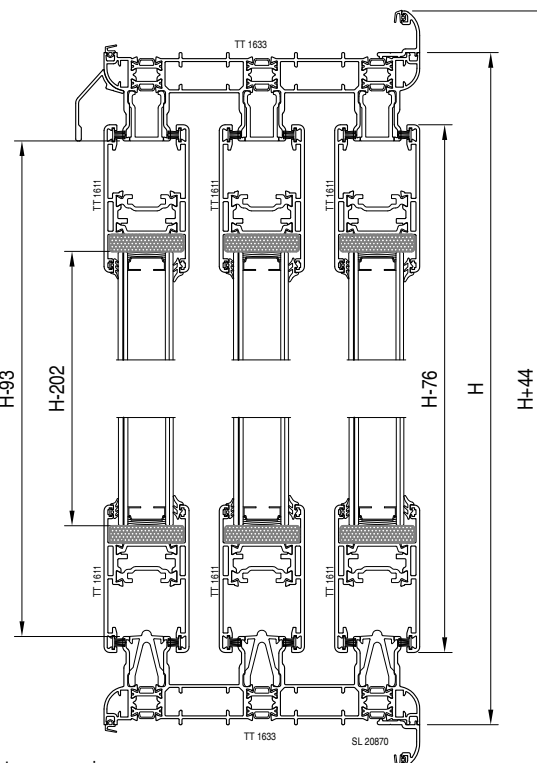
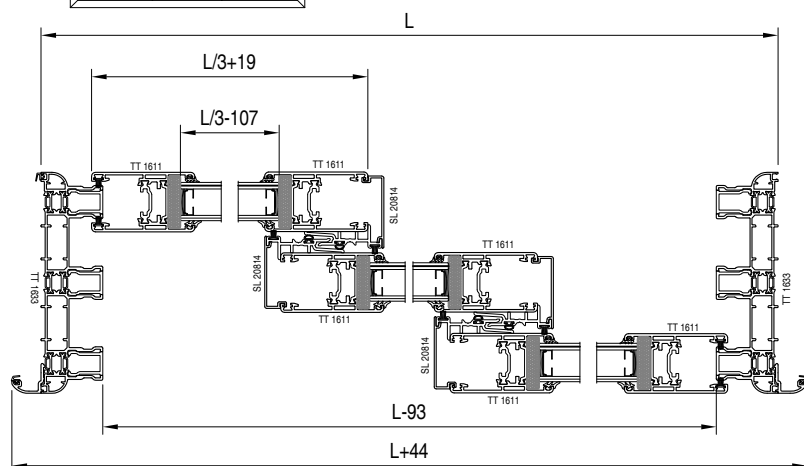

distinta profili

articolo	descrizione	pezzi	misura	taglio
TT 1633	traverso telaio	2	L	
	montante telaio	2	H	
TT 1611	traverso anta	6	L/3+19	
	montante anta	6	H-76	
SL 20870	traverso battuta rip.	2	L+44	
	montante battuta rip.	2	H+44	
SL 20814	montante riporto cen.	4	H-76	
SL 20821	gocciolatoio	1	L	

distinta guarnizioni

articolo	descrizione	pezzi	misura
AGP 4000		battuta	2 L+44
			2 H+44
AGP 4002		isolamento muro	2 L
			2 H
AGP 4014		vetro esterna	6 L/3-107
			6 H-202
AGP 3105		vetro interna	6 L/3-107
			6 H-202
AGP 8000		battuta	4 H-76
TAC 805		binario inferiore	3 L-93
TAC 807		binario perimetrale	3 L-93
TAC 803			6 H-93
		chicane	4 H-76
AGP 8005		spazzolino	4 H-76
			12 L/3+19
AGP 4011		sotto vetro	6 L/2-97
			6 H-190

distinta accessori

articolo	descrizione	q.tà
ACP 1603	kit compl. vers. scorr.	1
ACP 8009	maniglia ad incasso	2
ACP 8010	traino astina per maniglia	2
ACP 8012	kit chiusura	2
ACP 1604	kit anta supplementare	1
ACP 8028	cappette scarico acqua	4
ACP 5801	squadretta multifunzione	8
ACP 5001	vite per ACP 5801	16
ACP 50153	squadretta multifunzione	8
ACP 5030	spina per ACP 50153	16
ACP 8001	squadretta anta	12
ACP 5036	regolo muro	16
ACP 8024	tappi scarico acqua 3 vie	4
ACP 1607	kit rinforzo anta	4
ACP 8040	boccola di drenaggio	6
ACP 6230	appoggio vetro	18

Si consiglia di utilizzare i punti di chiusura come indicato nella tabella

altezza	n° punti
H fino a 1500 mm	1
H 1500/2000 mm	2
H 2000/2500 mm	3
H oltre 2500 mm	4

Si consiglia di utilizzare la maniglia ad incasso fino ad H 1500 m

finestra scorrevole 2 vie 4 ante

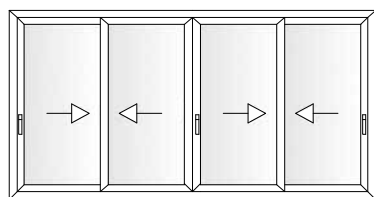

distinta vetri

nr. pezzi	L	H
4	L/4-113	H-202

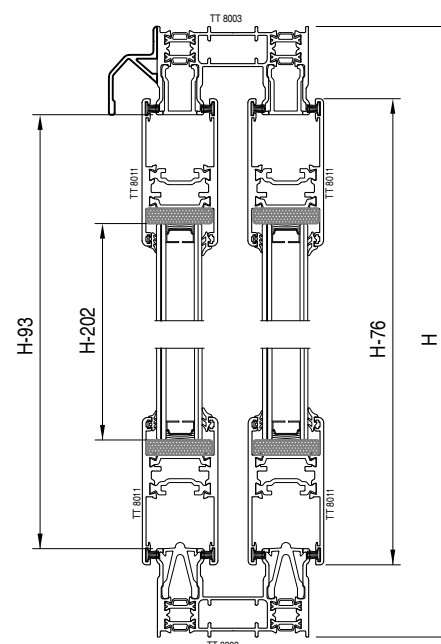
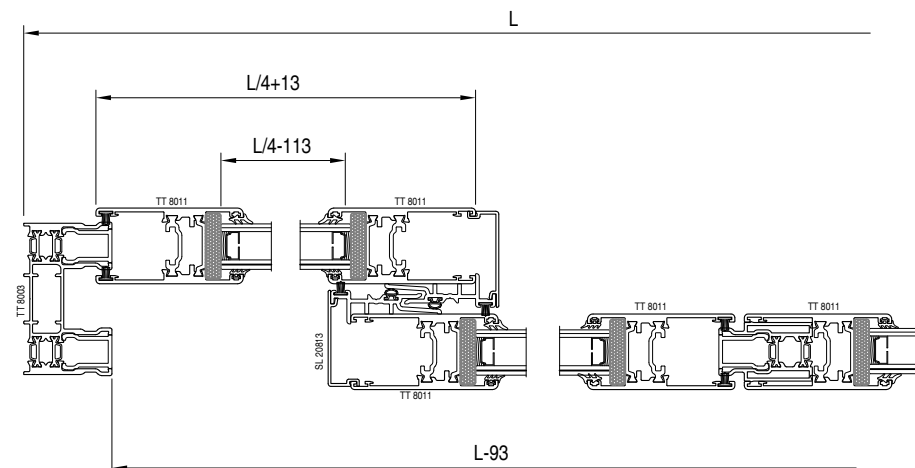

distinta profili

articolo	descrizione	pezzi	misura	taglio
TT 8003	traverso telaio	2	L	
	montante telaio	2	H	
TT 8011	traverso anta	8	L/4+13	
	montante anta	8	H-76	
SL 20813	montante riporto cen.	4	H-76	
TT 8014	chiusura ante	1	H-122	
SL 20822	gocciolatoio	1	L	

distinta accessori

articolo	descrizione	q.tà
ACP 8003	kit due ante	2
ACP 8009	maniglia ad incasso	3
ACP 8010	traino astina per maniglia	3
ACP 8012	kit chiusura	3
ACP 8028	cappette scarico acqua	4
ACP 5801	squadretta multifunzione	4
ACP 5001	vite per ACP 5801	8
ACP 8001	squadretta anta	16
ACP 5036	regolo muro	10
ACP 8029	tappo riporto centrale	2
ACP 1607	kit rinforzo anta	6
ACP 8040	boccola di drenaggio	4

distinta guarnizioni

articolo	descrizione	pezzi	misura
AGP 4014		vetro esterna	8 L/4-113
		vetro interna	8 H-202
AGP 3105		vetro interna	8 L/4-113
		vetro esterna	8 H-202
AGP 8005		spazzolino	14 H-76
		spazzolino	16 L/4+13
TAC 803		chicane	4 H-92
TAC 805		binario inferiore	2 L-93
TAC 807		binario perimetrale	2 L-93
		chiusura	1 H-122
AGP 8000		battuta	4 H-76
		battuta	4 H-93
AGP 4011		sotto vetro	8 L/4-100
		sotto vetro	8 H-190

Si consiglia di utilizzare i punti di chiusura come indicato nella tabella

altezza	n° punti
H fino a 1500 mm	1
H 1500/2000 mm	2
H 2000/2500 mm	3
H oltre 2500 mm	4

Si consiglia di utilizzare la maniglia ad incasso fino ad H 1500 m

finestra scorrevole 2 vie 2 ante in abbinamento al Planet 50TT

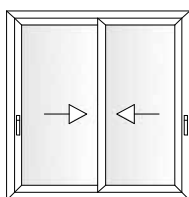

distinta vetri

nr. pezzi	L	H
2	L/2-135	H-210

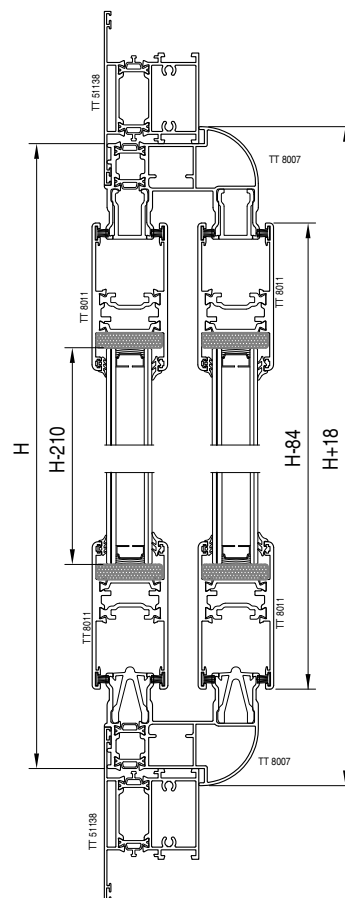
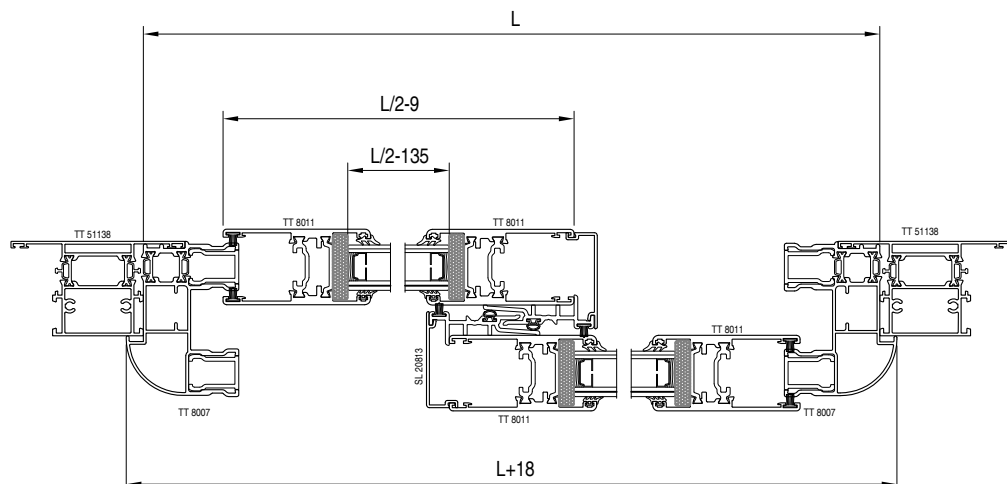

distinta profili

articolo	descrizione	pezzi	misura	taglio
TT 8007	traverso telaio	2	L+18	
	montante telaio	2	H+18	
TT 8011	traverso anta	4	L/2-9	
	montante anta	4	H-84	
SL 20813	montante riporto cen.	2	H-84	

distinta guarnizioni

articolo	descrizione	pezzi	misura
AGP 4014	vetro esterna	4	L/2-135
AGP 3105	vetro interna	4	L/2-135
		4	H-210
AGP 8005	spazzolino	6	H-84
		8	L/2-9
TAC 803	chicane	2	H-84
TAC 805	binario inferiore	2	L-100
TAC 807	binario perimetrale	2	L-100
		4	H-100
AGP 8000	battuta	2	H-84
AGP 4011	sotto vetro	4	L/2-125
		4	H-200

distinta accessori

articolo	descrizione	q.tà
ACP 8003	kit due ante	1
ACP 8009	maniglia ad incasso	2
ACP 8010	traino astina per maniglia	2
ACP 8012	kit chiusura	2
ACP 8028	cappette scarico acqua	2
ACP 5801	squadretta multifunzione	4
ACP 5001	vite per ACP 5801	8
ACP 8001	squadretta anta	8
ACP 5036	regolo muro	4/6
ACP 1607	kit rinforzo anta	4
ACP 8040	boccola di drenaggio	4

Si consiglia di utilizzare i punti di chiusura come indicato nella tabella

altezza	n° punti
H fino a 1500 mm	1
H 1500/2000 mm	2
H 2000/2500 mm	3
H oltre 2500 mm	4

Si consiglia di utilizzare la maniglia ad incasso fino ad H 1500 m

finestra scorrevole 2 vie 2 ante in abbinamento al Planet 62TT

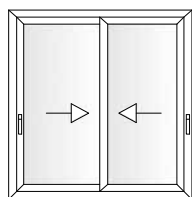

distinta vetri

nr. pezzi	L	H
2	L/2-135	H-210

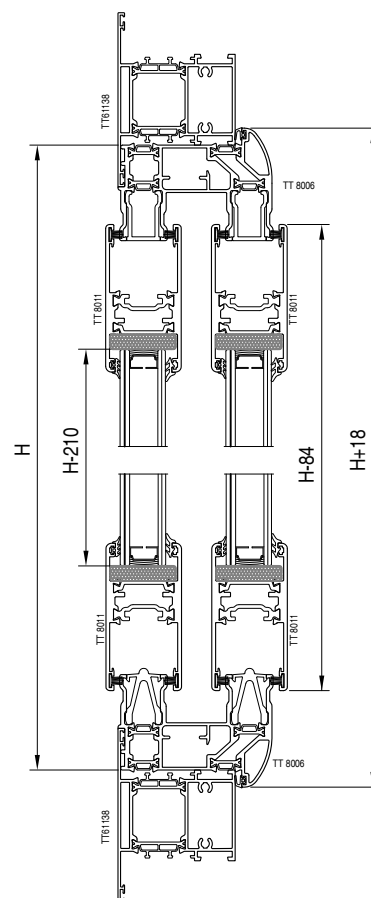
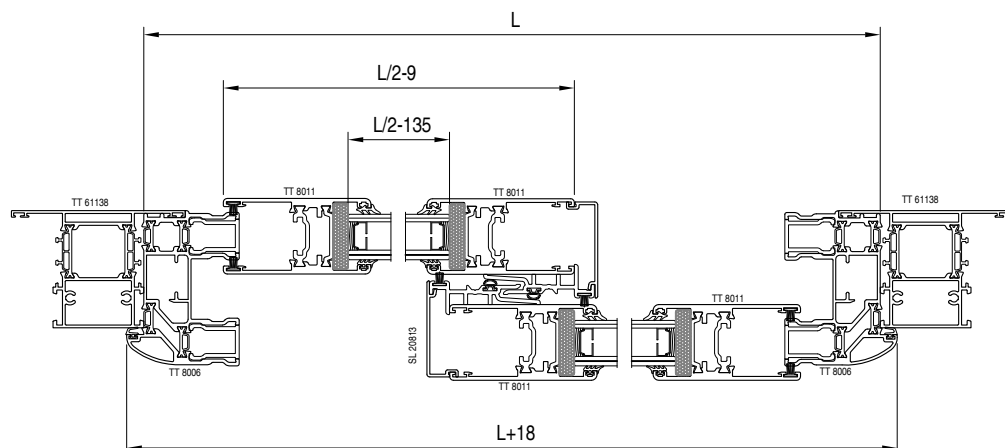

distinta profili

articolo	descrizione	pezzi	misura	taglio
TT 8006	traverso telaio	2	L+18	
	montante telaio	2	H+18	
TT 8011	traverso anta	4	L/2-9	
	montante anta	4	H-84	
SL 20813	montante riporto cen.	2	H-84	

distinta guarnizioni

articolo	descrizione	pezzi	misura
AGP 4014		vetro esterna	4 L/2-135
		vetro interna	4 H-210
AGP 3105		vetro esterna	4 L/2-135
		vetro interna	4 H-210
AGP 8005		spazzolino	6 H-84
		spazzolino	8 L/2-9
TAC 803		chicane	2 H-84
TAC 805		binario inferiore	2 L-100
TAC 807		binario perimetrale	2 L-100 4 H-100
AGP 8000		battuta	2 H-84
AGP 4000		battuta	2 L+18
		battuta	2 H+18
AGP 4011		sotto vetro	4 L/2-125
		sotto vetro	4 H-200

distinta accessori

articolo	descrizione	q.tà
ACP 8003	kit due ante	1
ACP 8009	maniglia ad incasso	2
ACP 8010	traino astina per maniglia	2
ACP 8012	kit chiusura	2
ACP 8028	cappette scarico acqua	2
ACP 5801	squadretta multifunzione	4
ACP 5001	vite per ACP 5801	8
ACP 8001	squadretta anta	8
ACP 5036	regolo muro	4/6
ACP 1607	kit rinforzo anta	4
ACP 8040	boccola di drenaggio	2

Si consiglia di utilizzare i punti di chiusura come indicato nella tabella

altezza	n° punti
H fino a 1500 mm	1
H 1500/2000 mm	2
H 2000/2500 mm	3
H oltre 2500 mm	4

Si consiglia di utilizzare la maniglia ad incasso fino ad H 1500 m

finestra alzante 2 vie 2 ante con soglia ribassata

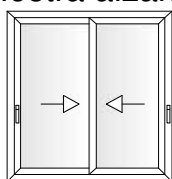

distinta vetri

nr. pezzi	L	H
2	L/2-131	H-167.5

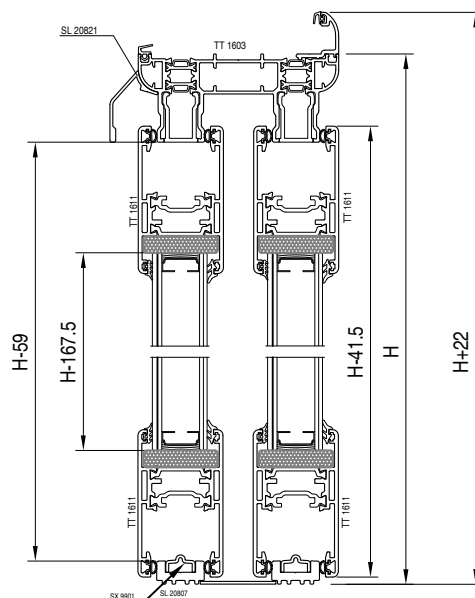
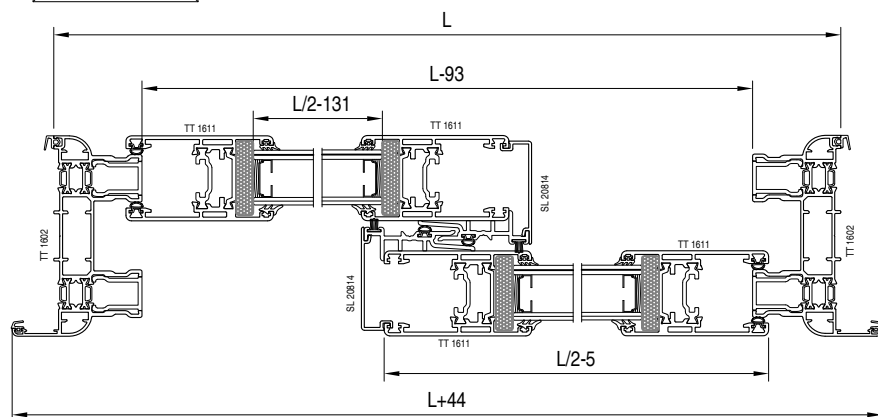

distinta profili

articolo	descrizione	pezzi	misura	taglio
TT 1602	traverso telaio	1	L+44	
	montante telaio	2	H+22	
TT 1611	traverso anta	4	L/2-5	
	montante anta	4	H-41.5	
SL 20814	montante riporto cen.	2	H-41.5	
SX 9901	binario acciaio inox	2	L-93	
SL 20821	gocciolatoio	1	L	
SL 20807	soglia ribassata	2	L-42	

distinta accessori

articolo	descrizione	q.tà
ACP 1633	kit elementi plastici	1
ACP 8016	kit carrelli	2
ACP 8014	martellina	2
ACP 8008	meccanismo martellina	2
ACP 8012	kit chiusura	6
ACP 8028	cappette scarico acqua	2
ACP 5801	squadretta multifunzione	4
ACP 5001	vite per ACP 5801	8
ACP 50153	squadretta multifunzione	8
ACP 5030	spina per ACP 50153	16
ACP 8001	squadretta anta	8
ACP 5036	regolo muro	6/8
ACP 1607	kit rinforzo anta	4
ACP 8040	boccola di drenaggio	2
ACP 6230	appoggio vetro	12
ACP 8042	spugna di tenuta	2

distinta guarnizioni

articolo	descrizione	pezzi	misura
AGP 4000		battuta	1
			2
AGP 4002		isolamento muro	1
			2
AGP 4014		vetro esterna	4
			4
AGP 3105		vetro interna	4
			4
AGP 8005		spazzolino	2
TAC 803		chicane	2
TAC 807		binario perimetrale	2
			4
AGP 8000		battuta	2
			6
AGP 4011		sotto vetro	4
			4

nodo laterale anta 45 versione scorrevole

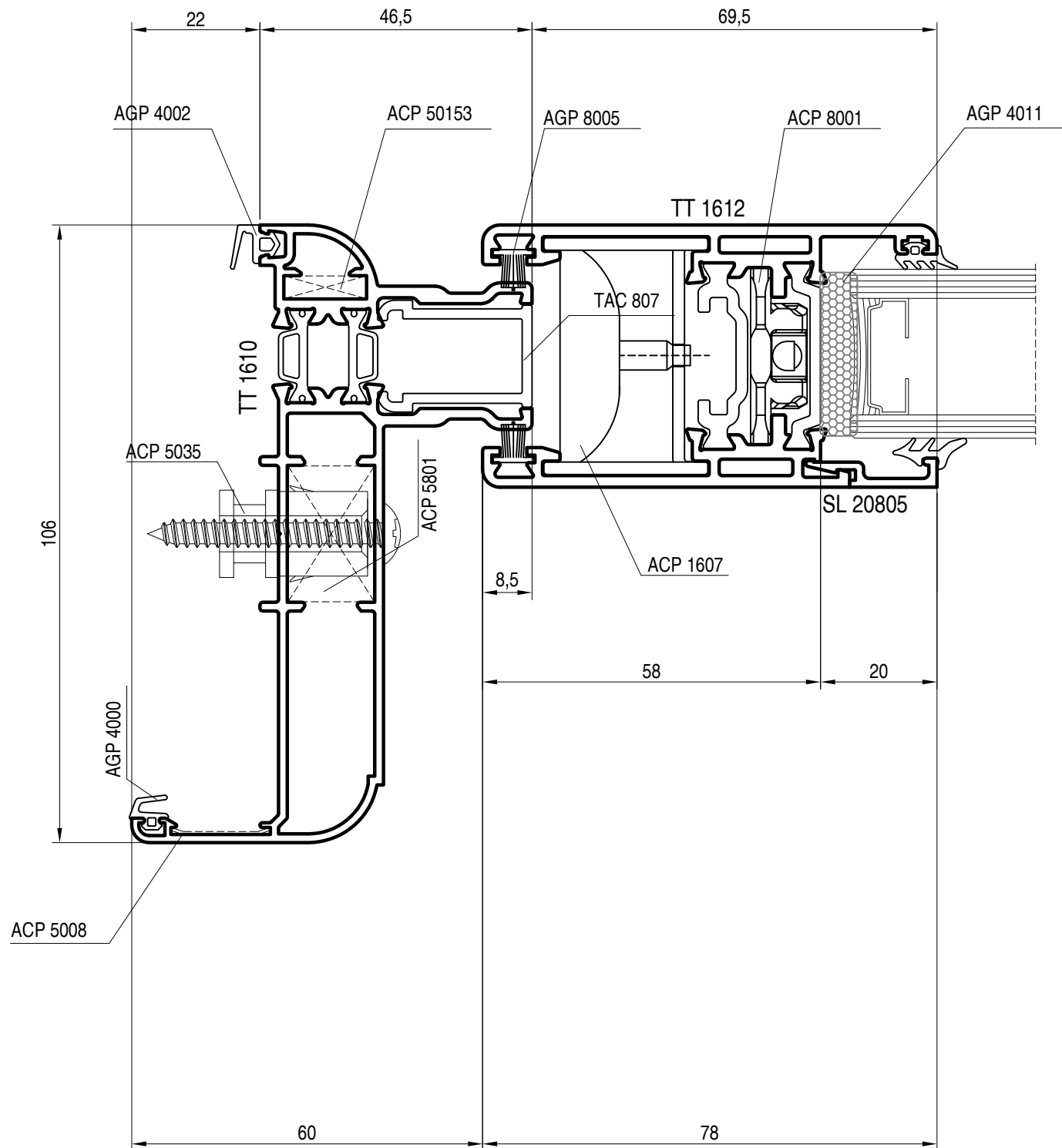

nodo laterale anta 45 versione alzante

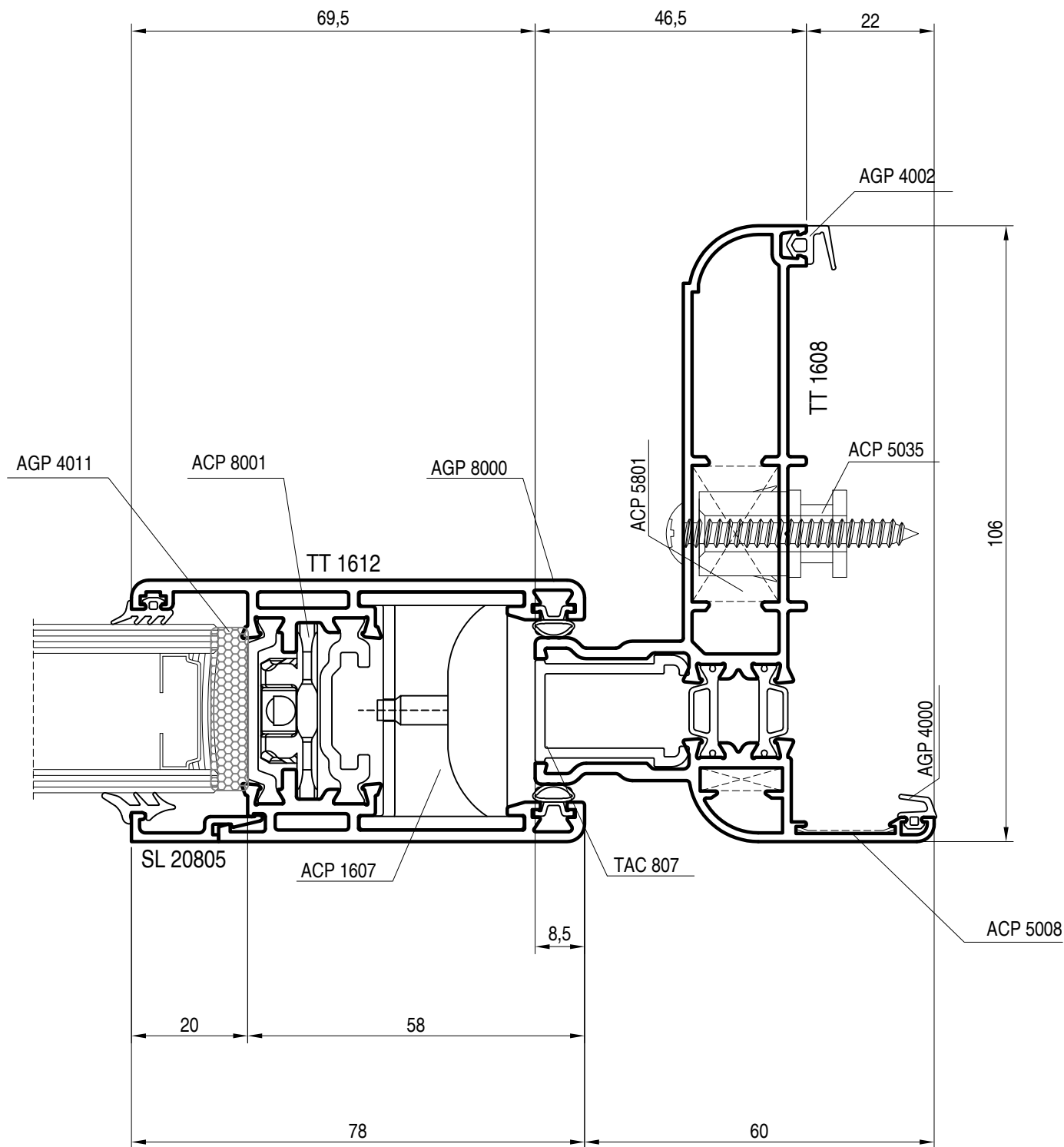

nodo centrale anta 45

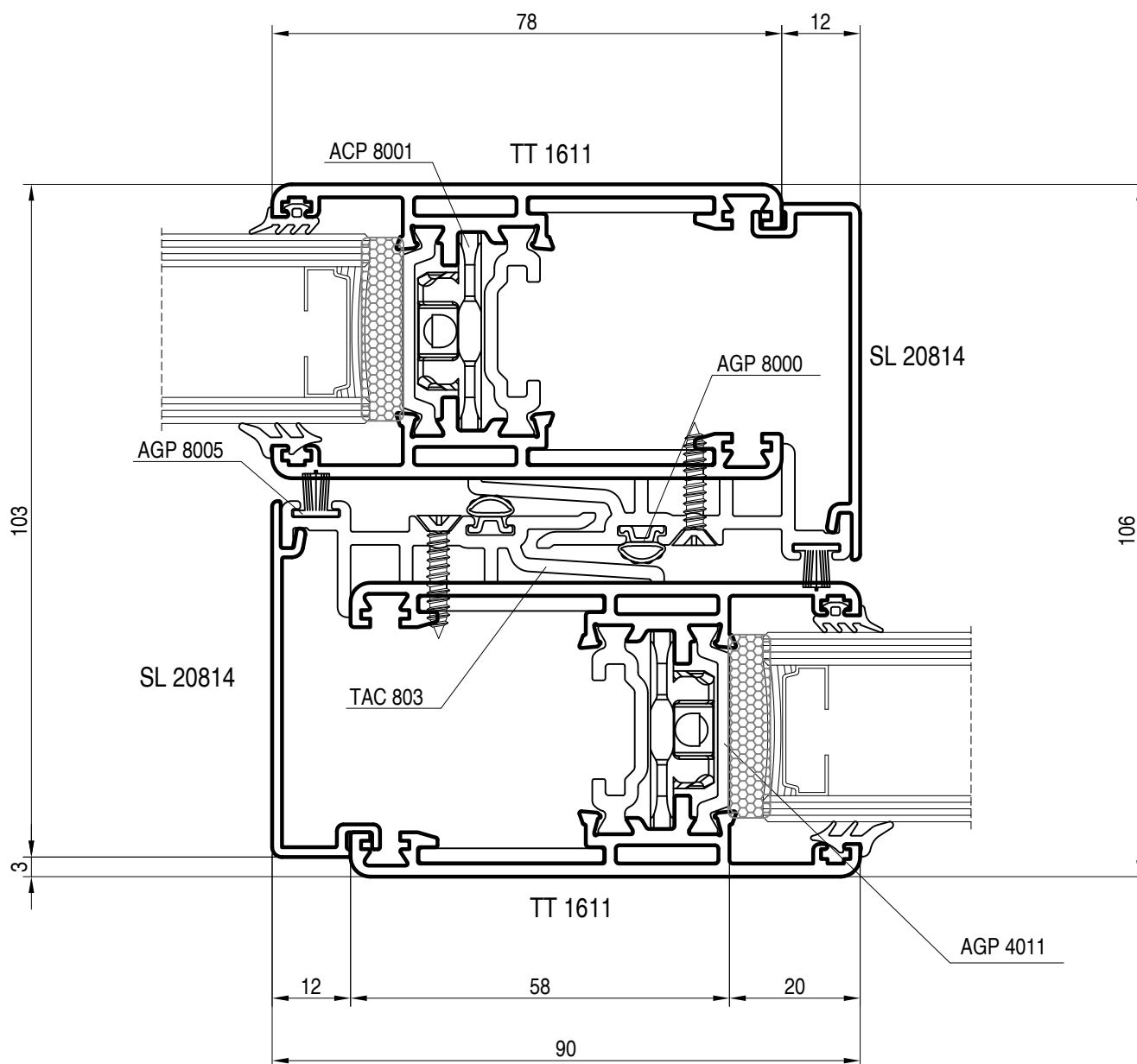

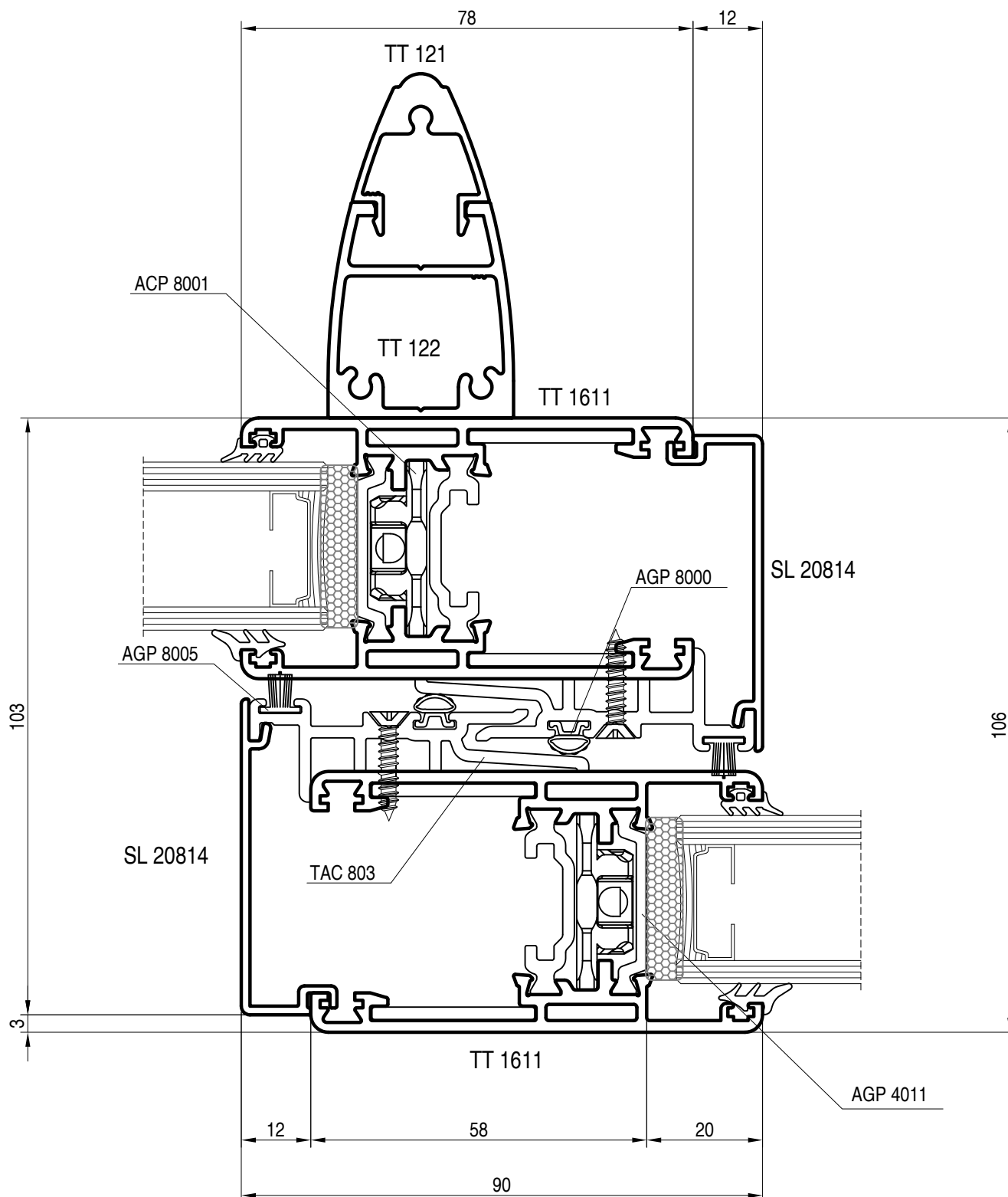

nodo centrale 4 ante da 45 alzante

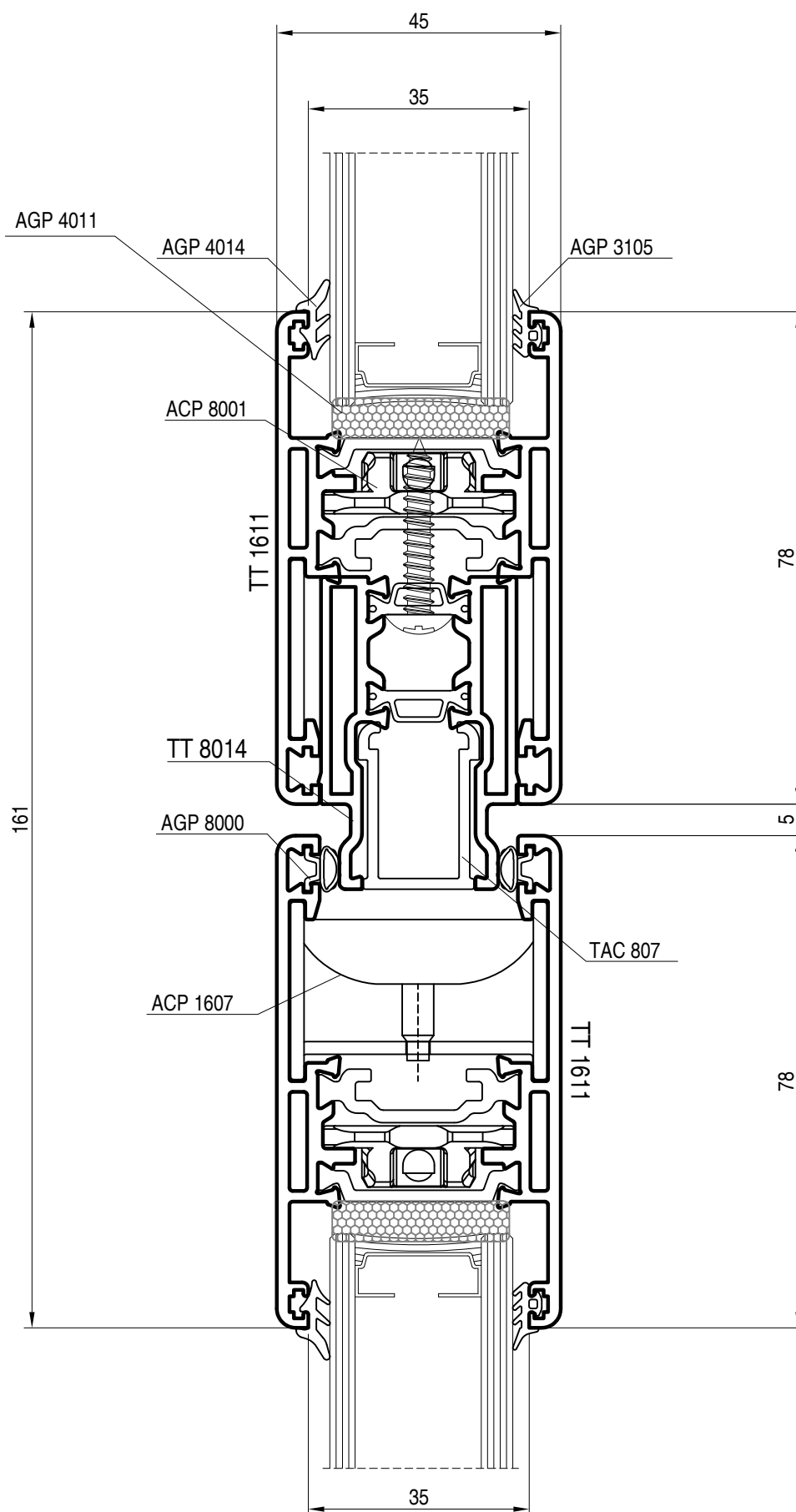

nodo centrale 4 ante da 45 scorrevole

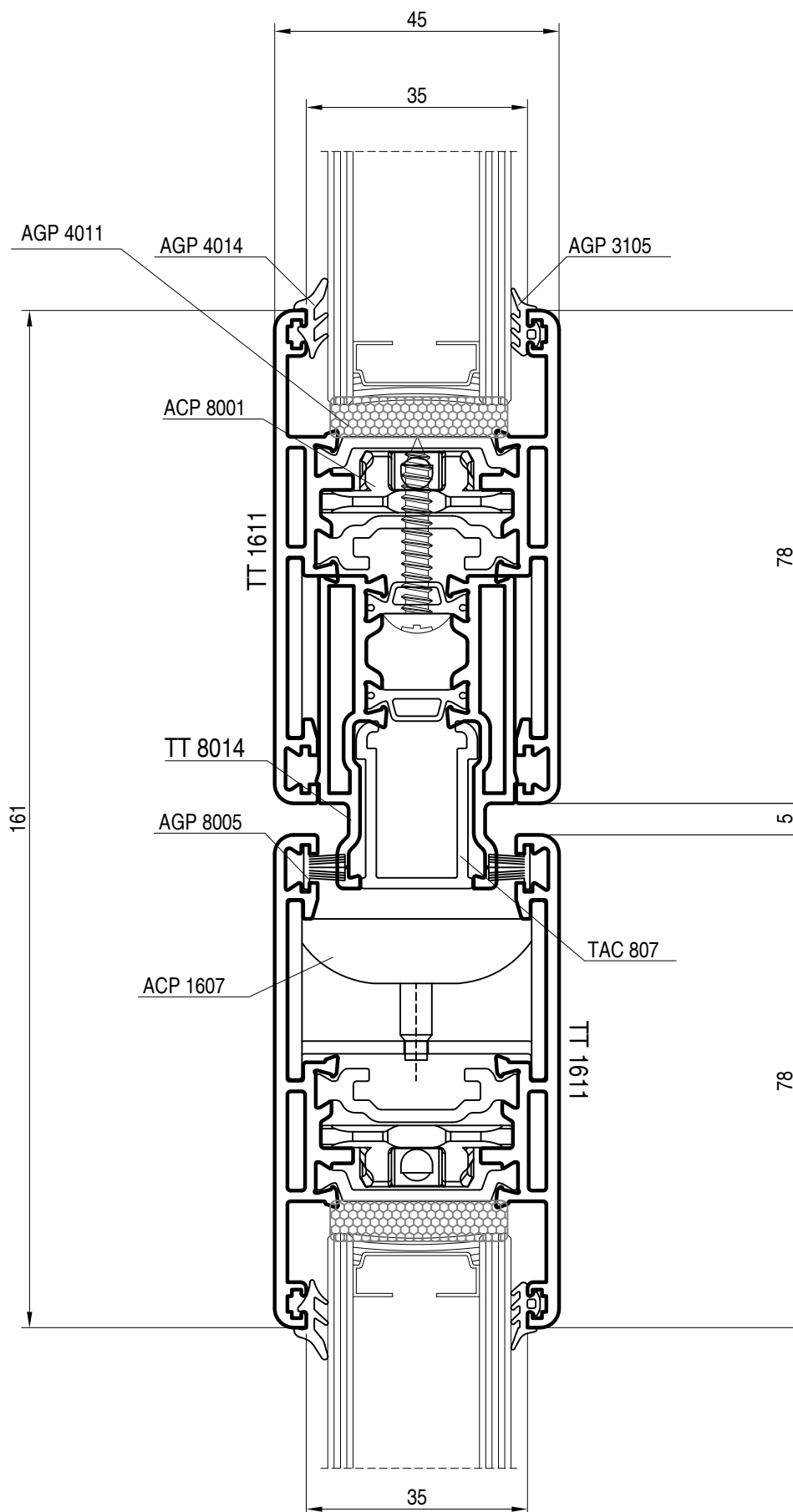

nodo inferiore anta da 45 alzante

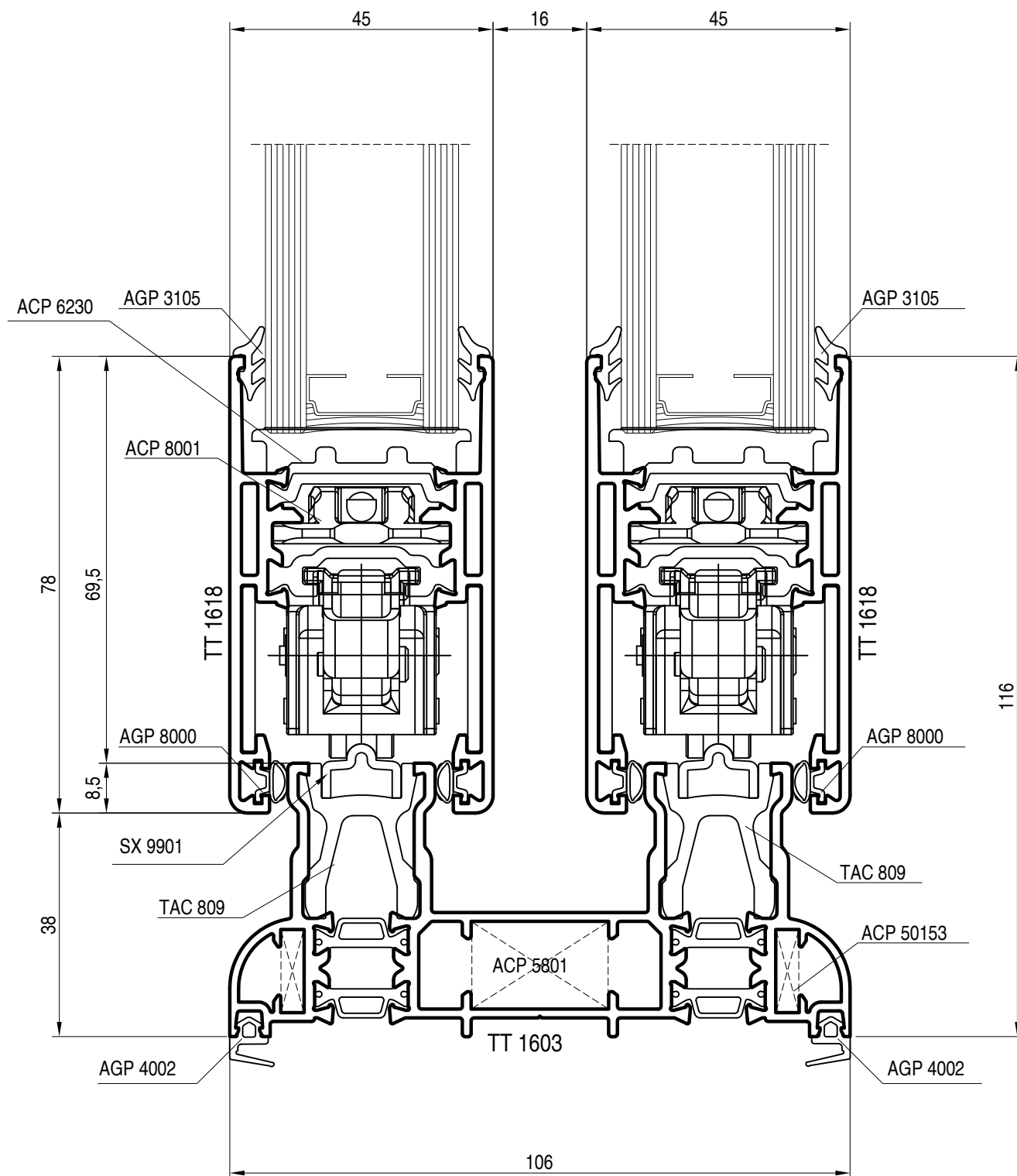

nodo inferiore anta da 45 scorrevole

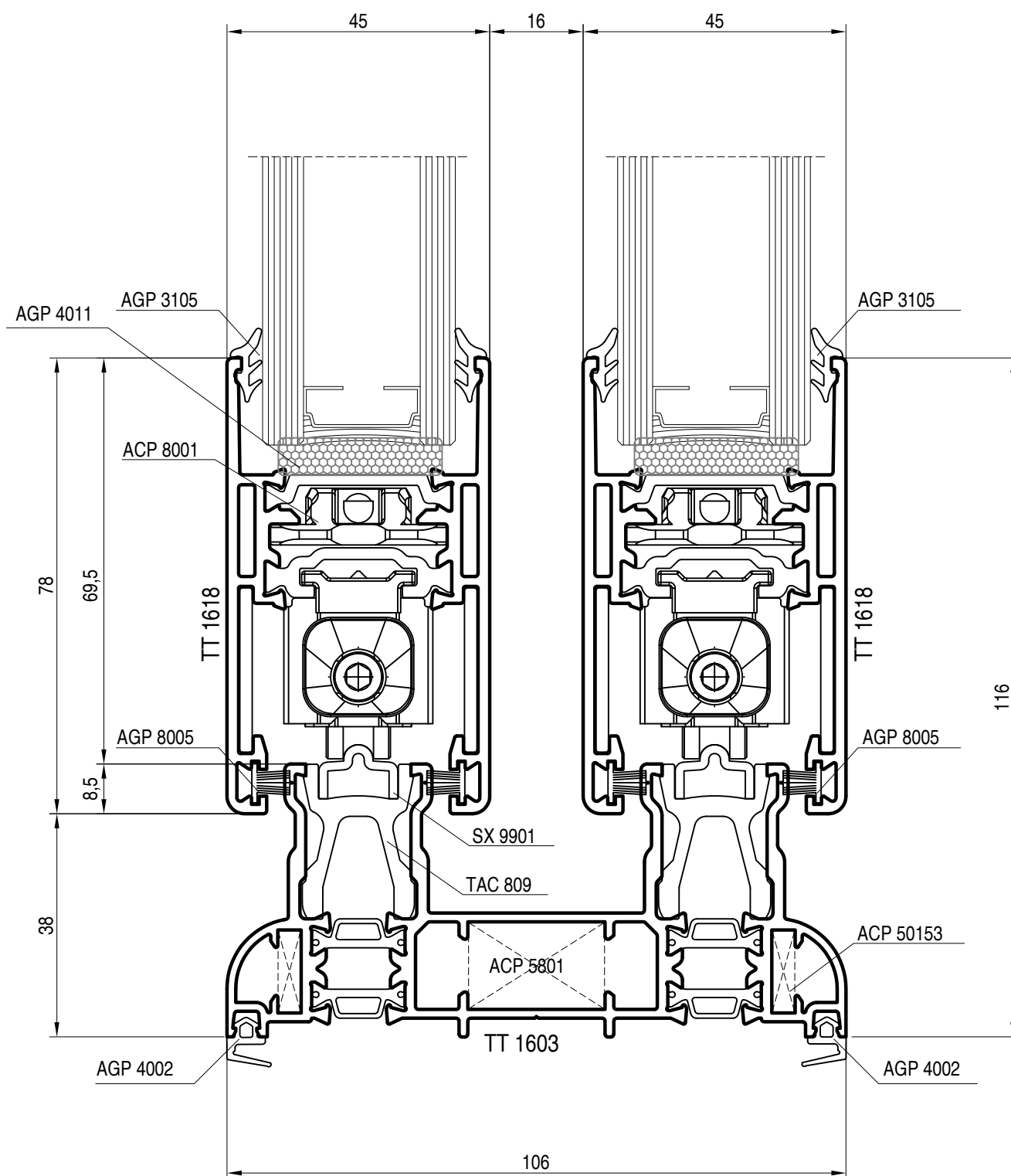

nodo superiore anta da 45 alzante

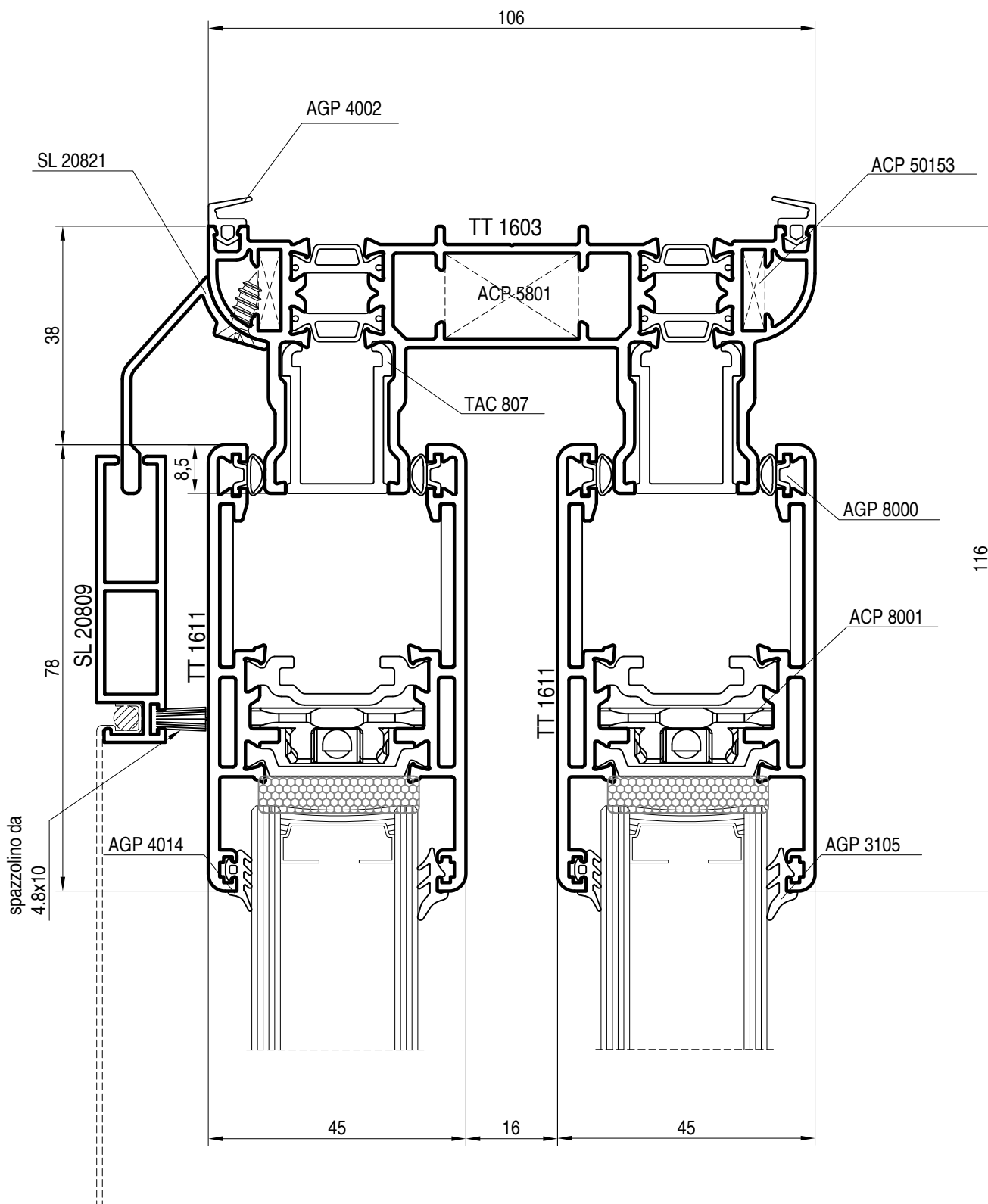

nodo superiore anta da 45 scorrevole

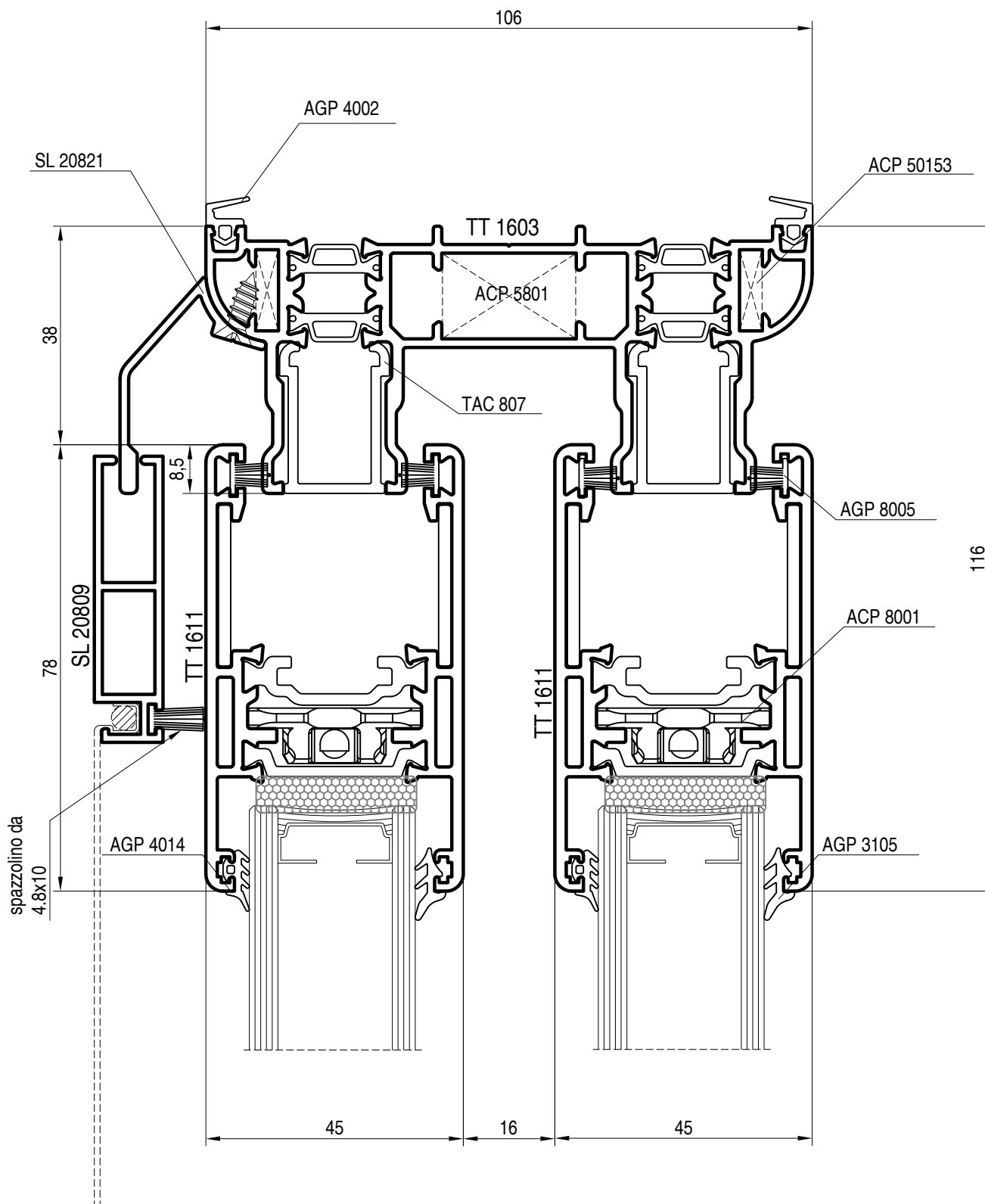

nodo inferiore 3 ante da 45 alzante

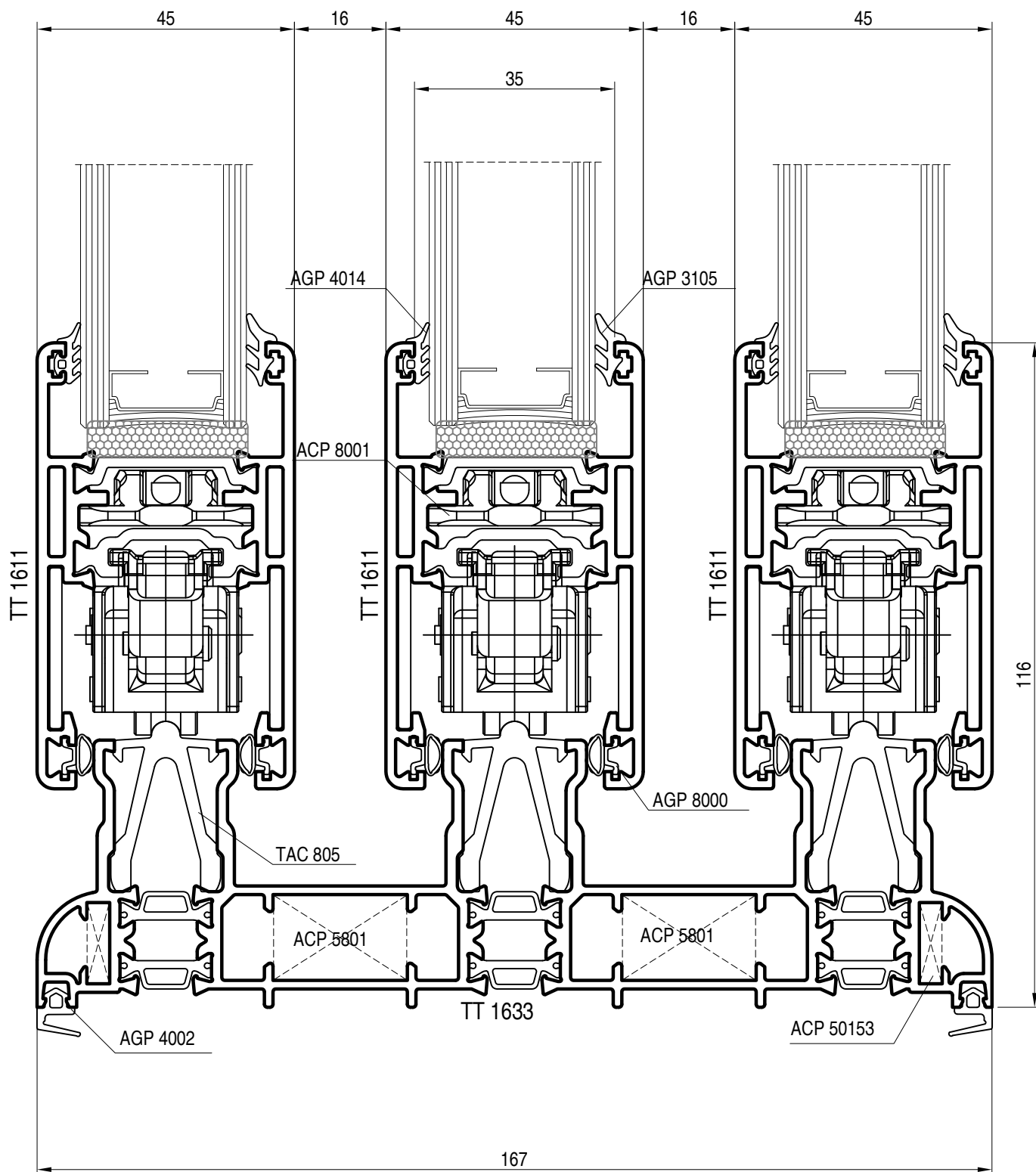

nodo inferiore 3 ante da 45 scorrevole

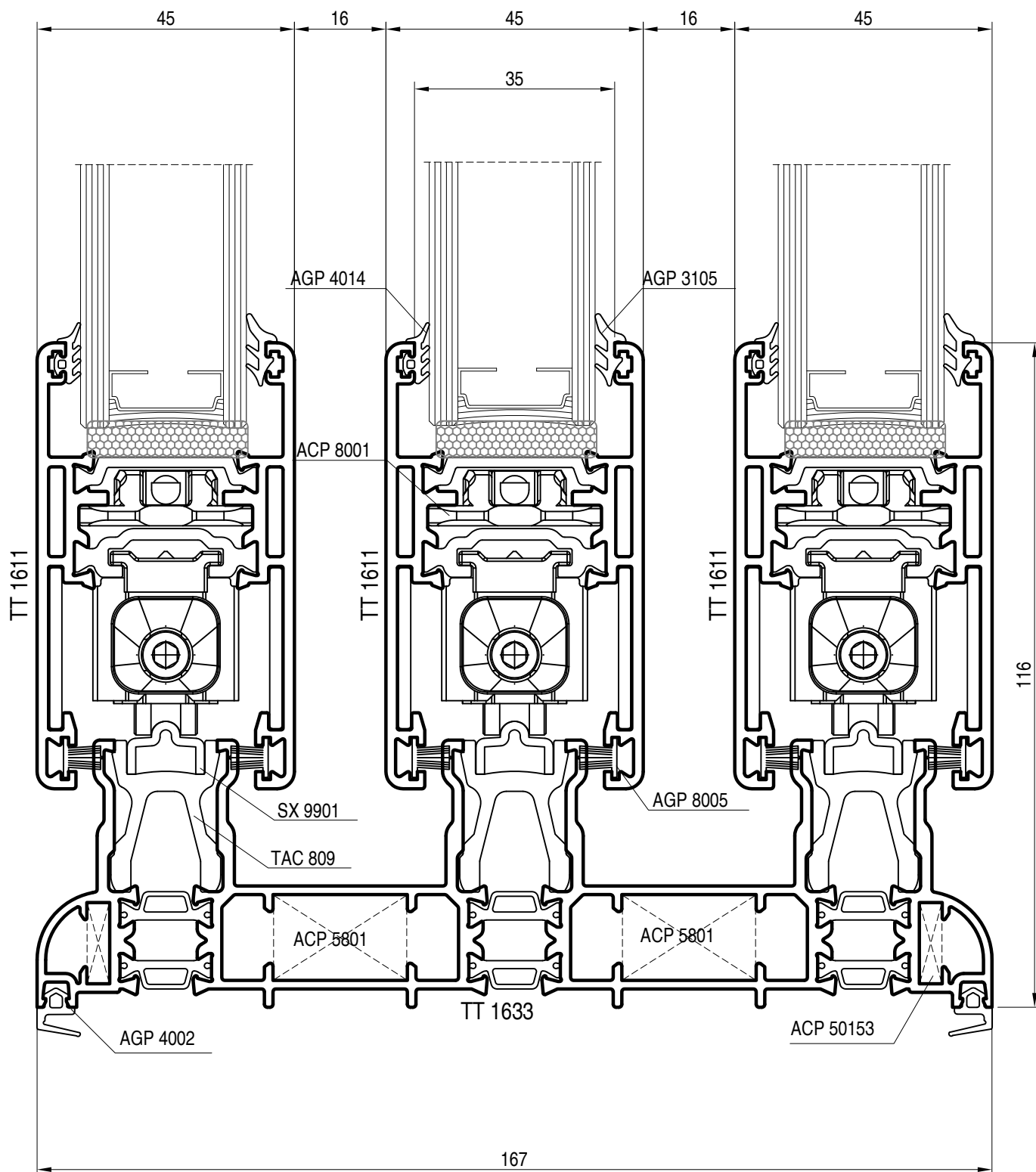

nodo laterale anta da 40 alzante

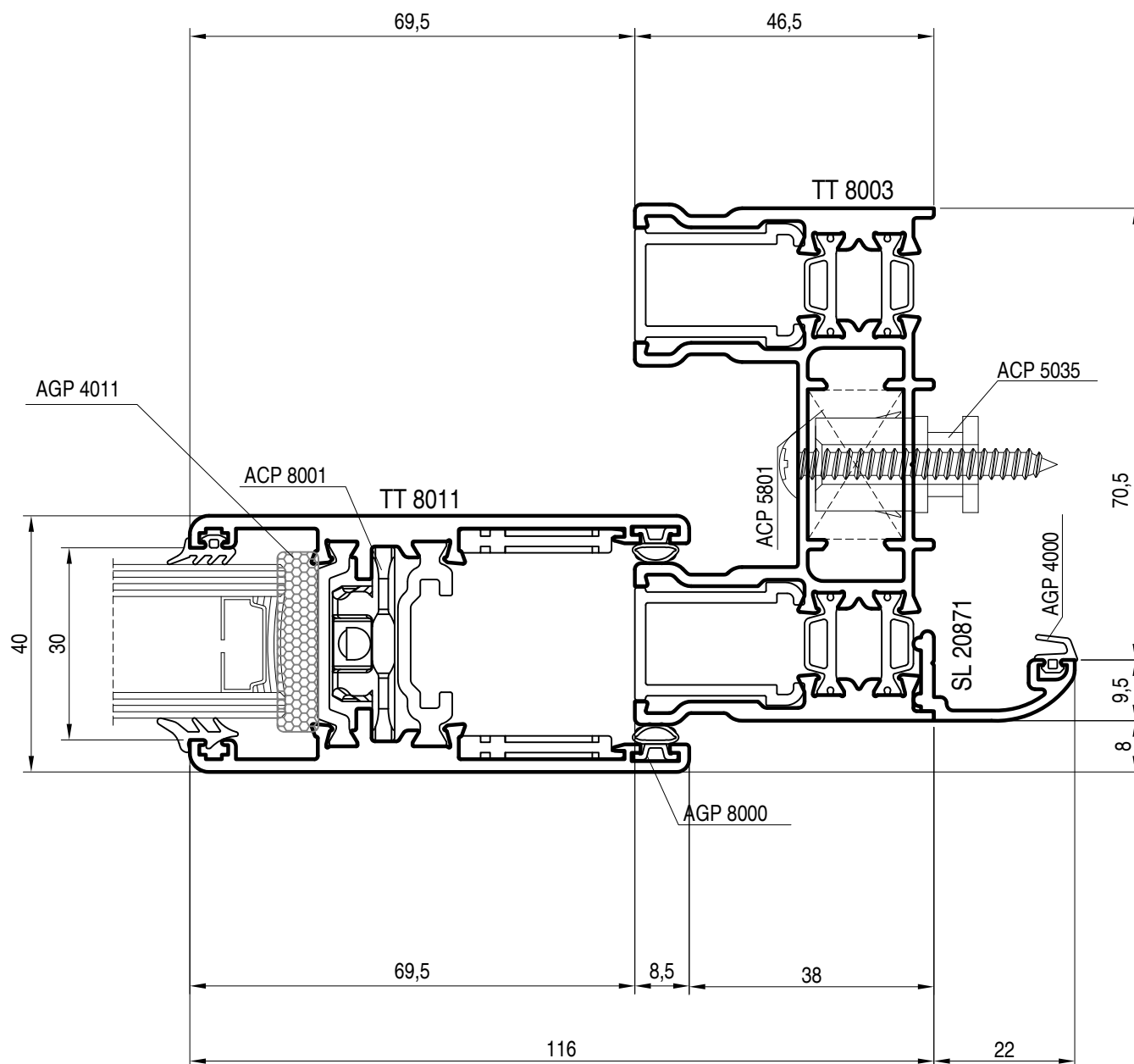

nodo laterale anta da 40 scorrevole

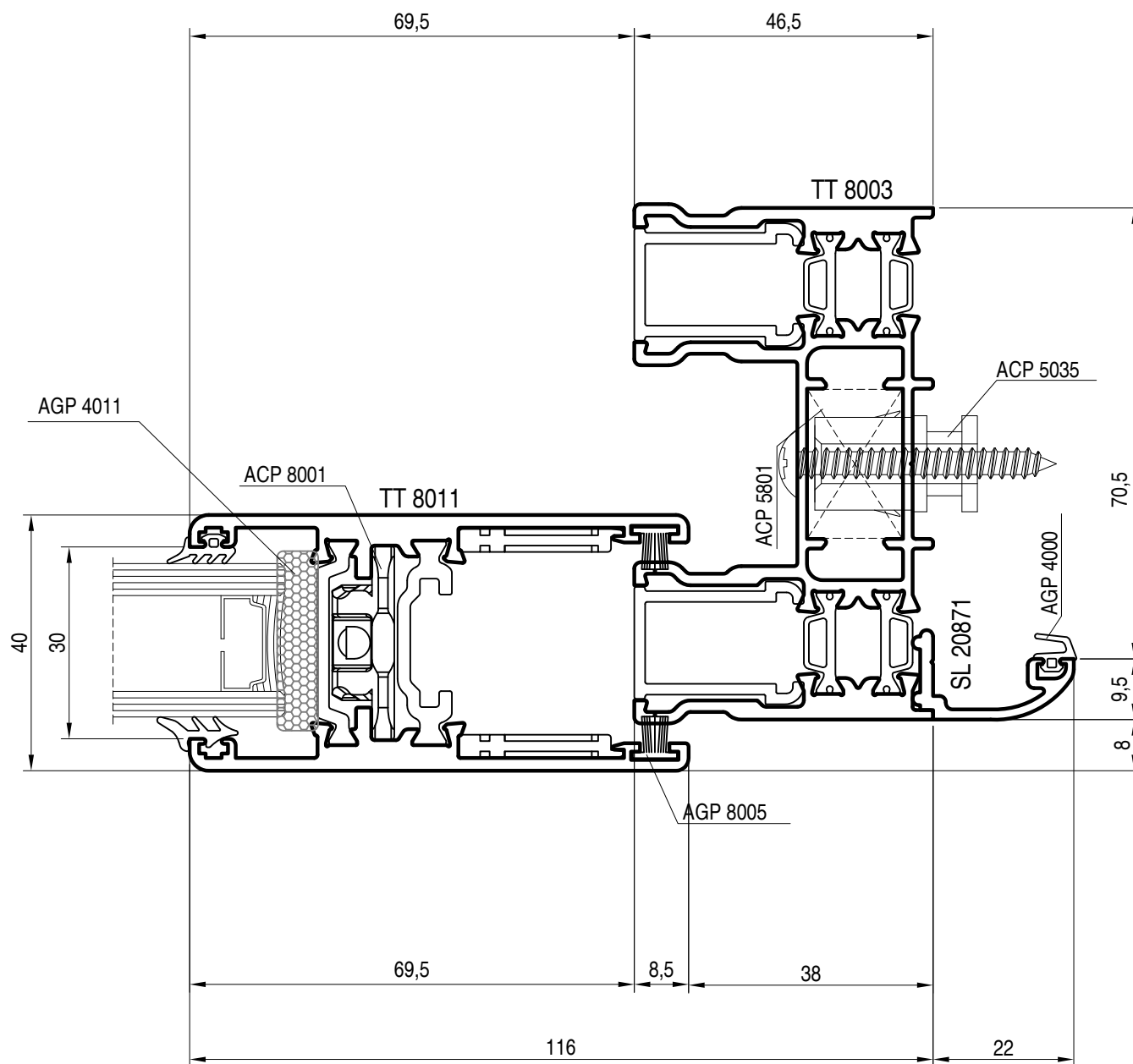

nodo centrale anta da 40

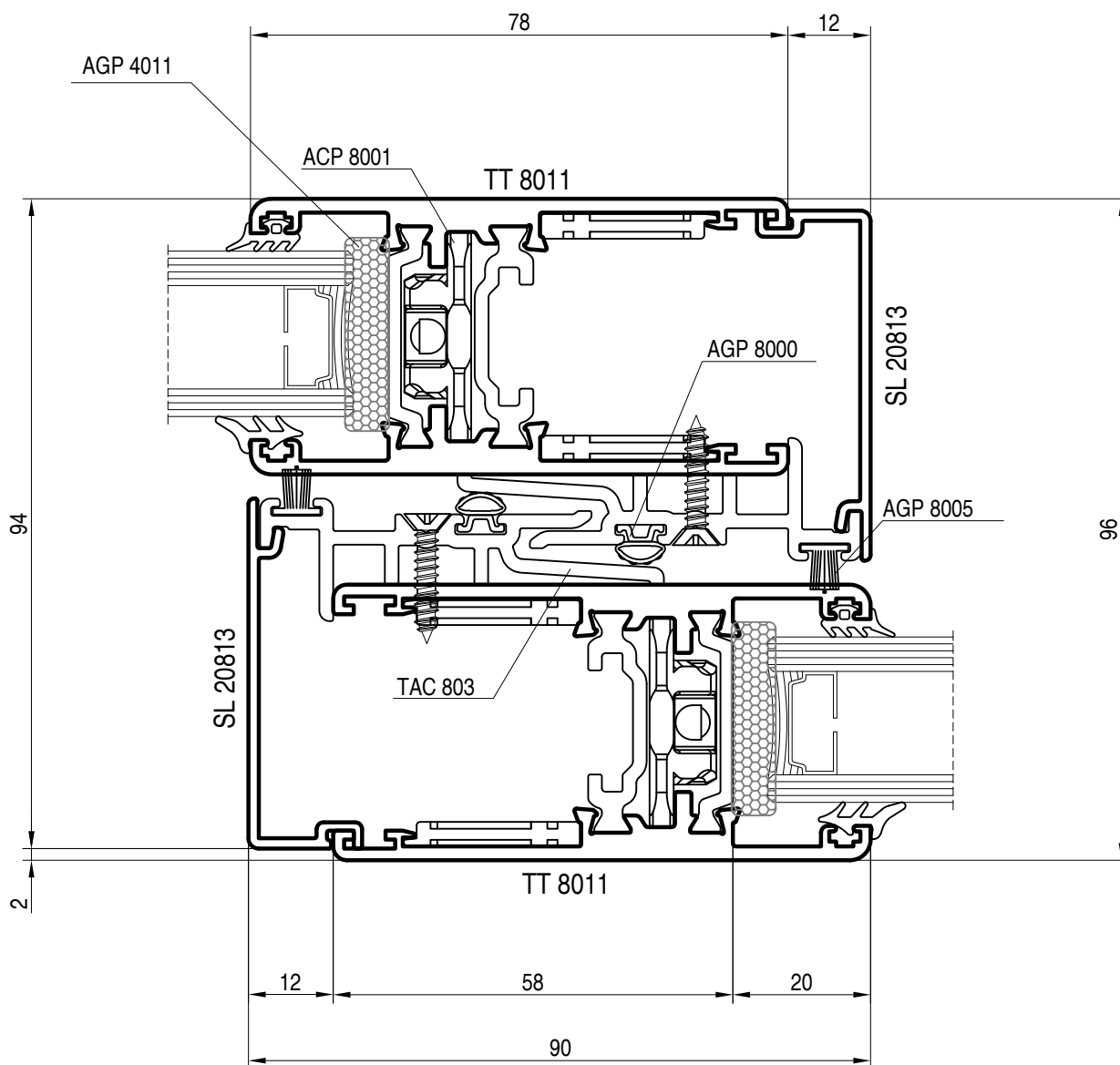

nodo centrale 4 ante da 40 scorrevole

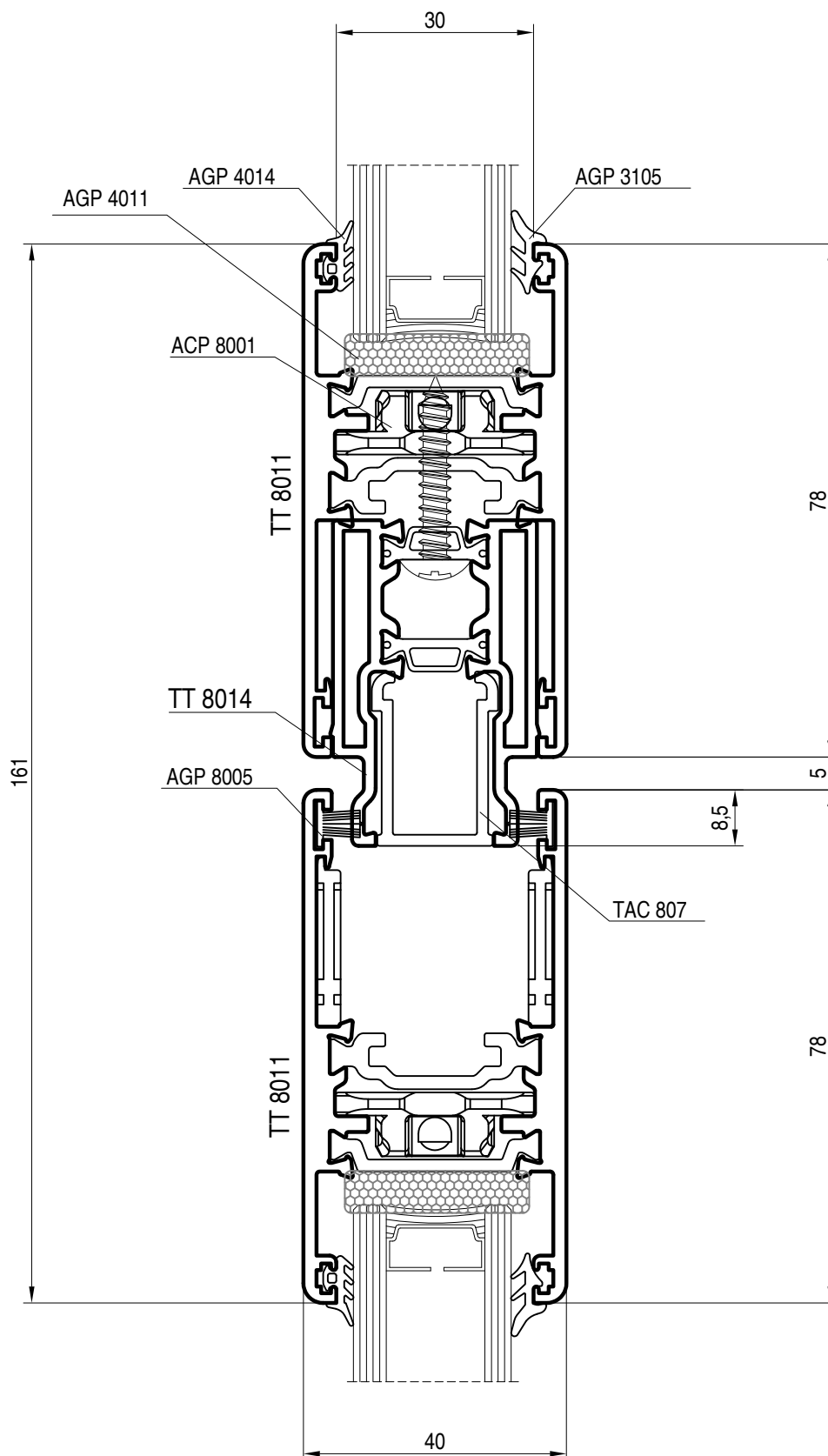

nodo inferiore anta da 40 alzante

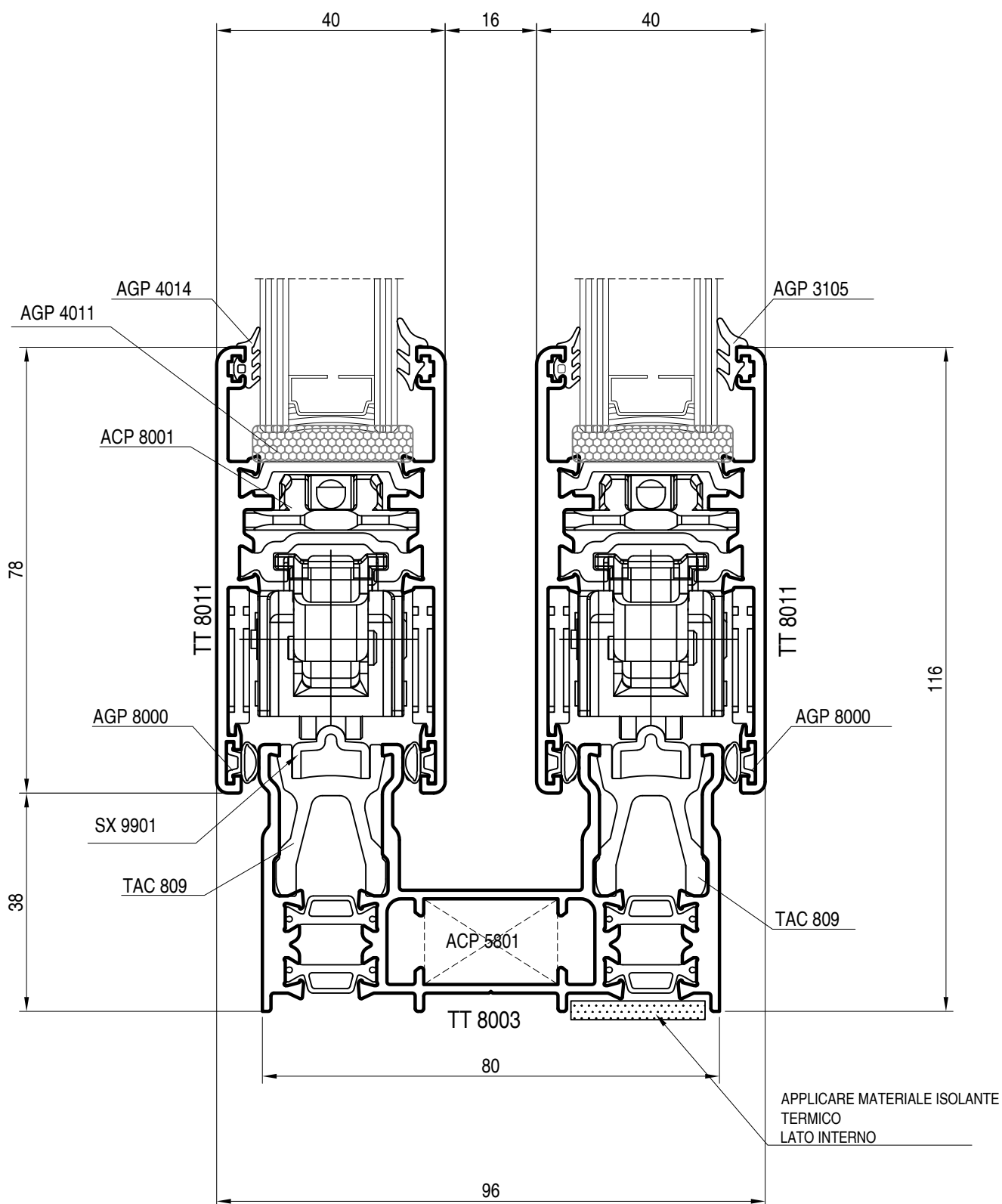

nodo inferiore anta da 40 scorrevole

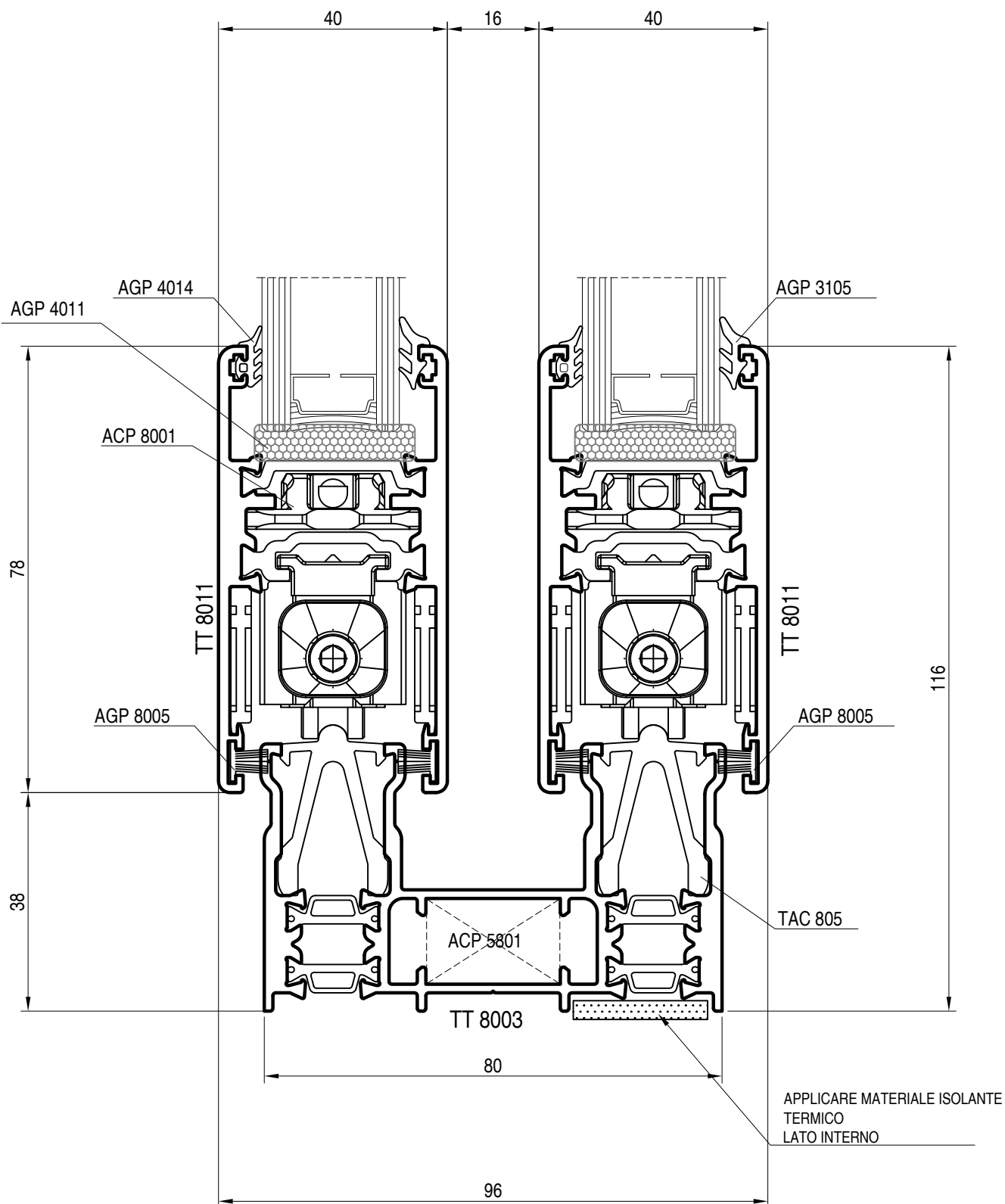

nodo inferiore anta da 40 alzante

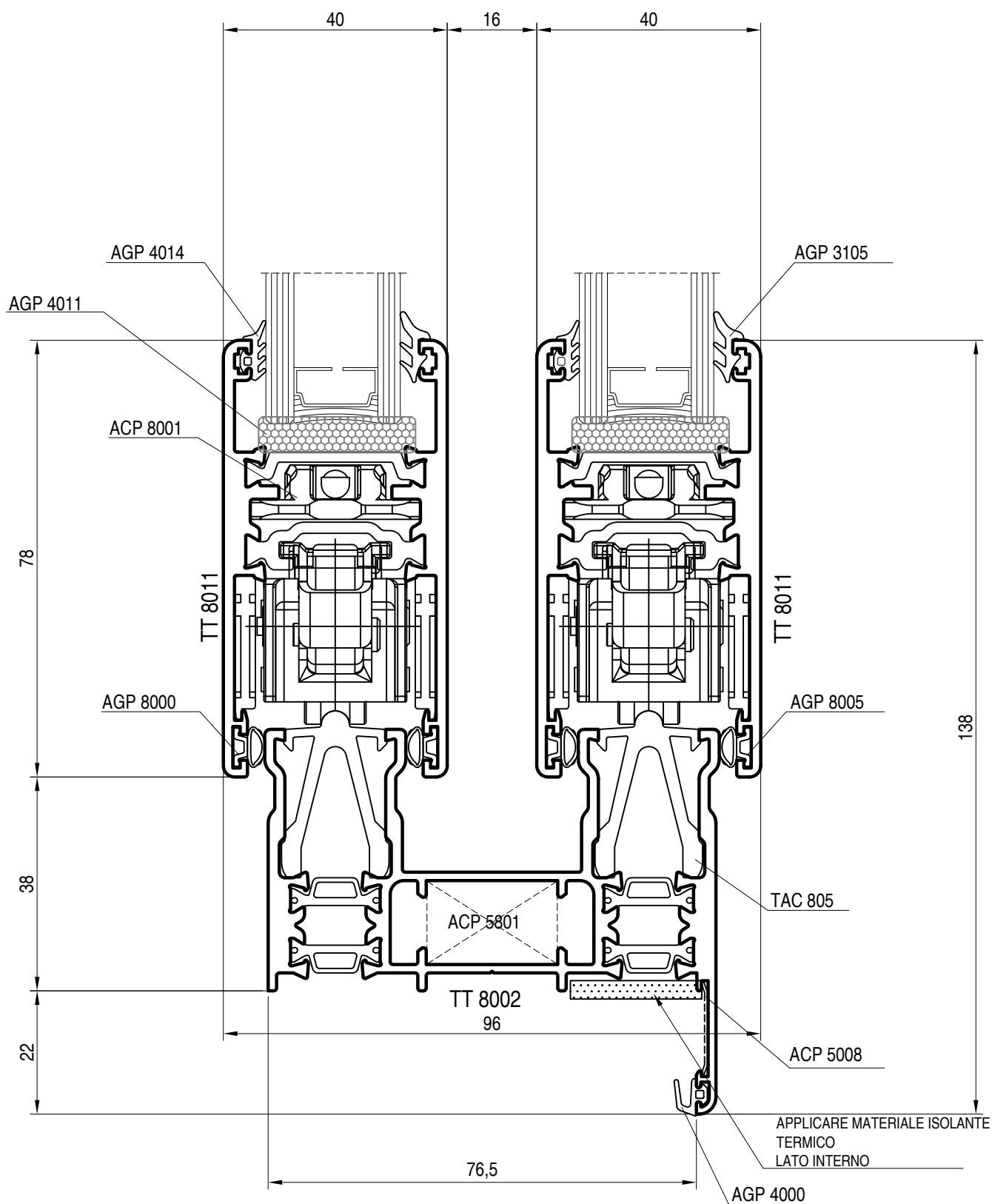

nodo inferiore anta da 40 scorrevole

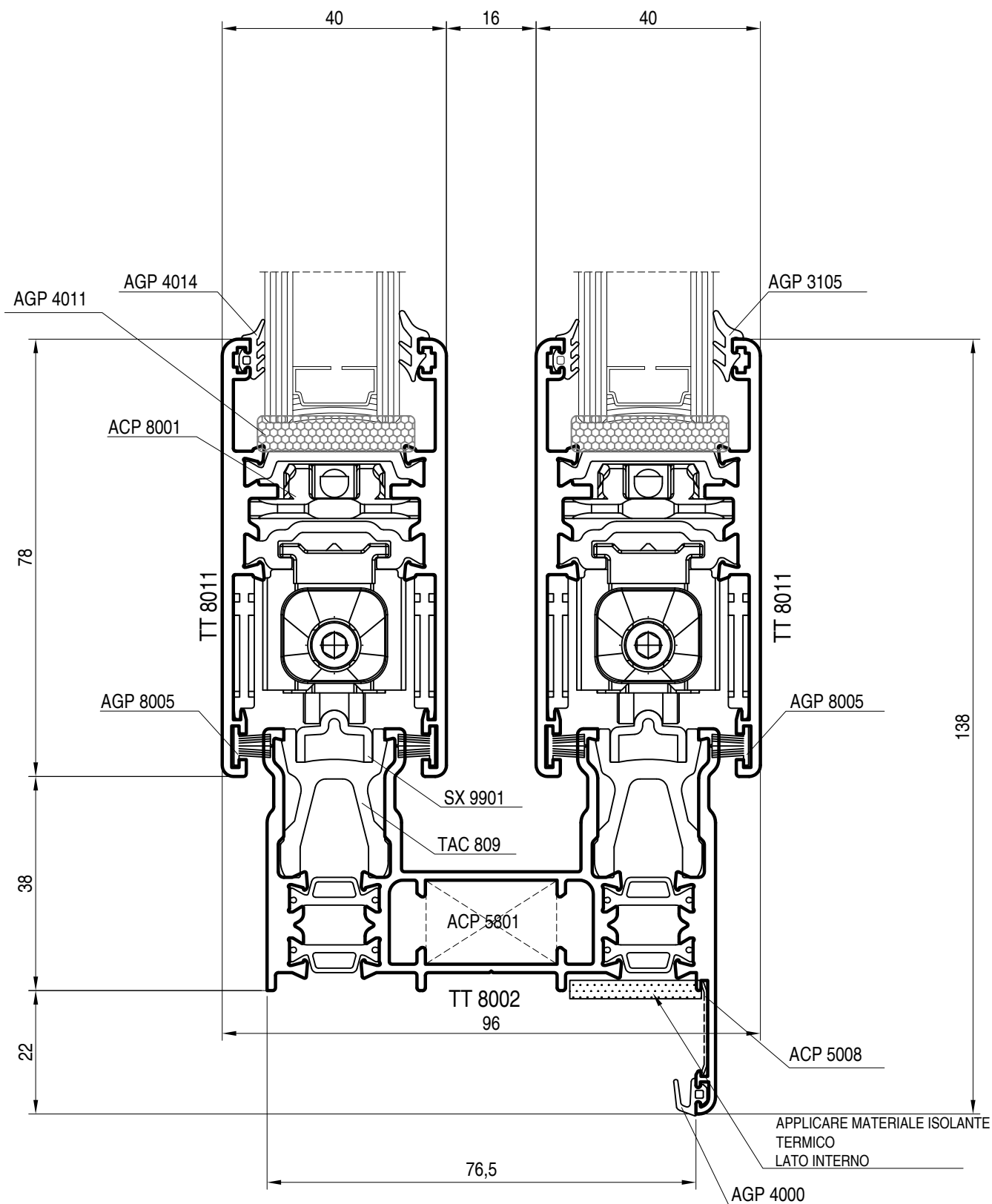

nodo superiore anta da 40 alzante

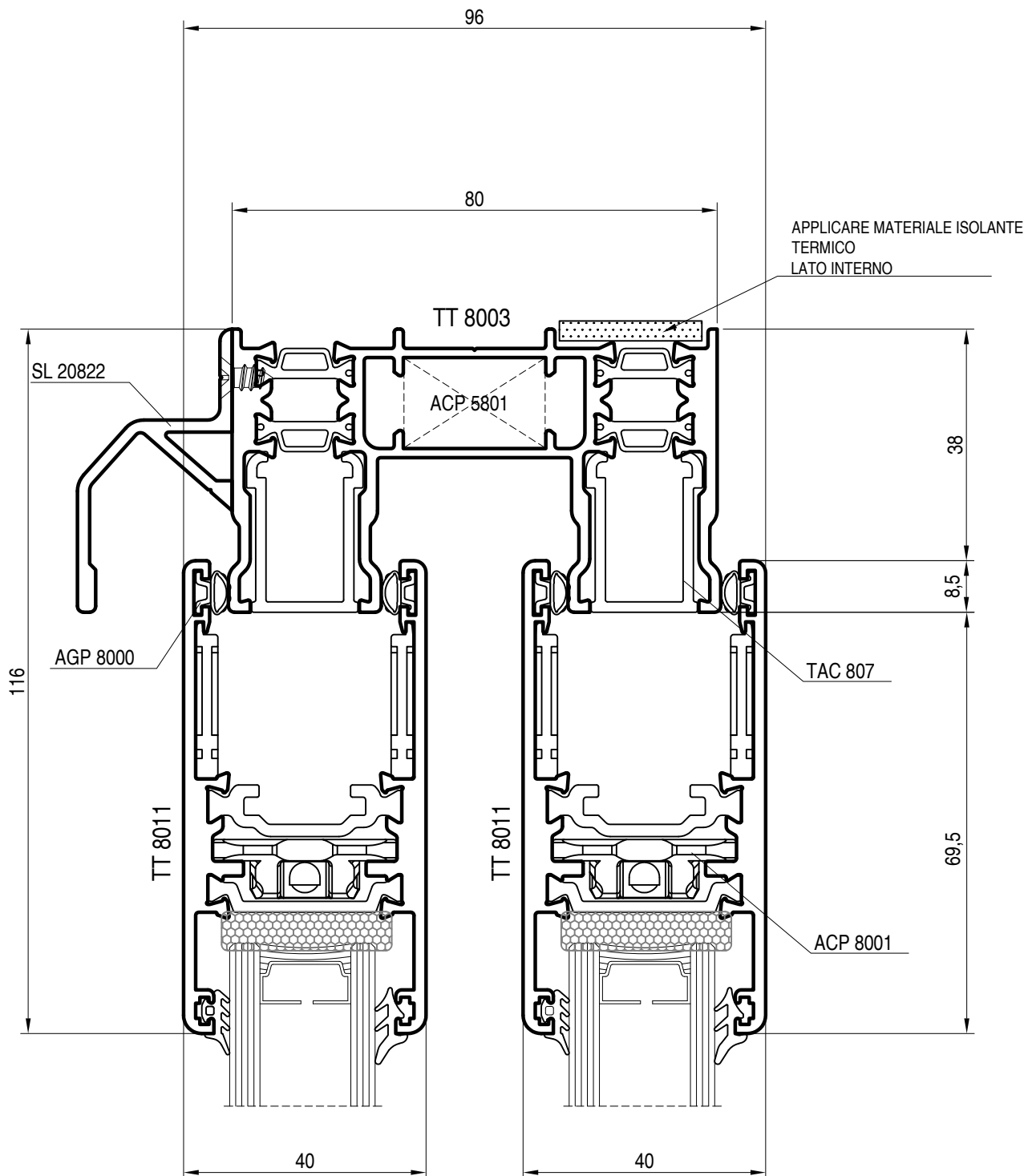

nodo superiore anta da 40 scorrevole

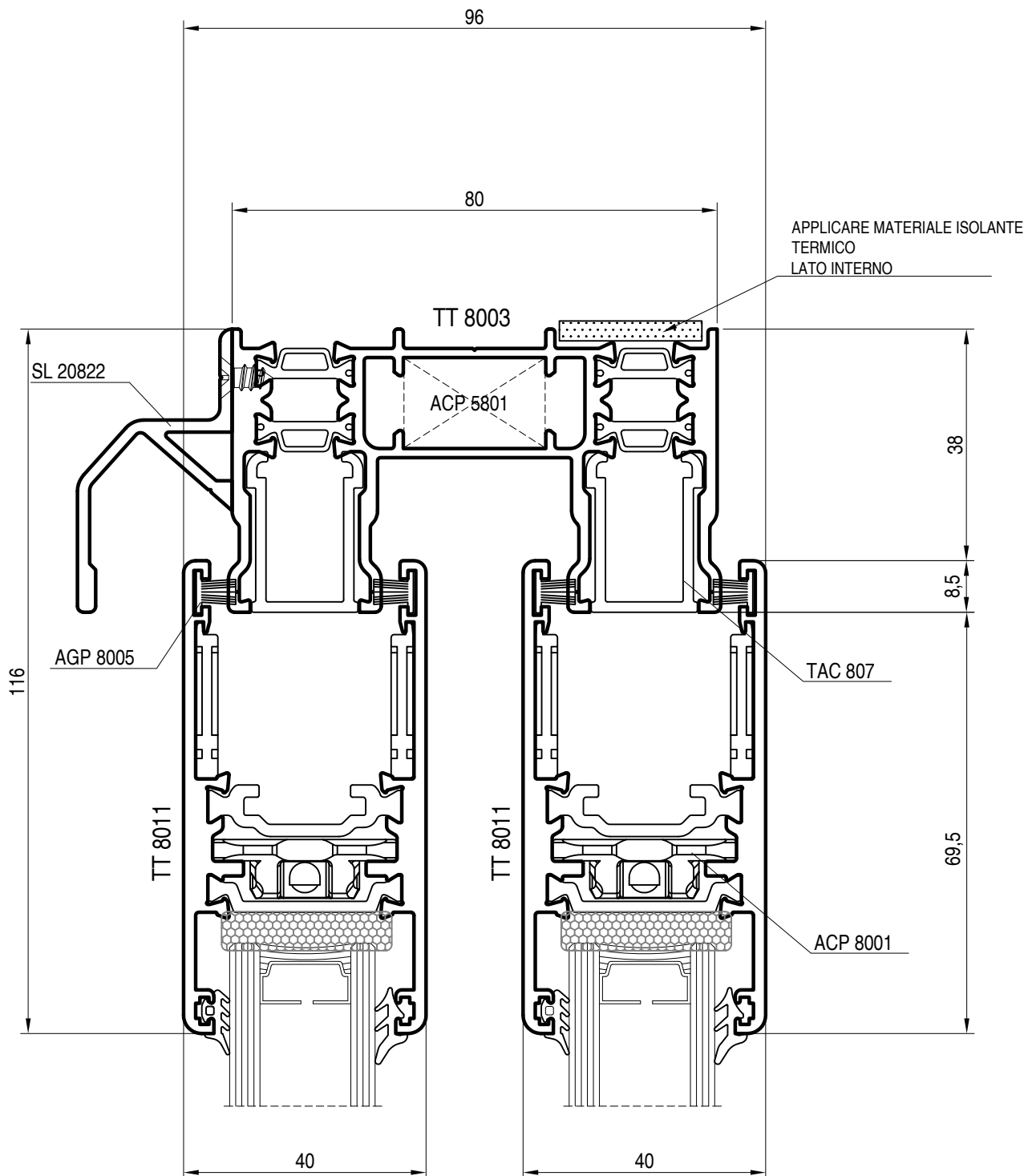

nodo inferiore 3 ante da 40 alzante

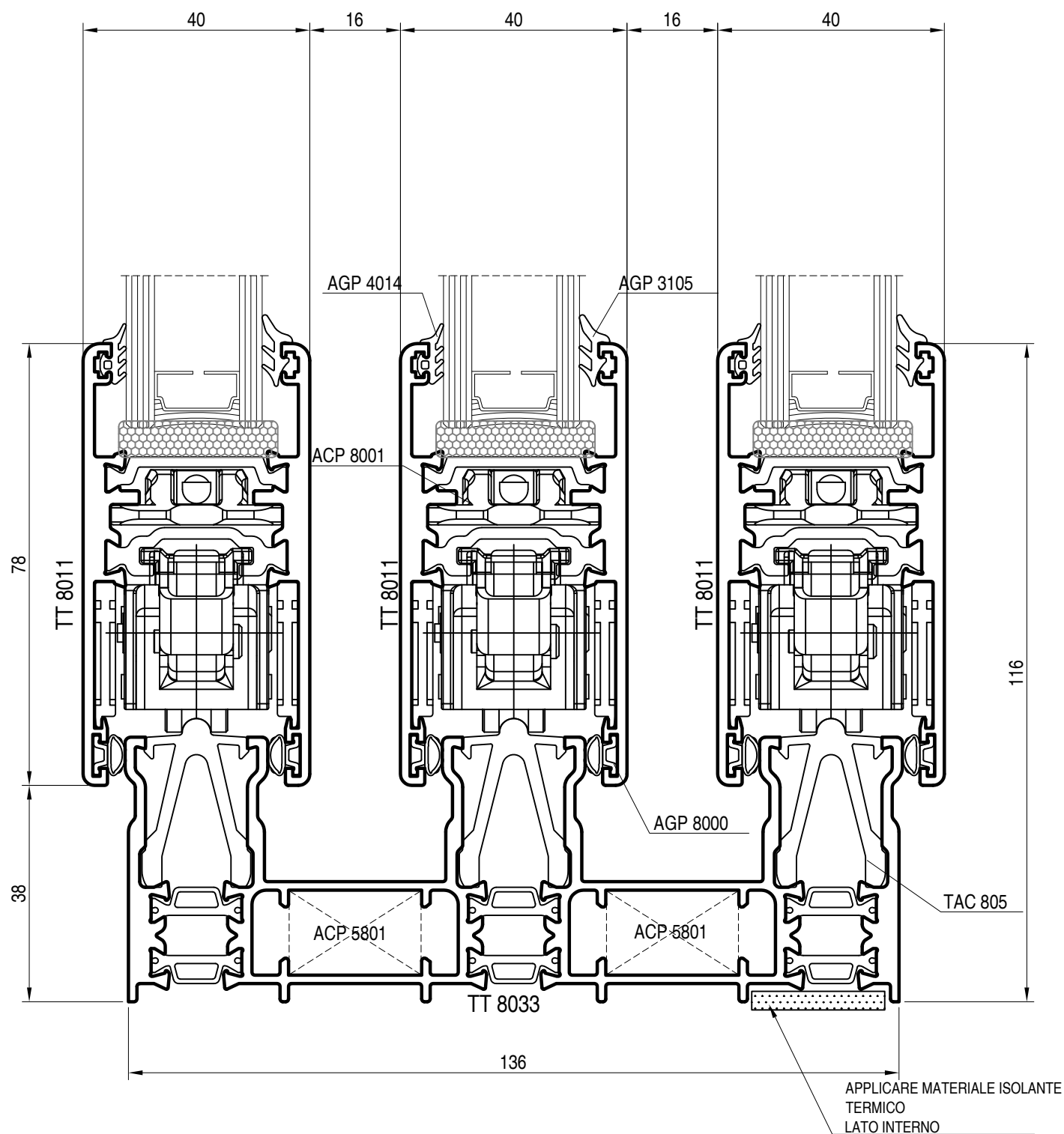

nodo inferiore 3 ante da 40 scorrevole

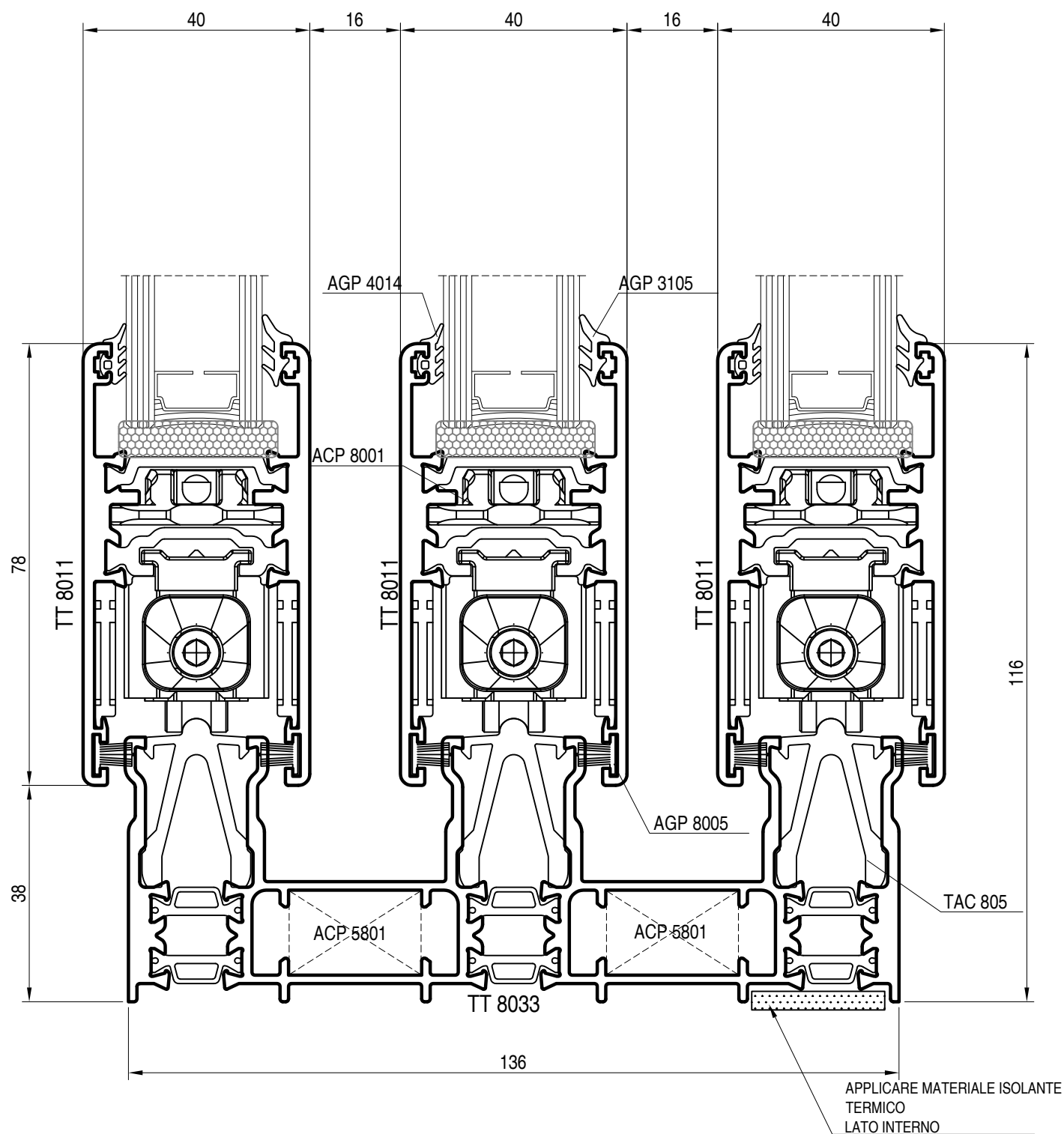

nodo laterale anta bombata alzante

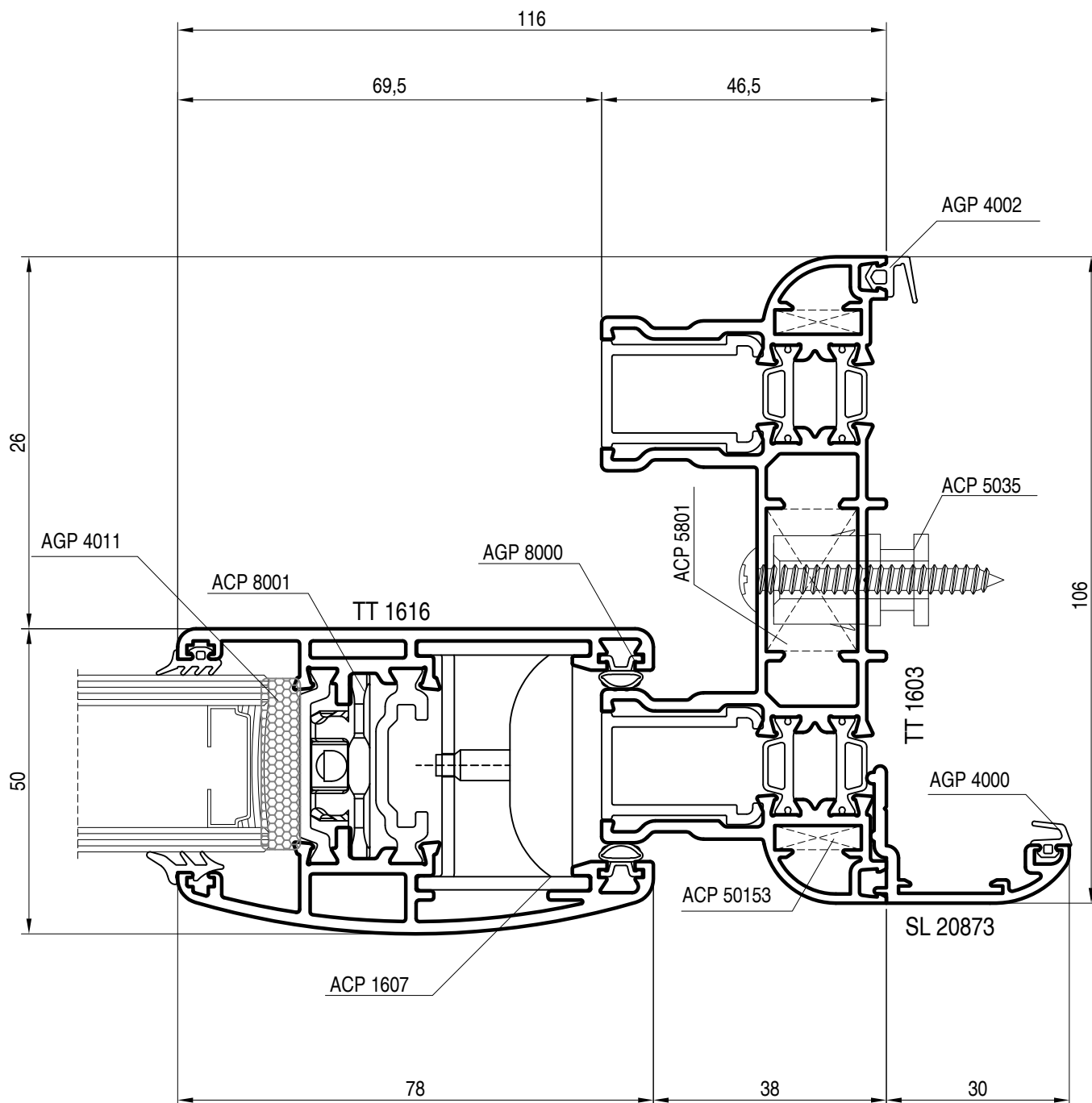

nodo laterale anta bombata scorrevole

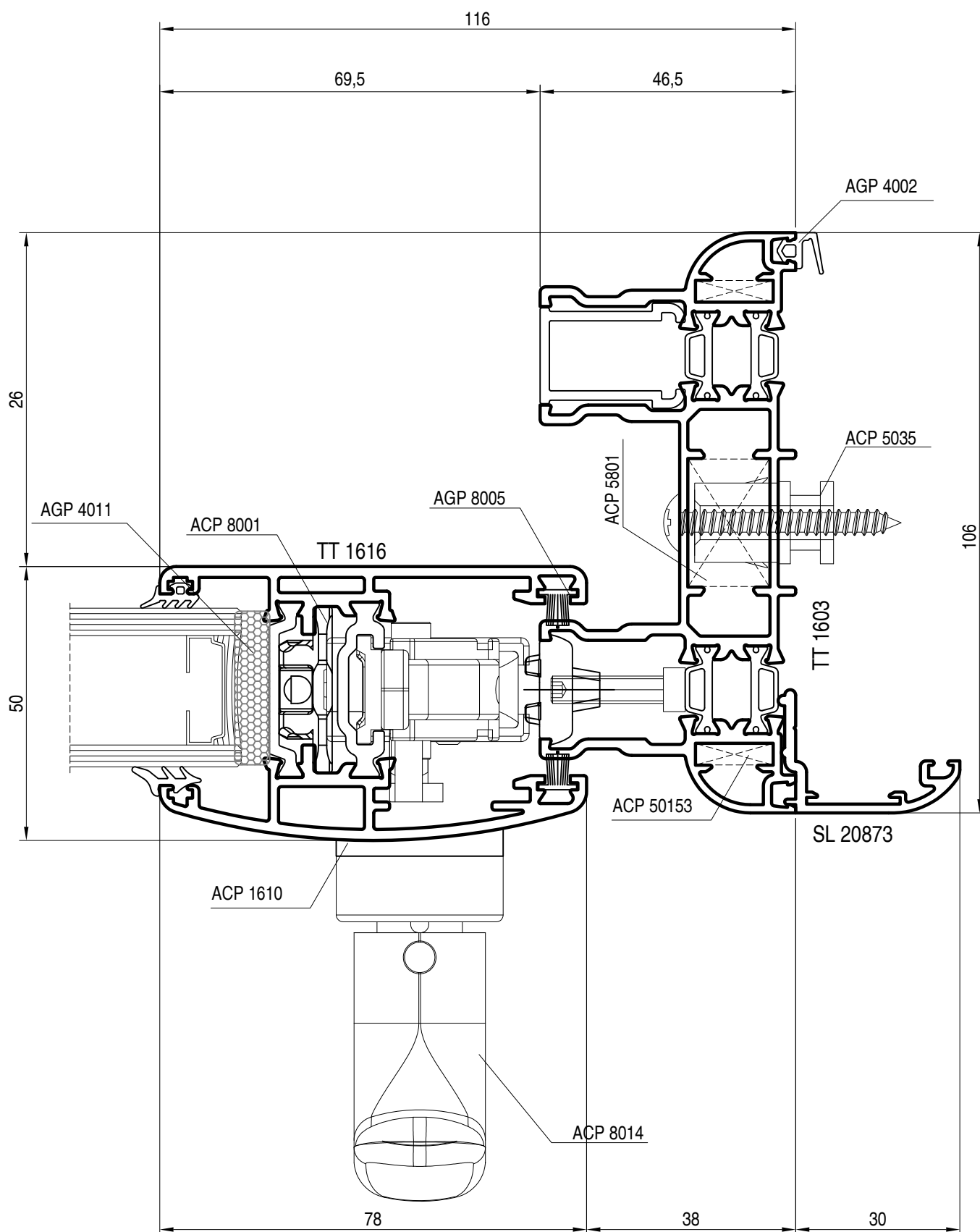

soluzione antieffrazione in classe 2 versione alzante solo con ante da 45

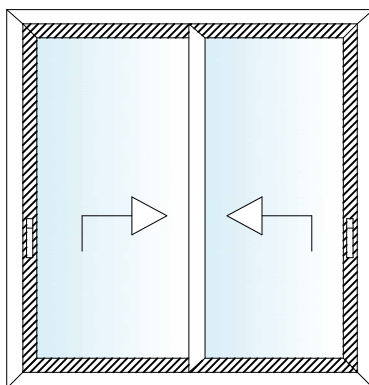

visione interna con
evidenziati i lati di
posizionamento del
piatto antieffrazione

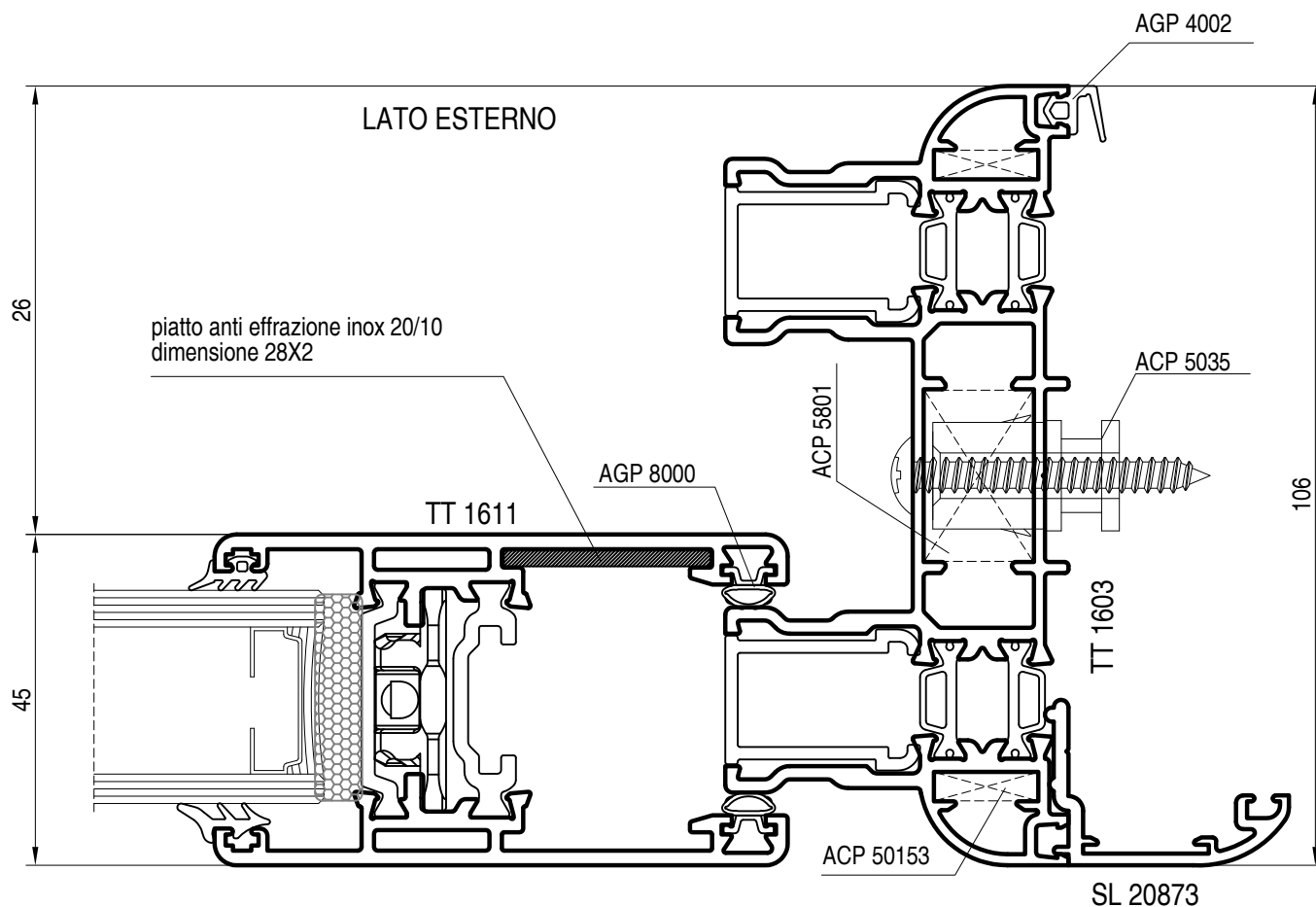

si consiglia di abbinare il kit anti effrazione ACP 8026 (vedi istruzioni montaggio in fondo al catalogo)

soluzione antieffrazione in classe 2 versione scorr. solo con ante da 45

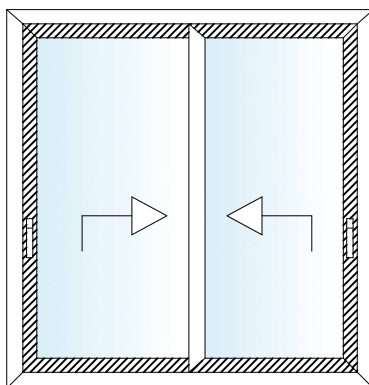

visione interna con evidenziati i lati di posizionamento del piatto antieffrazione

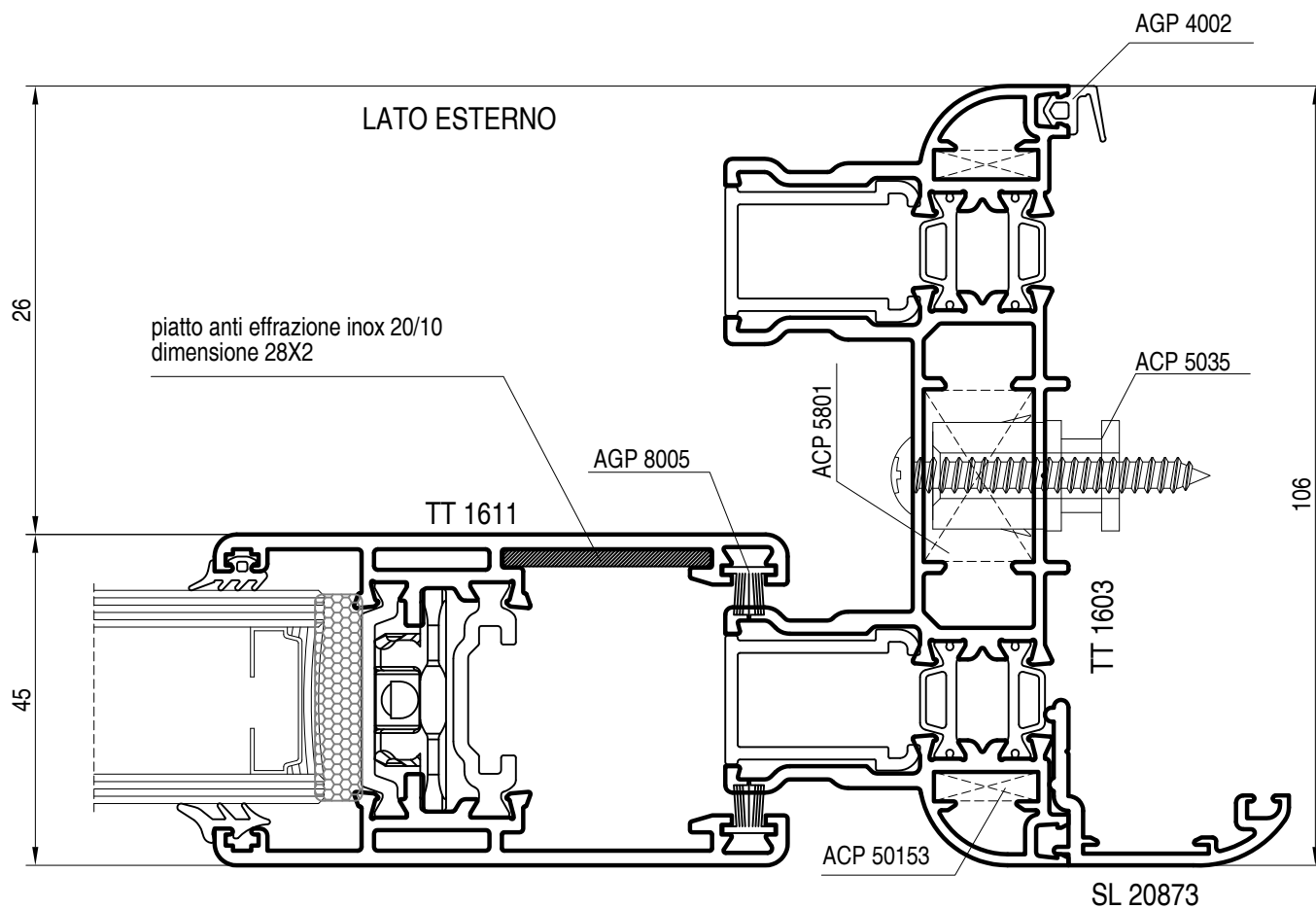

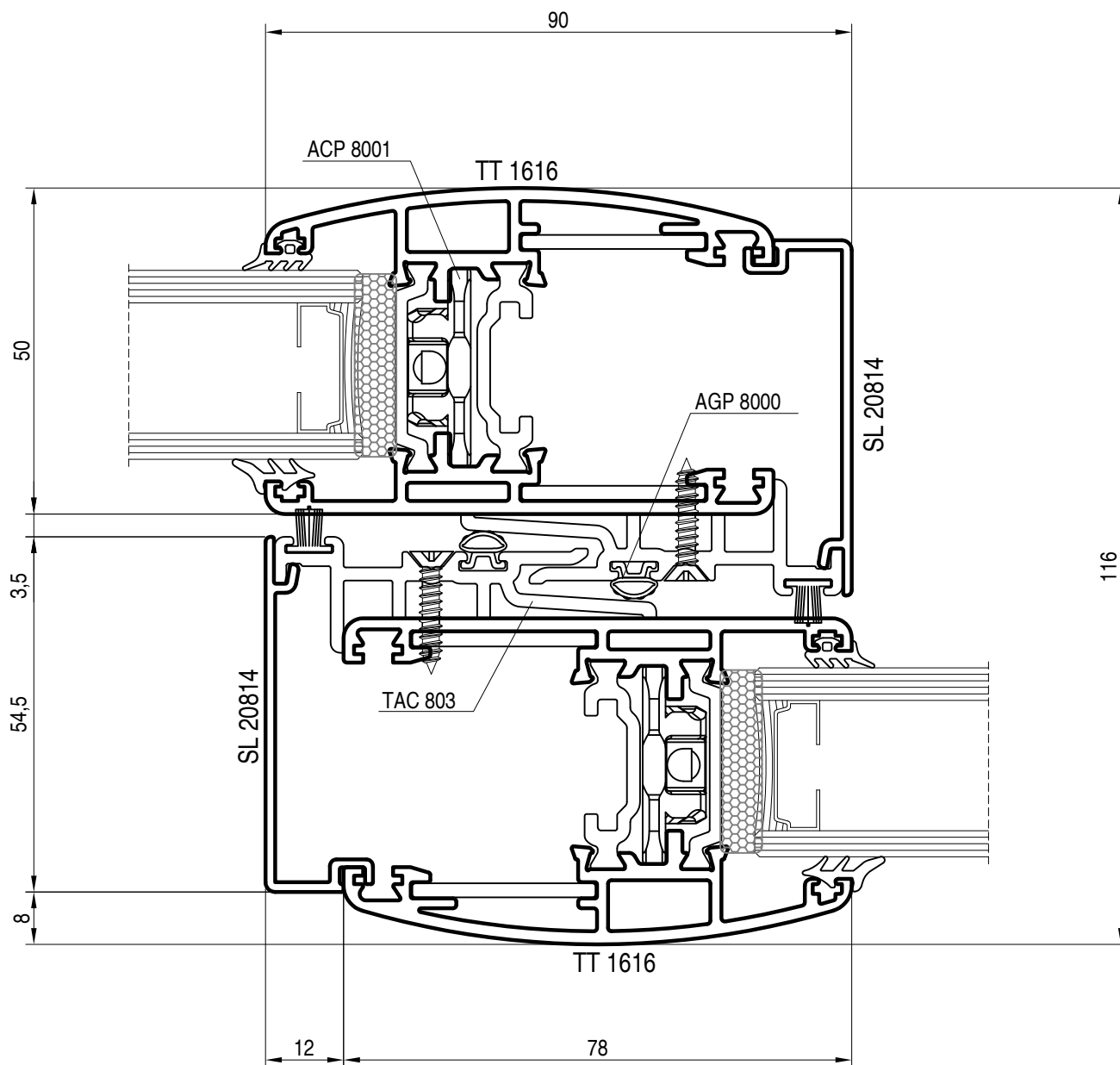

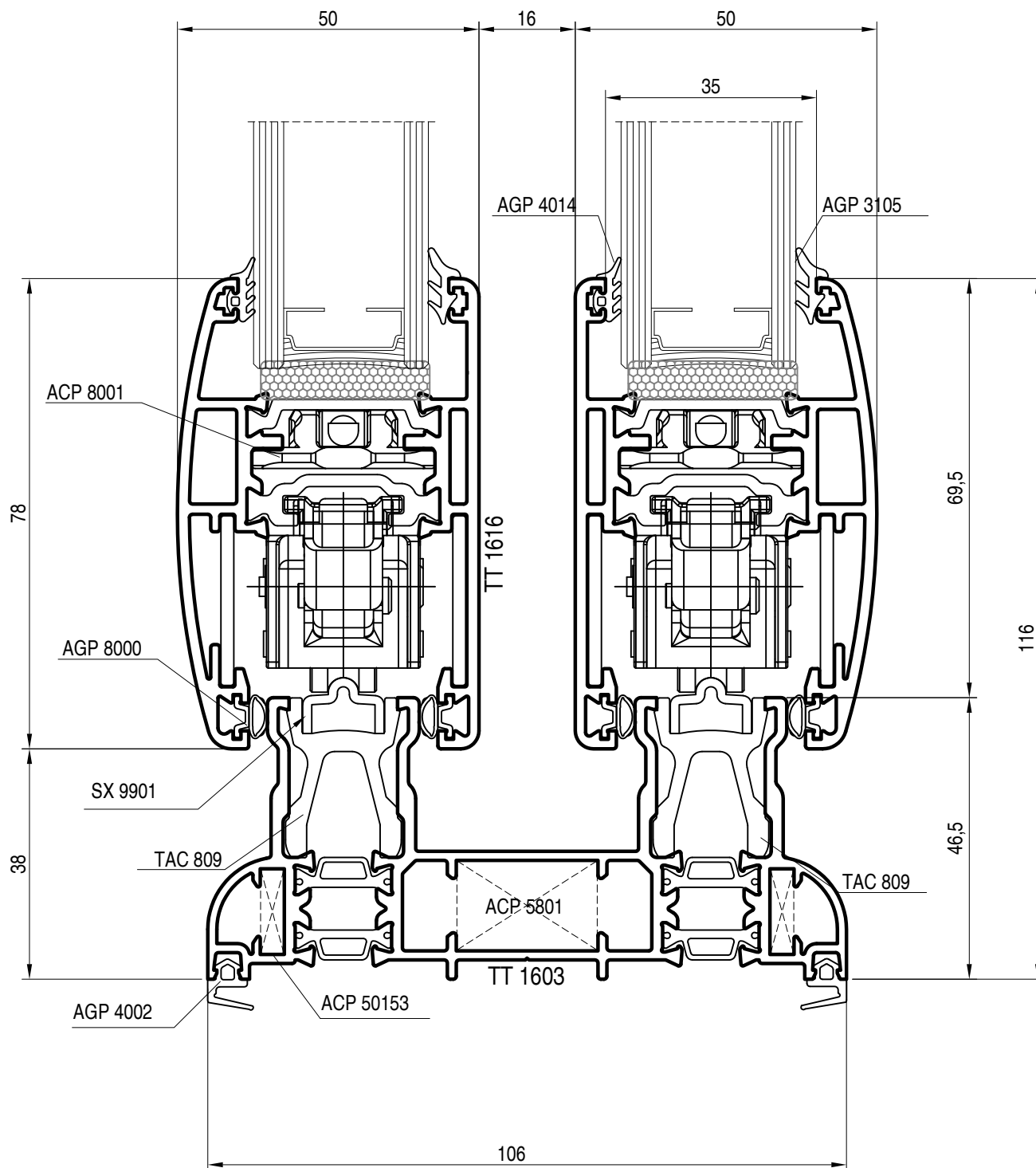

nodo inferiore anta bombata scorrevole

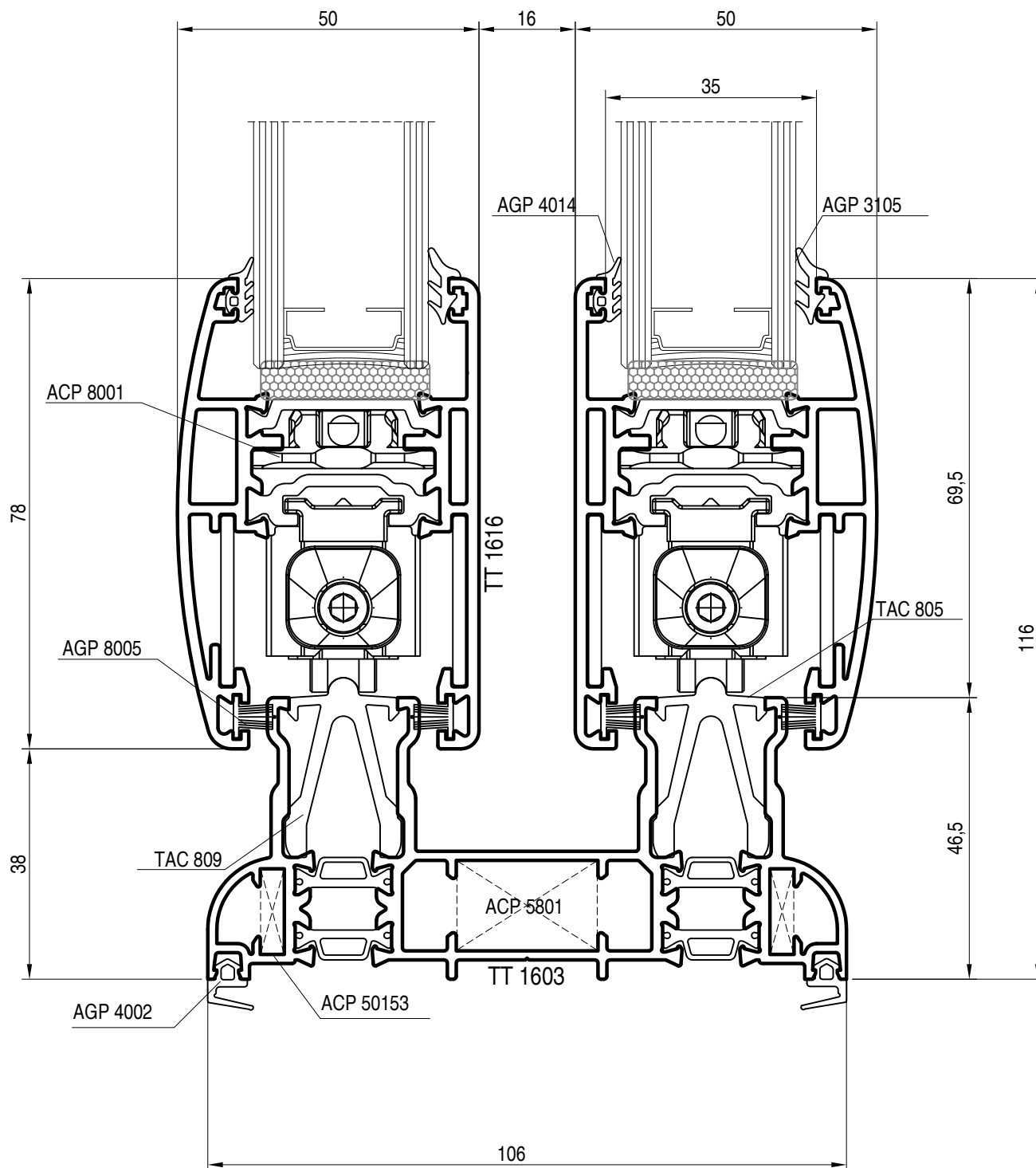

nodo centrale 4 ante bombate scorrevole

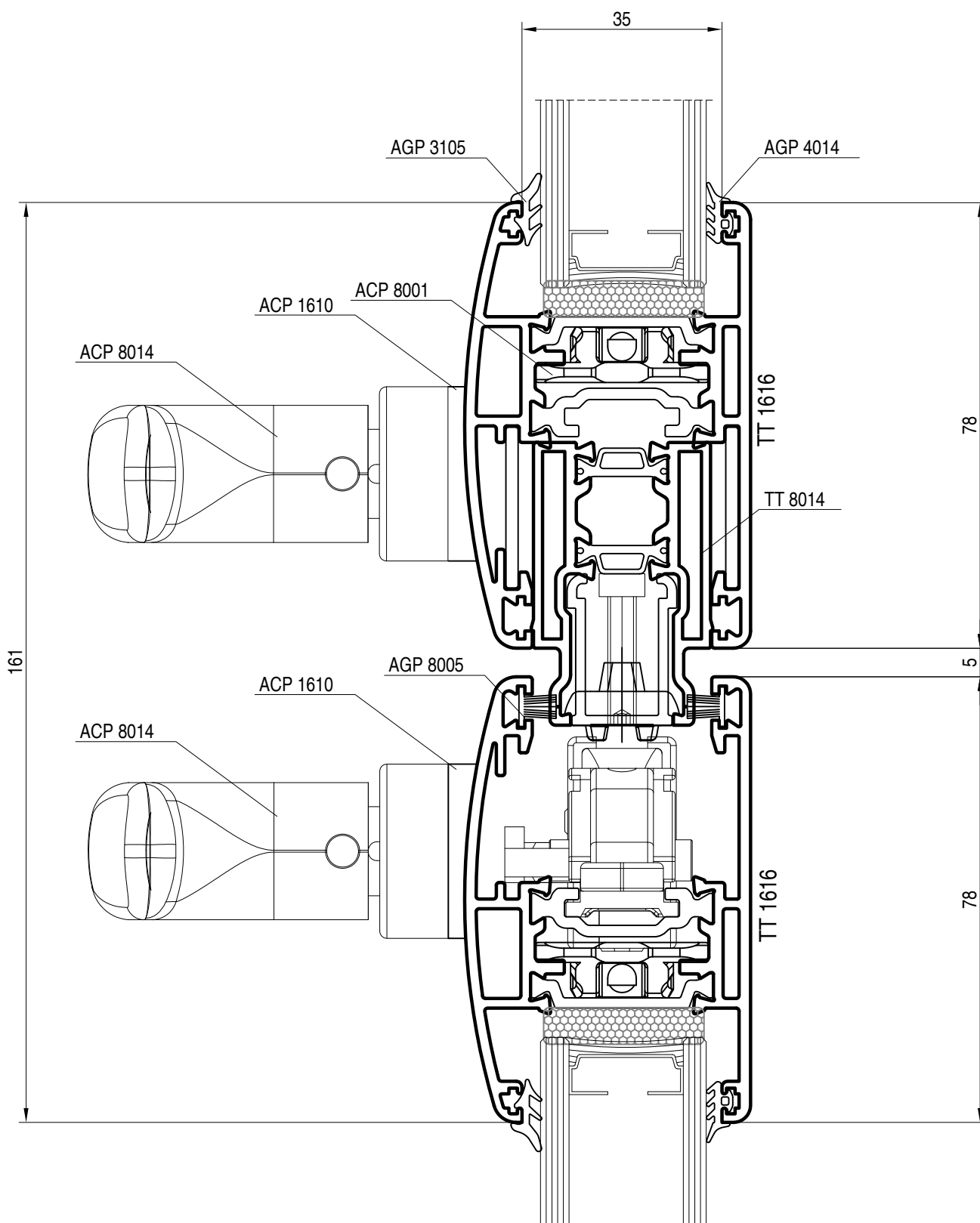

nodo centrale anta 45 rinforzata

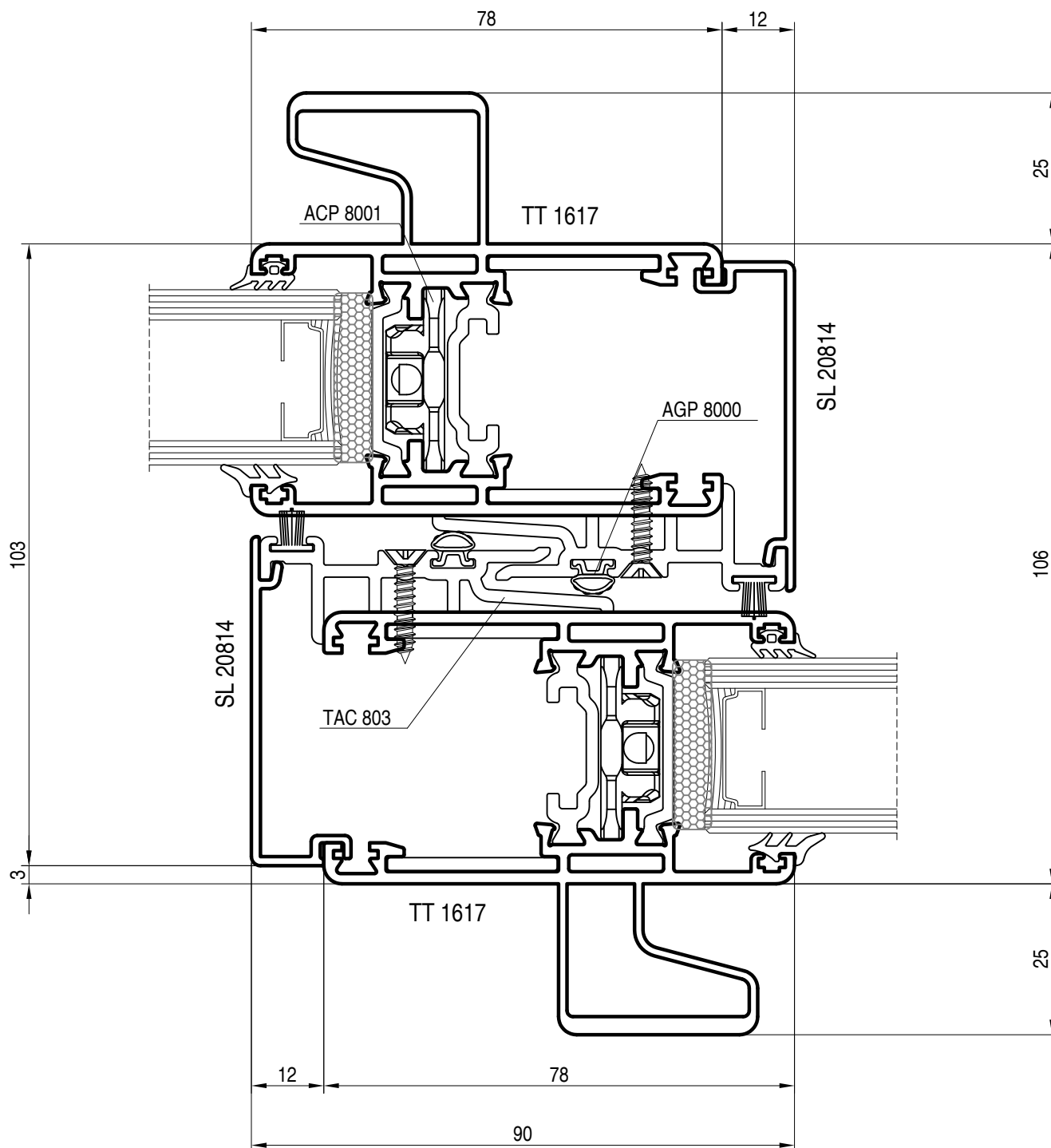

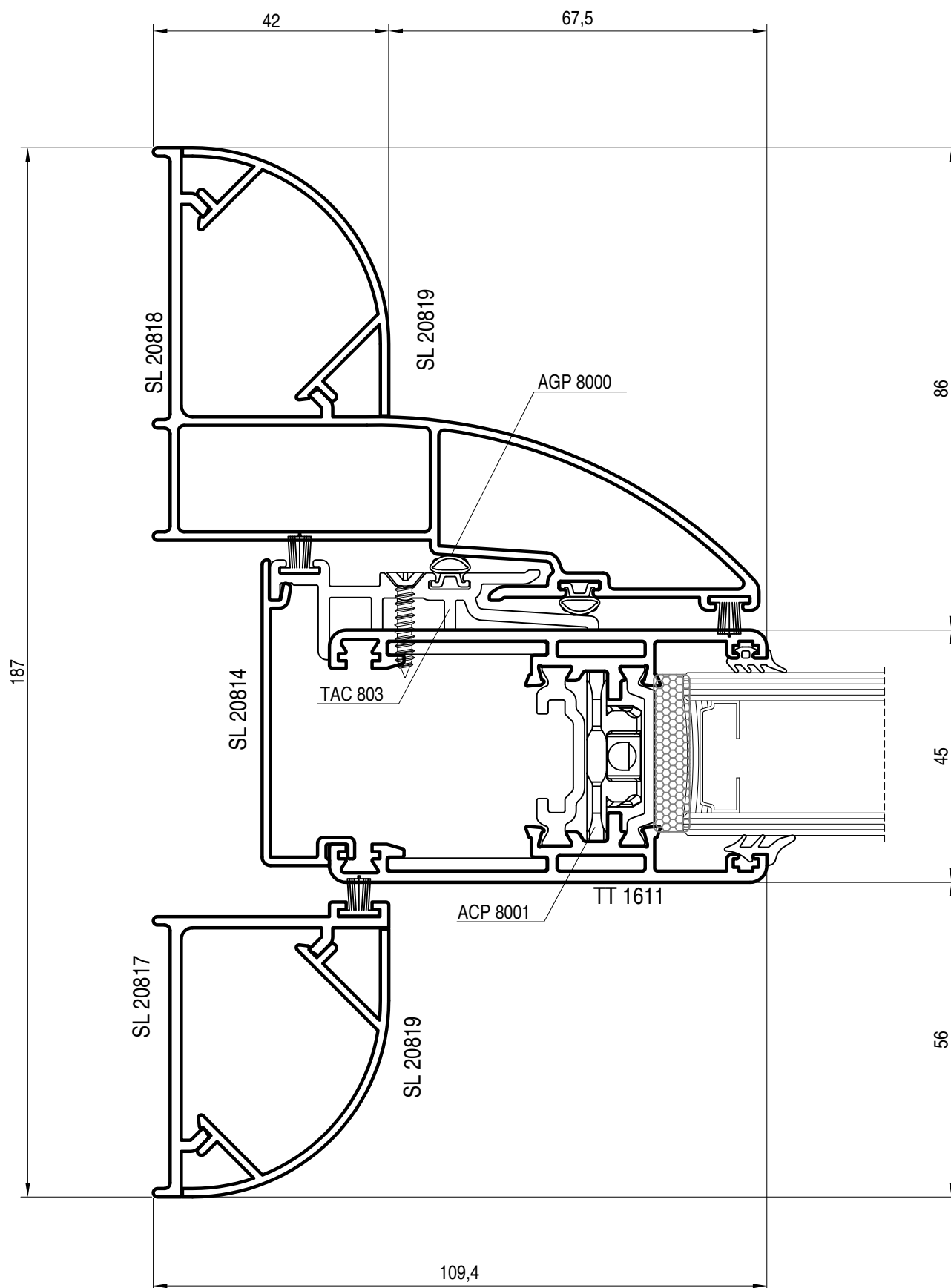

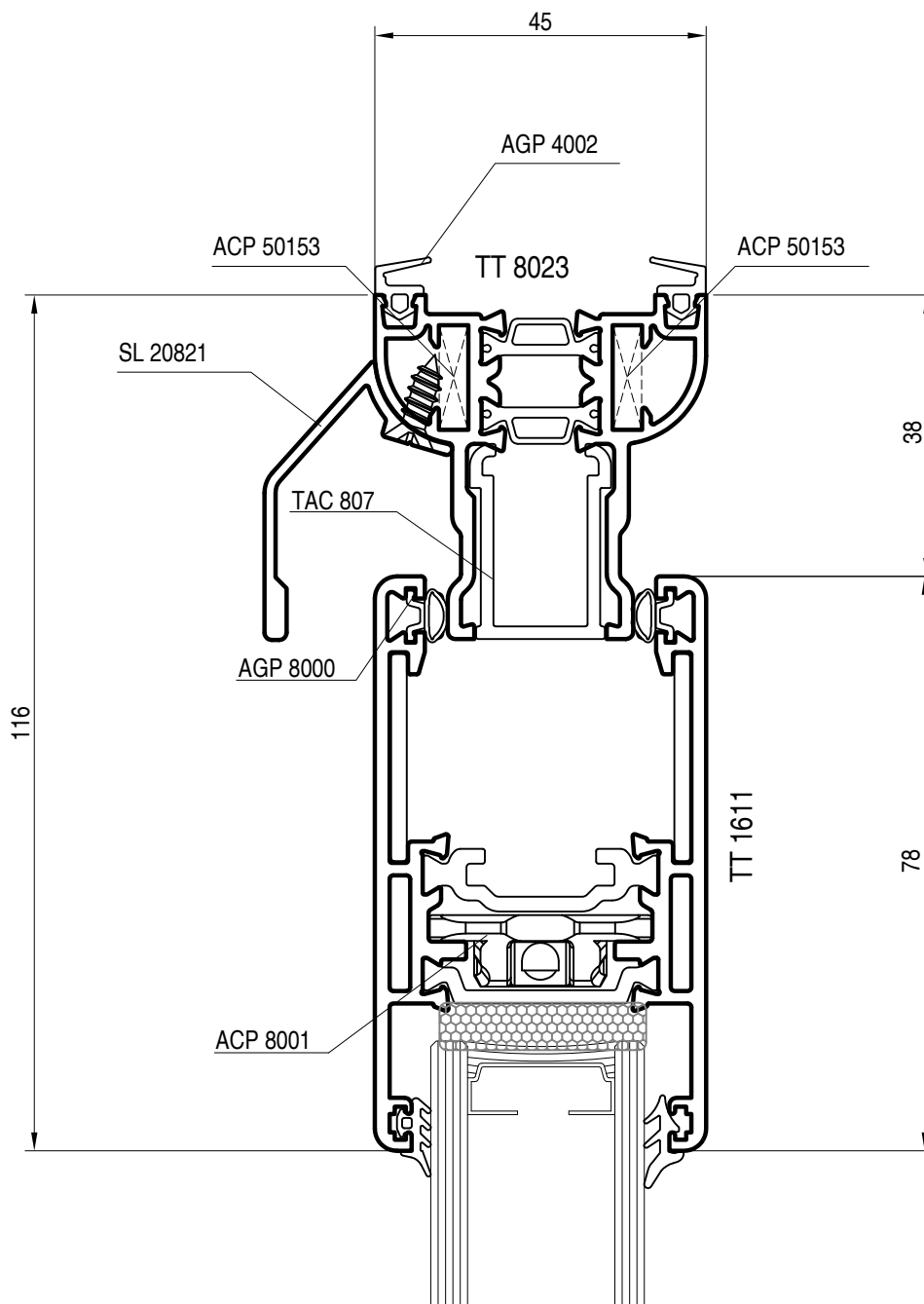

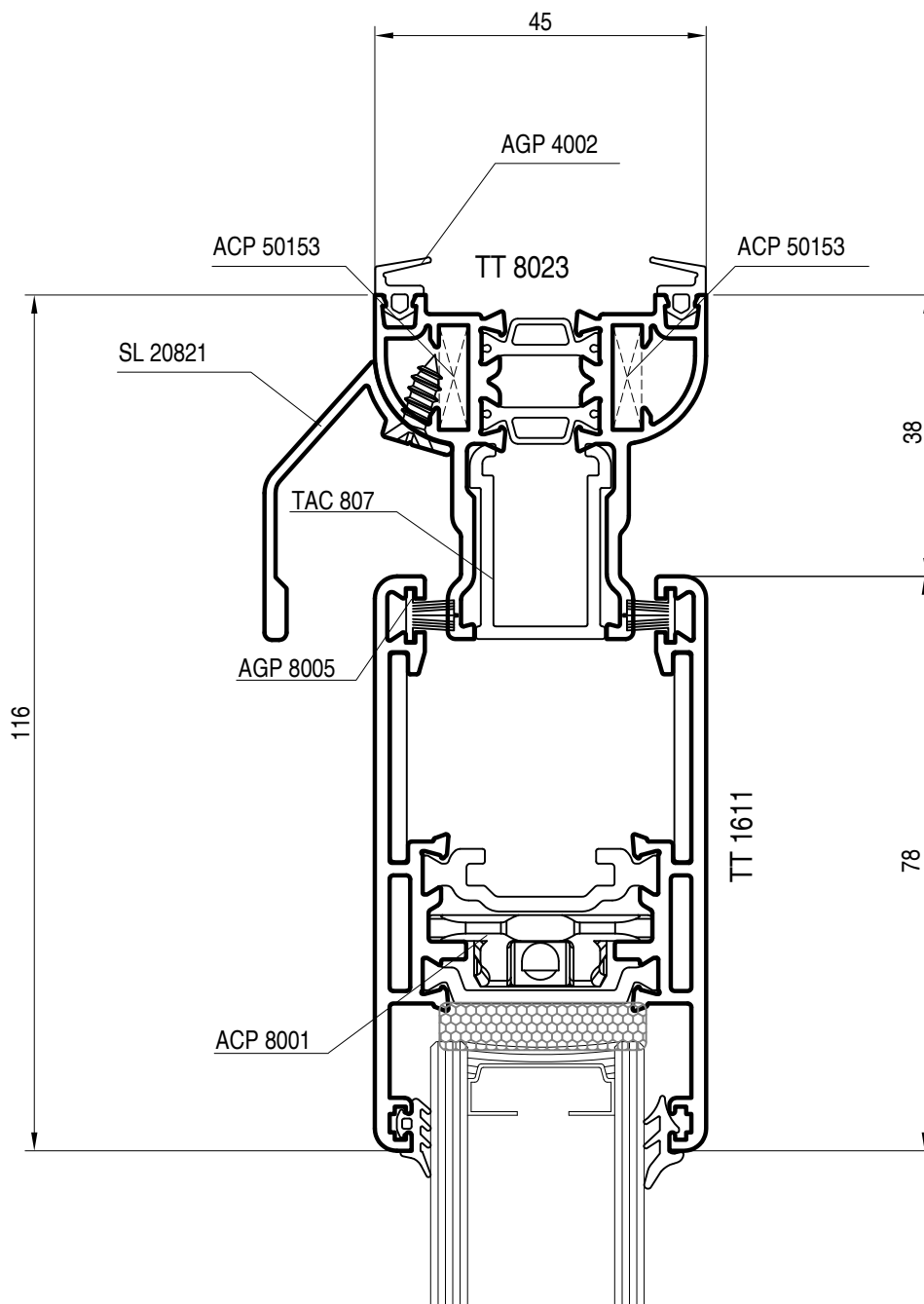

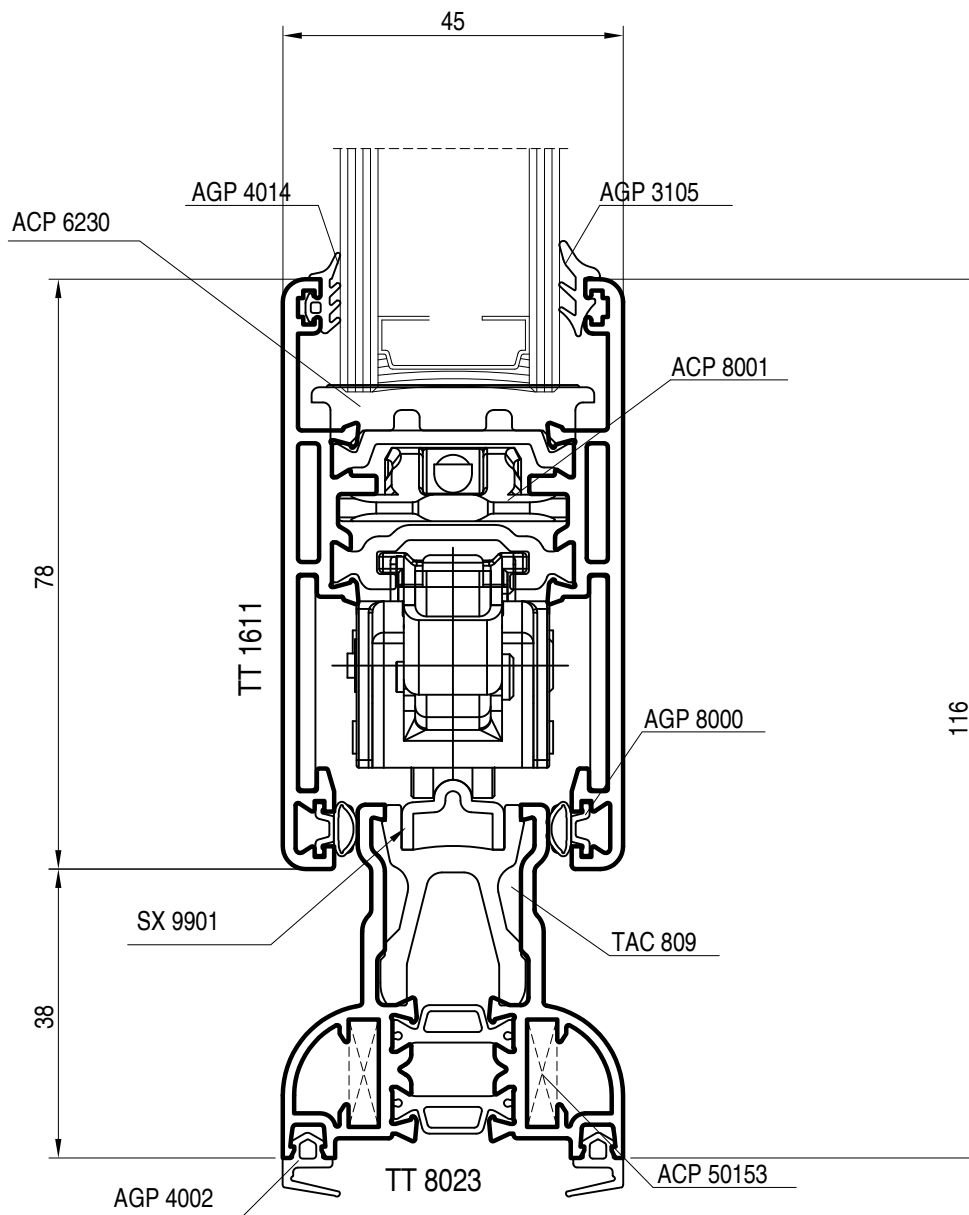

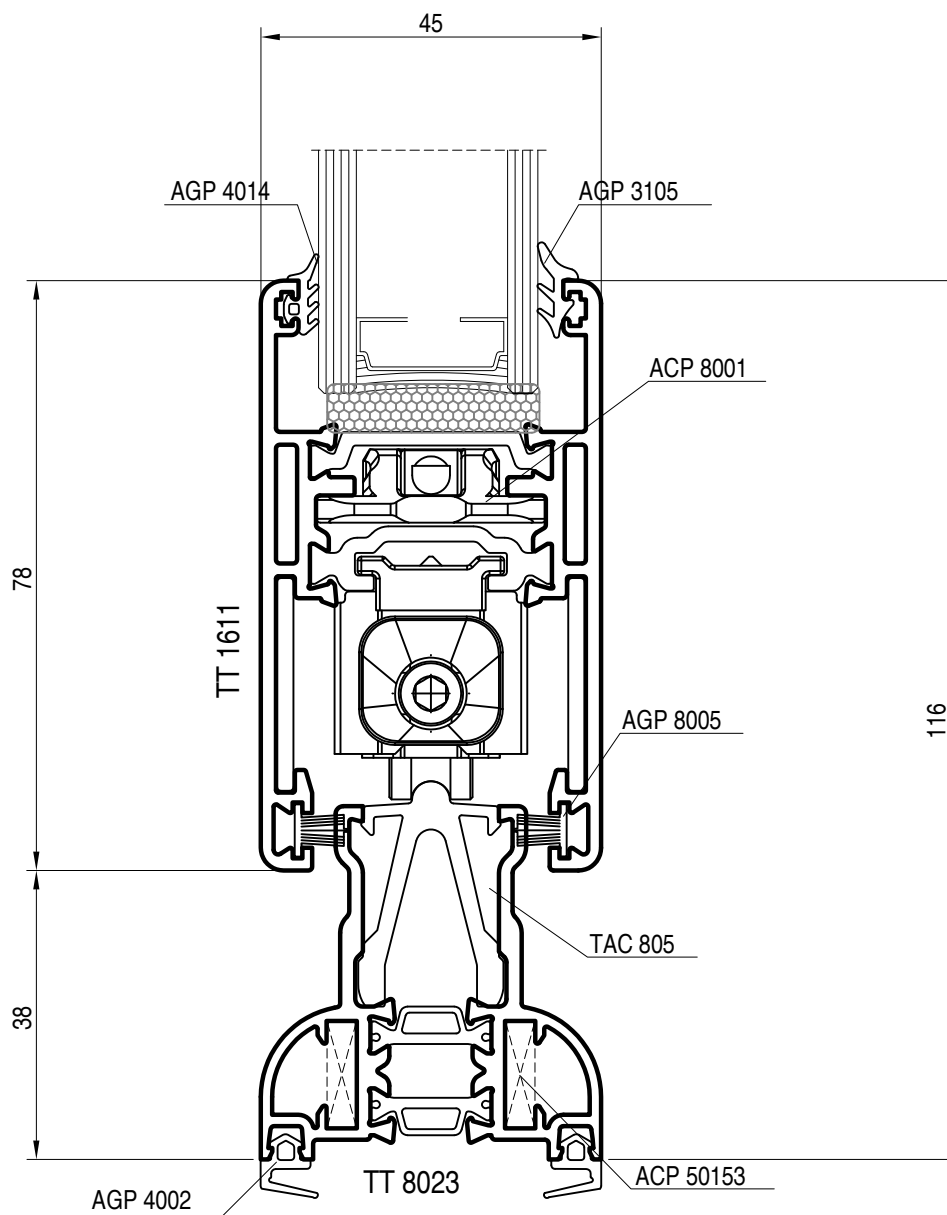

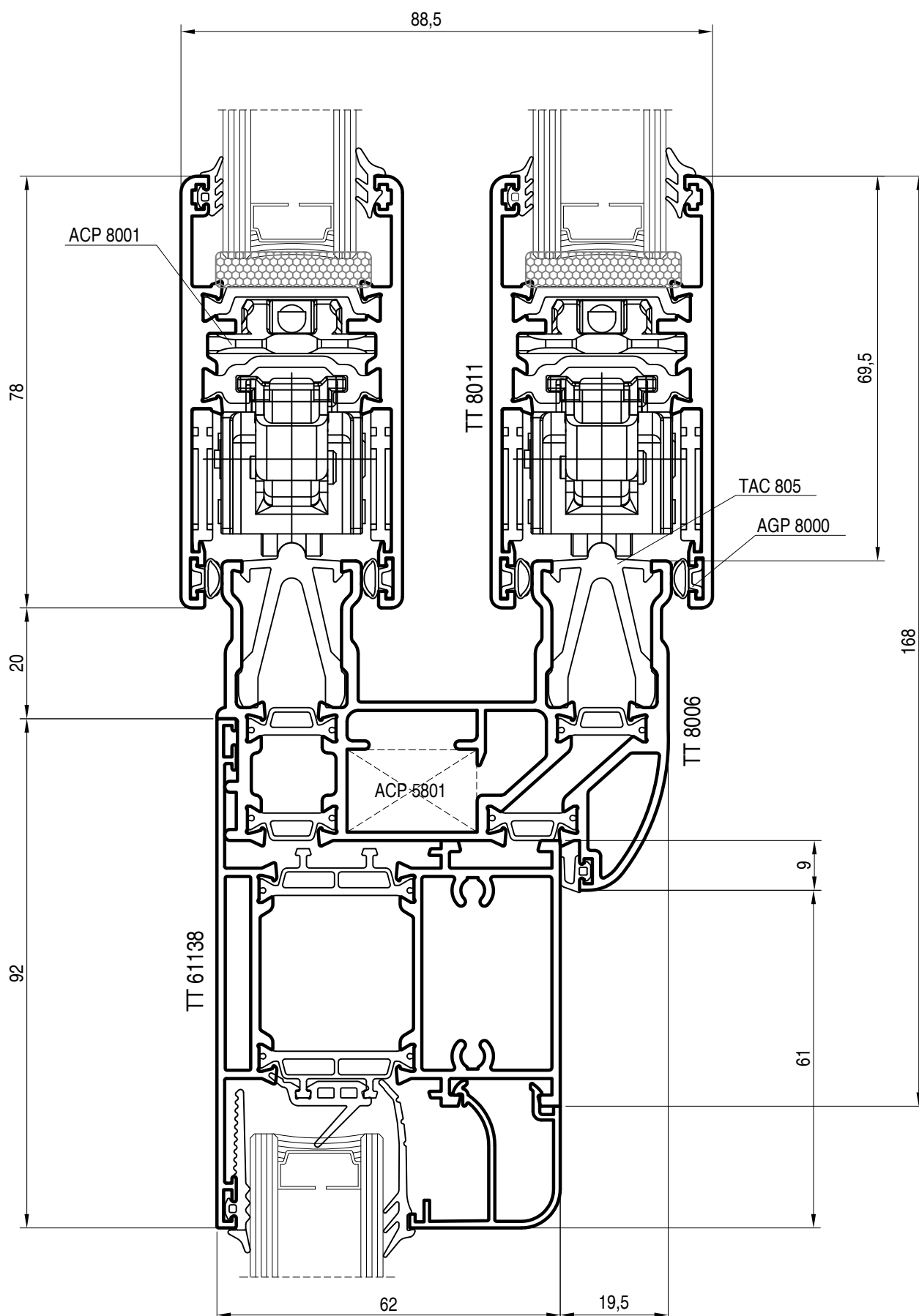

nodo abbinamento Planet 62TT scorrevole

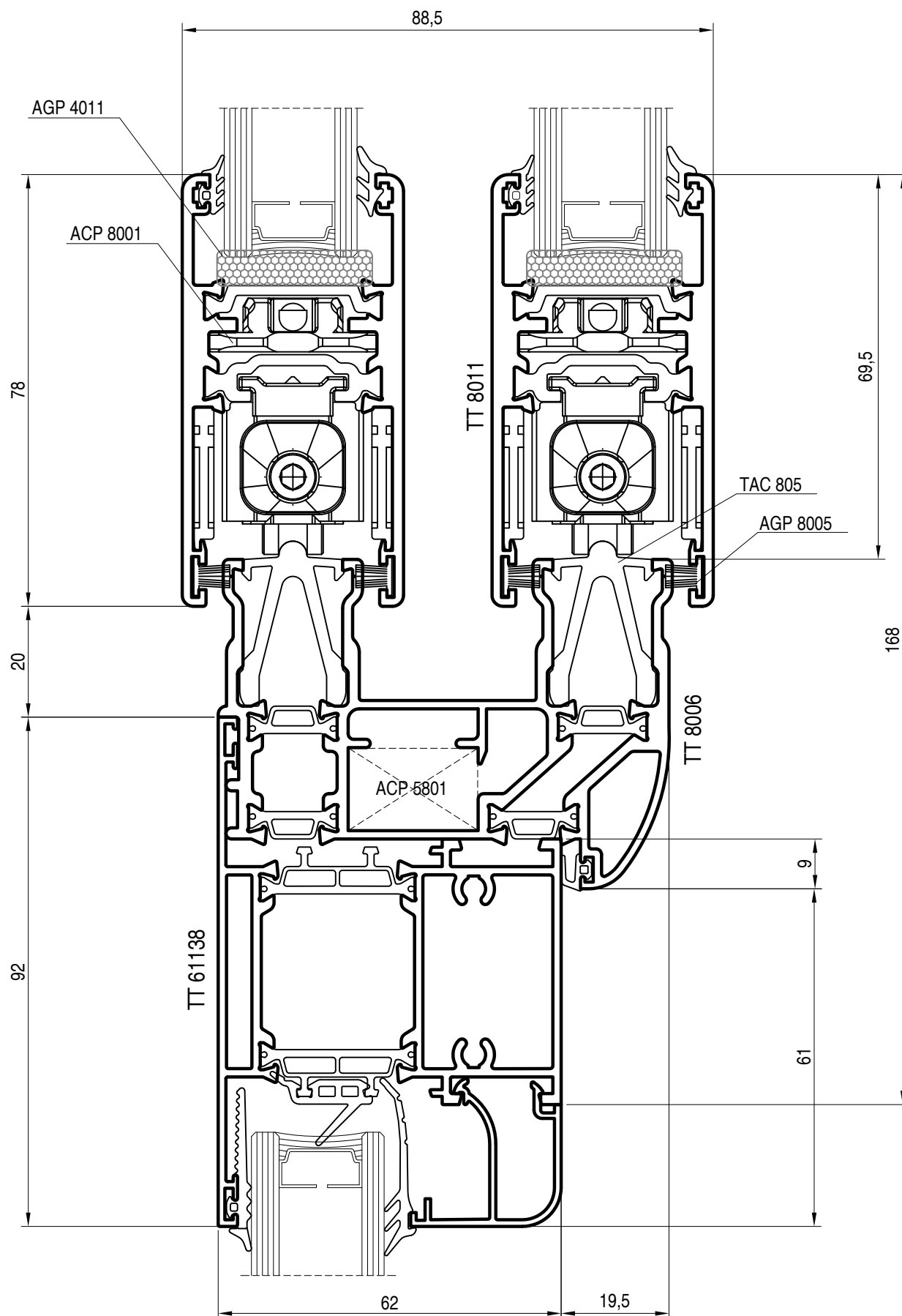

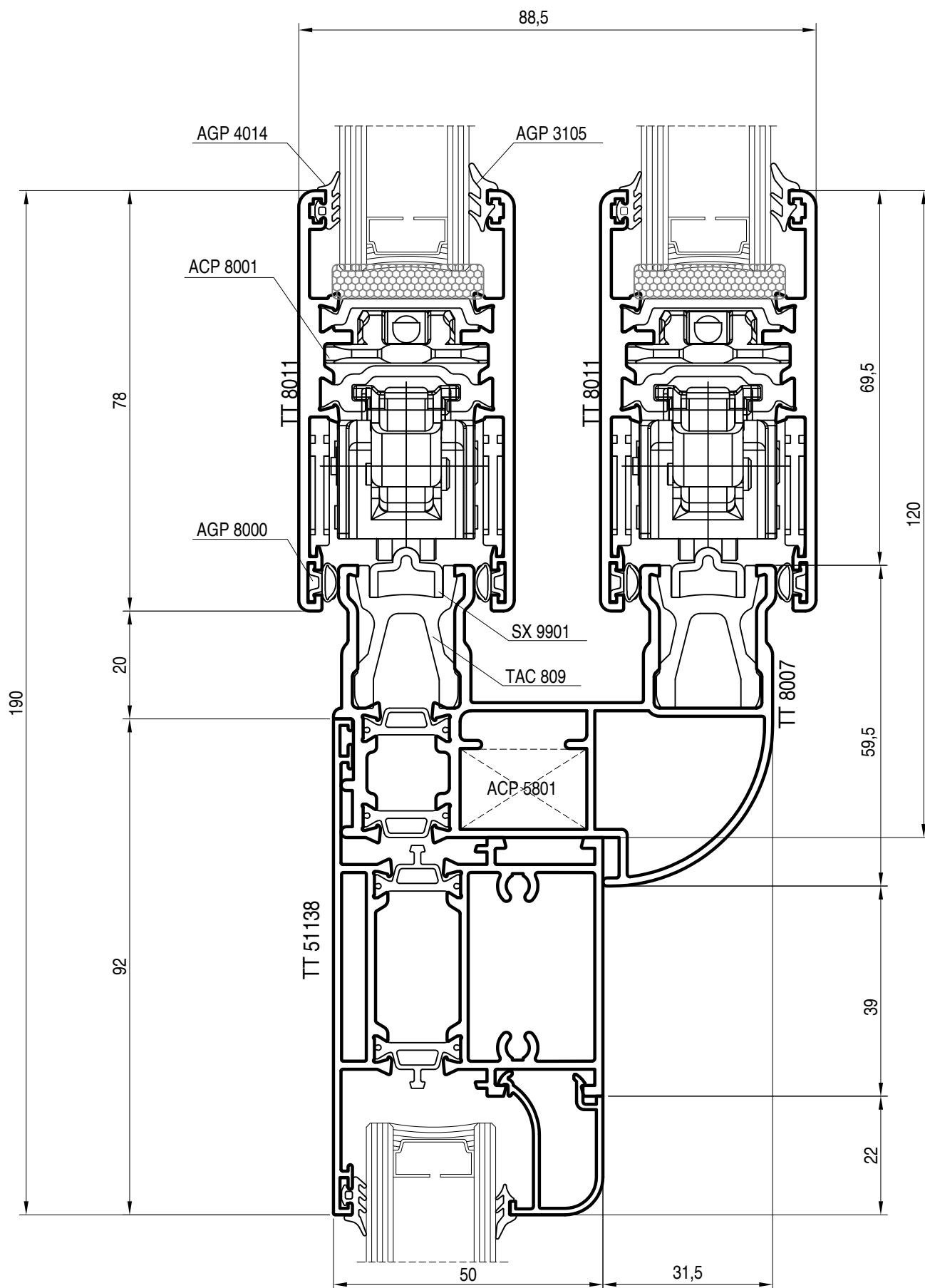

nodo abbinamento Planet 50TT scorrevole

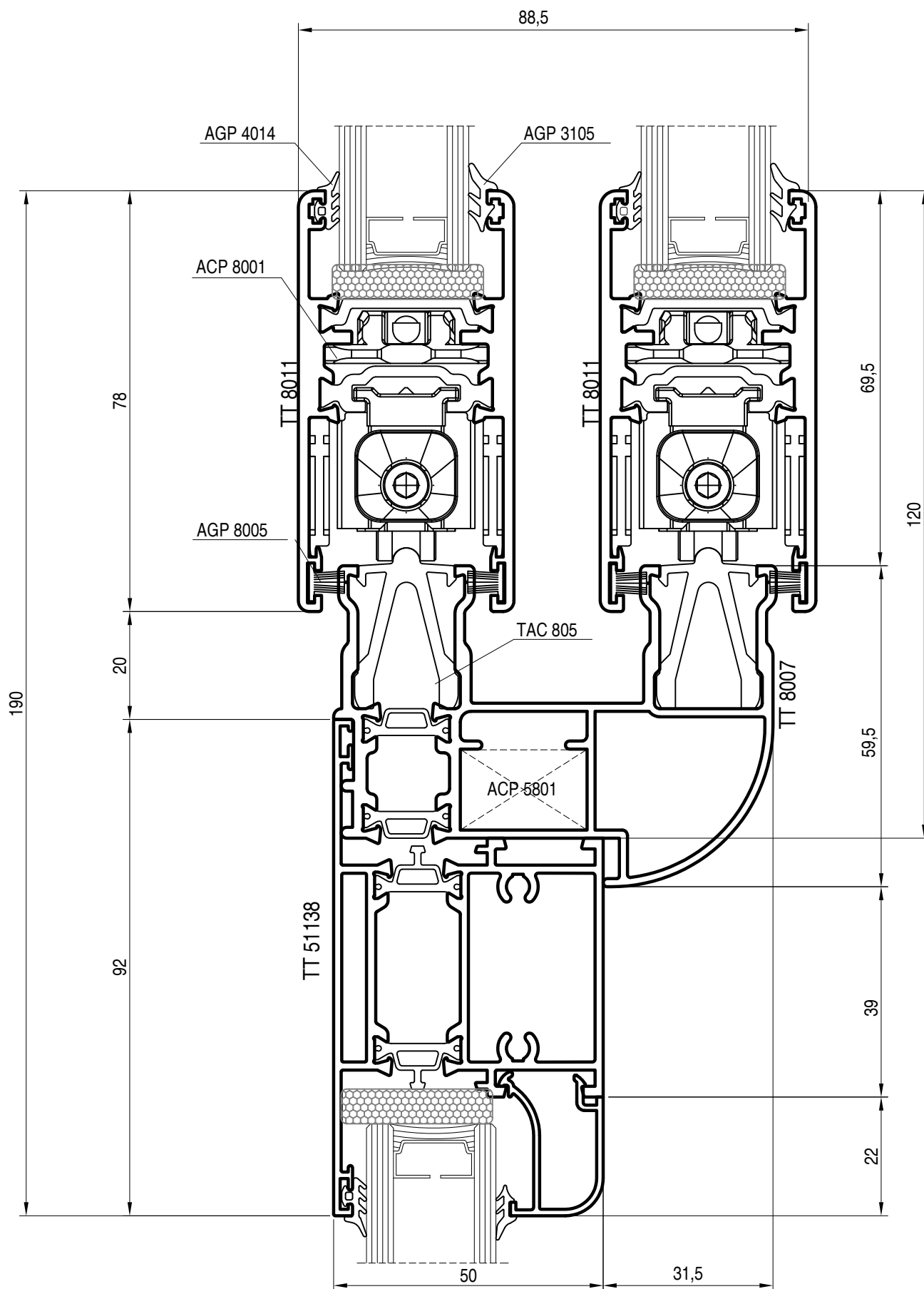

nodo abbinamento serie Slide telaio 106 mm

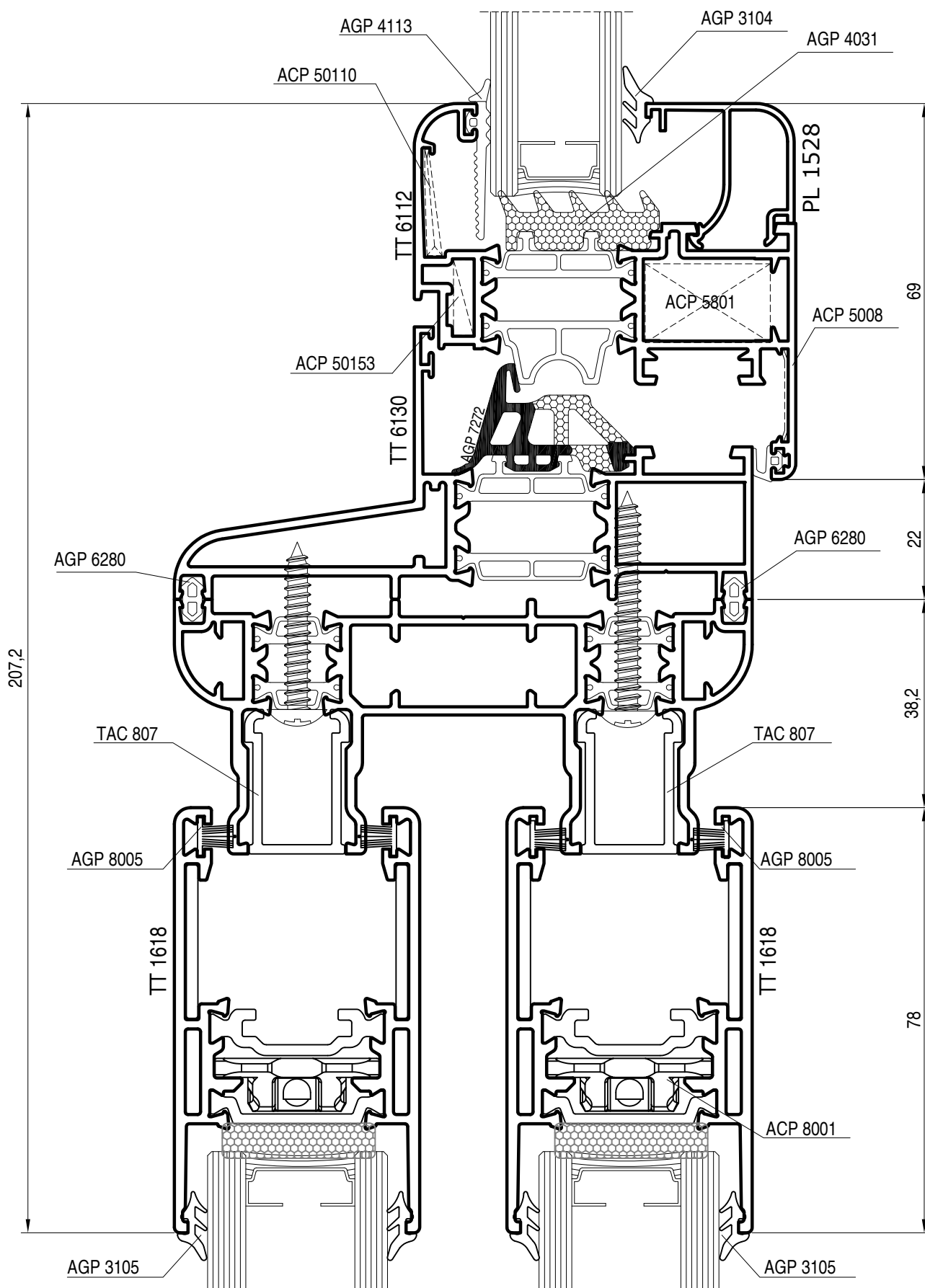

nodo abbinamento serie Slide telaio 80 mm

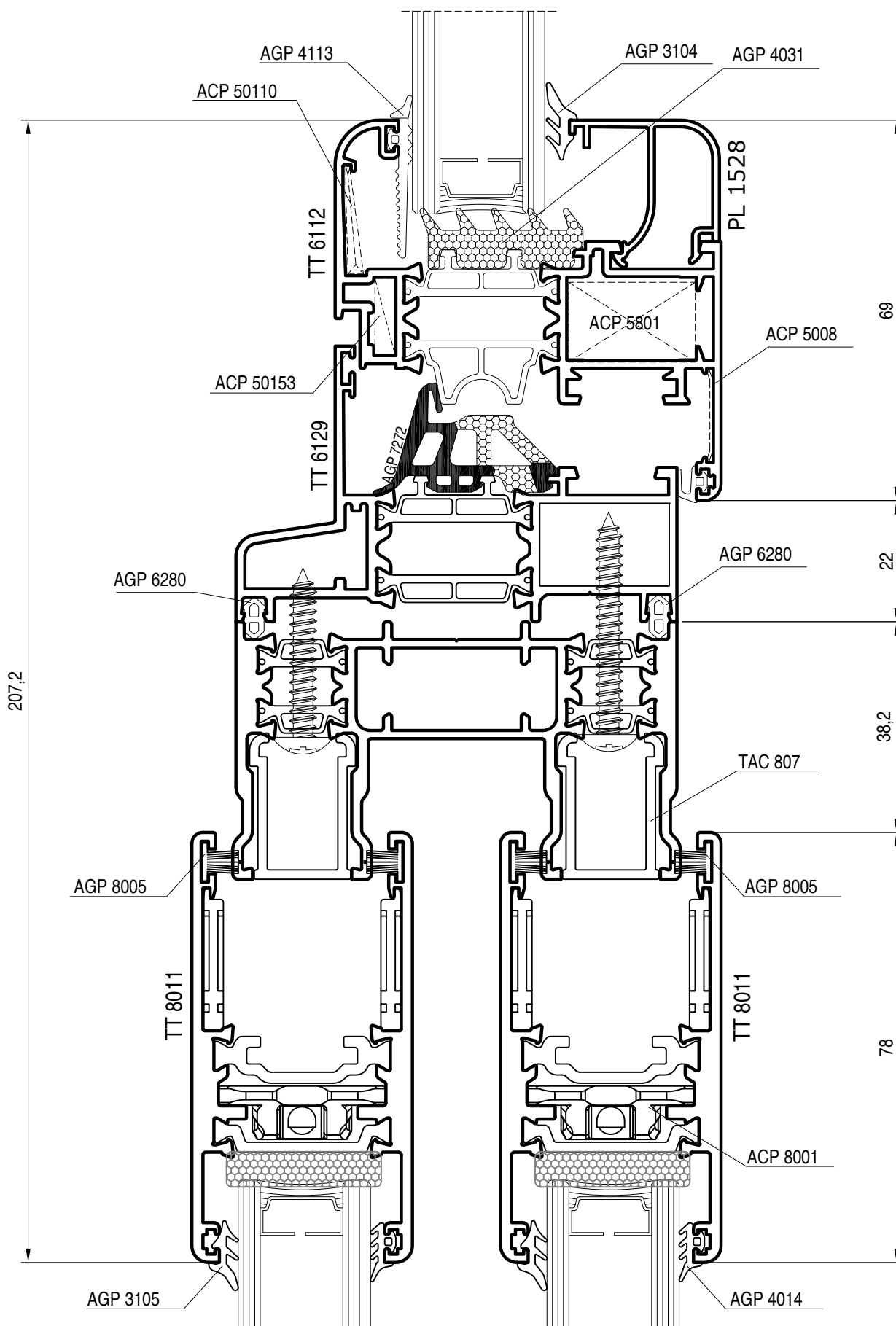

nodo inferiore soglia ribassata alzante anta da 45

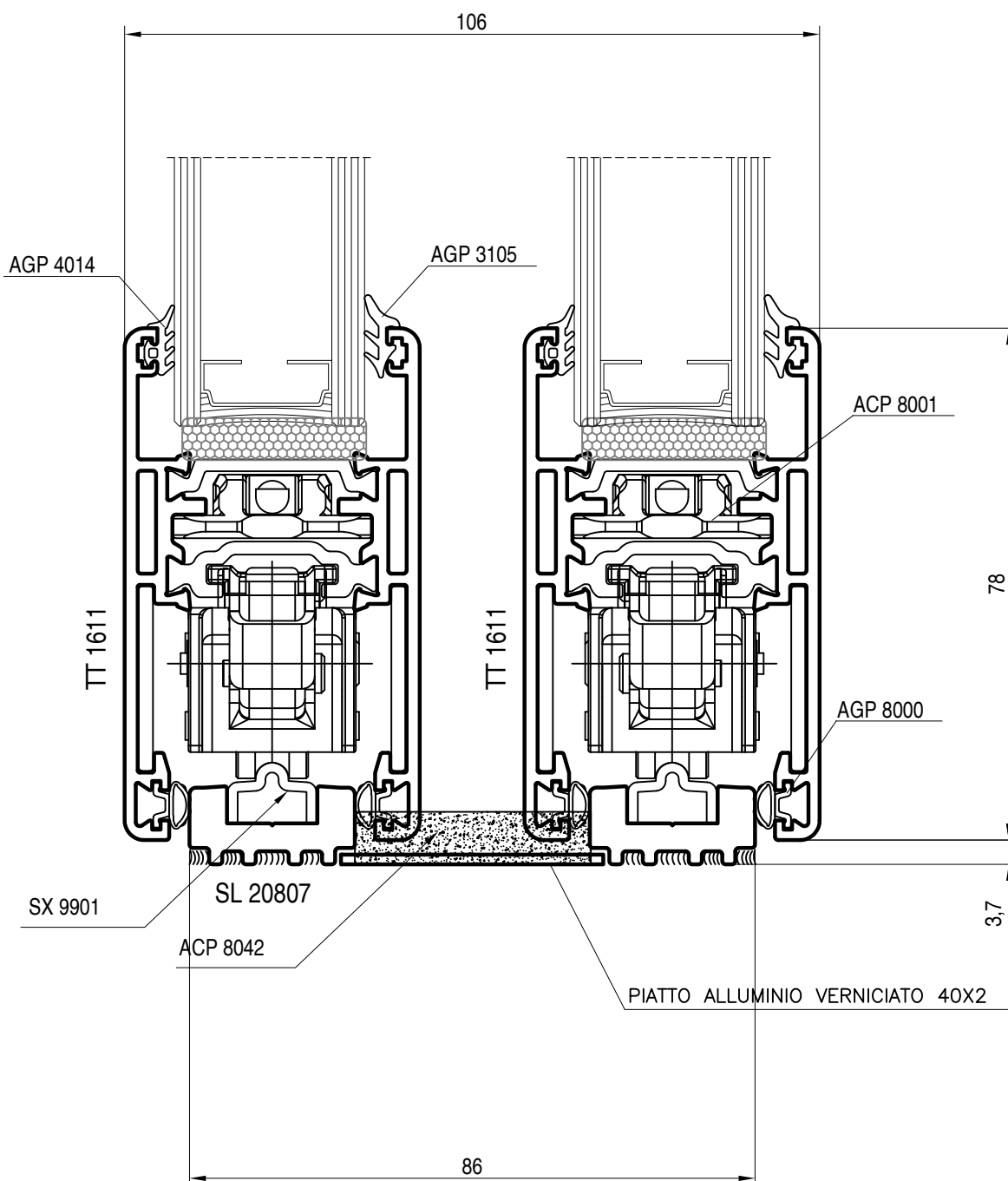

nodo inferiore soglia ribassata scorrevole anta da 45

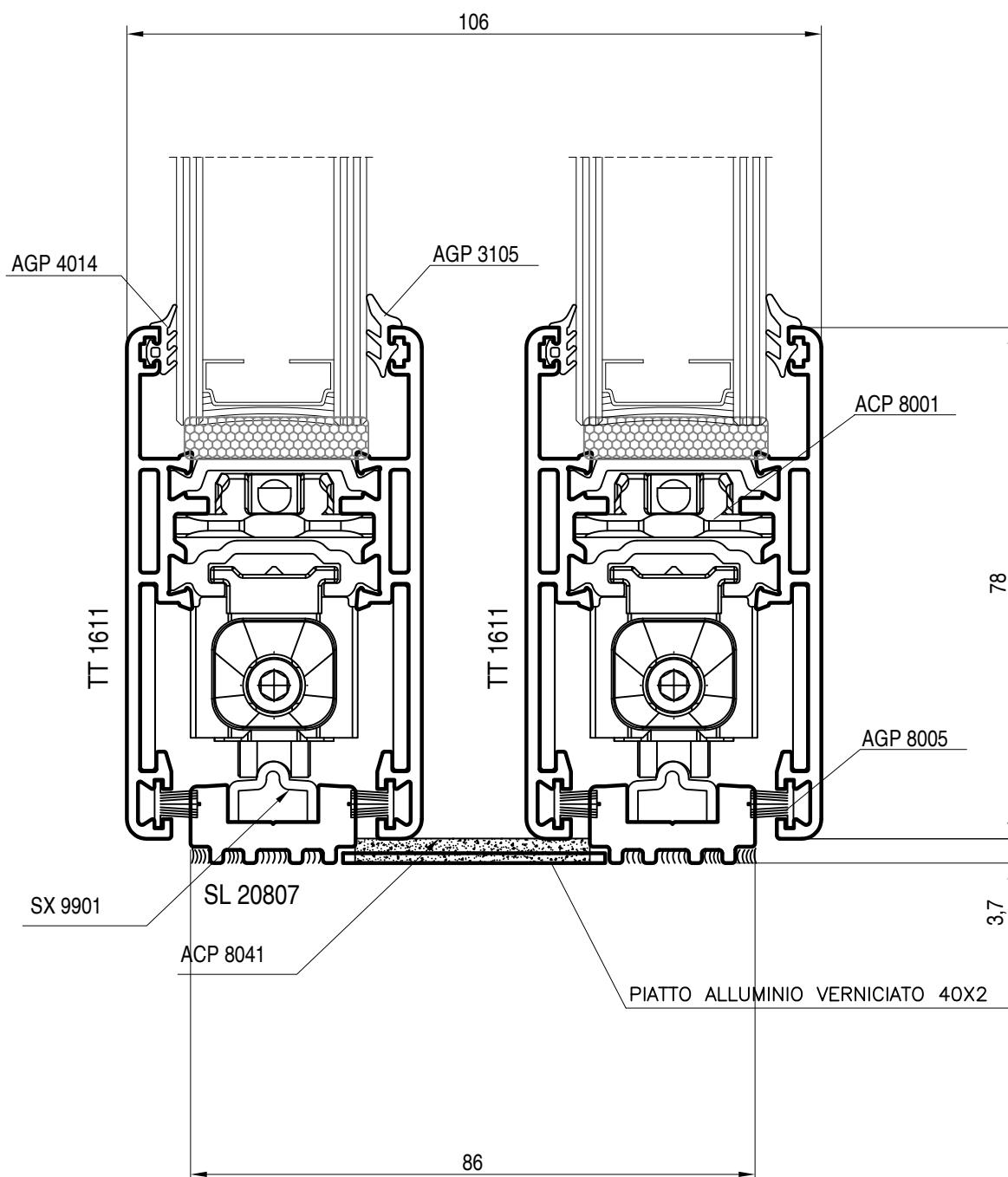

nodo inferiore soglia ribassata alzante anta da 40

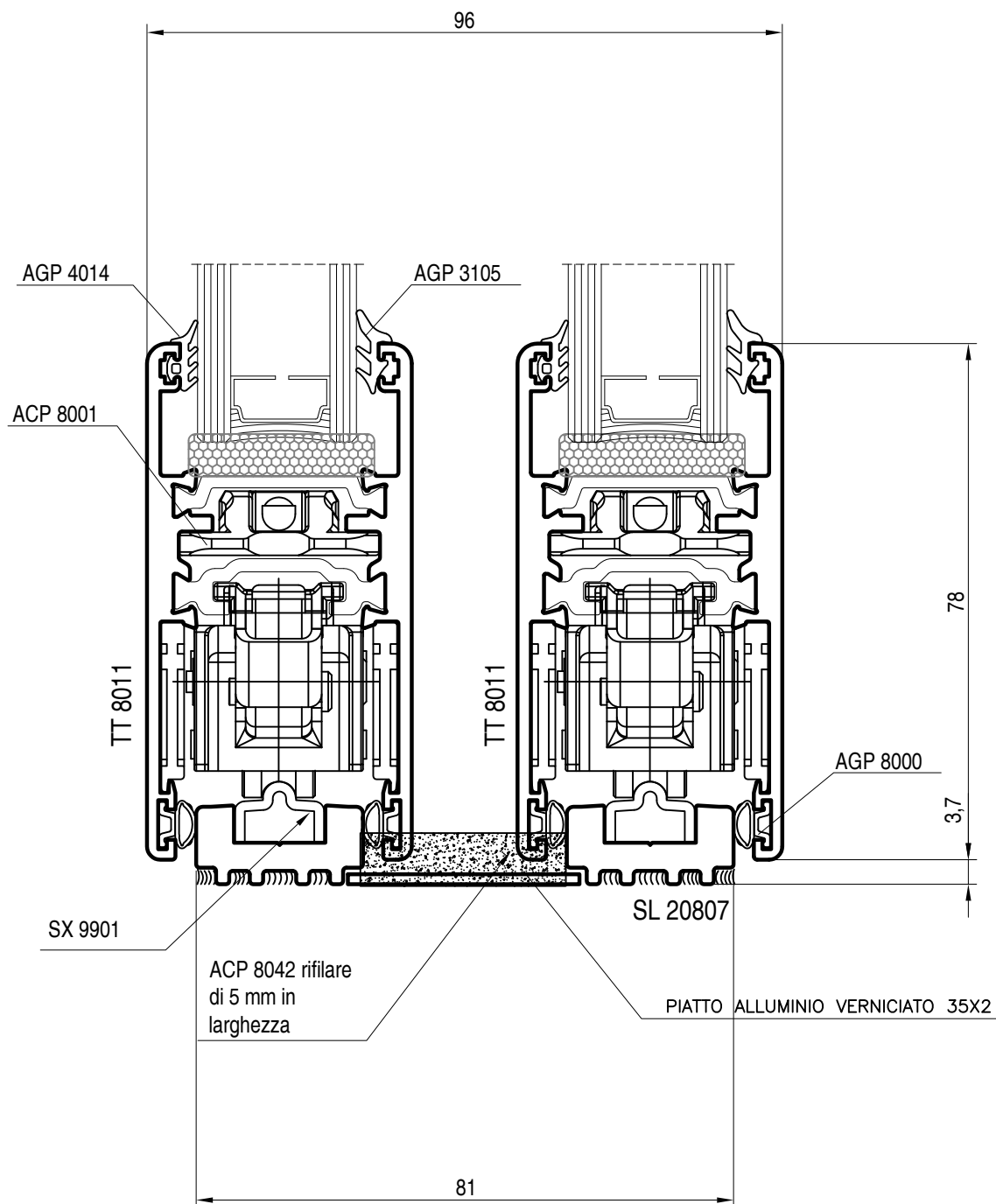

nodo inferiore soglia ribassata scorrevole anta da 40

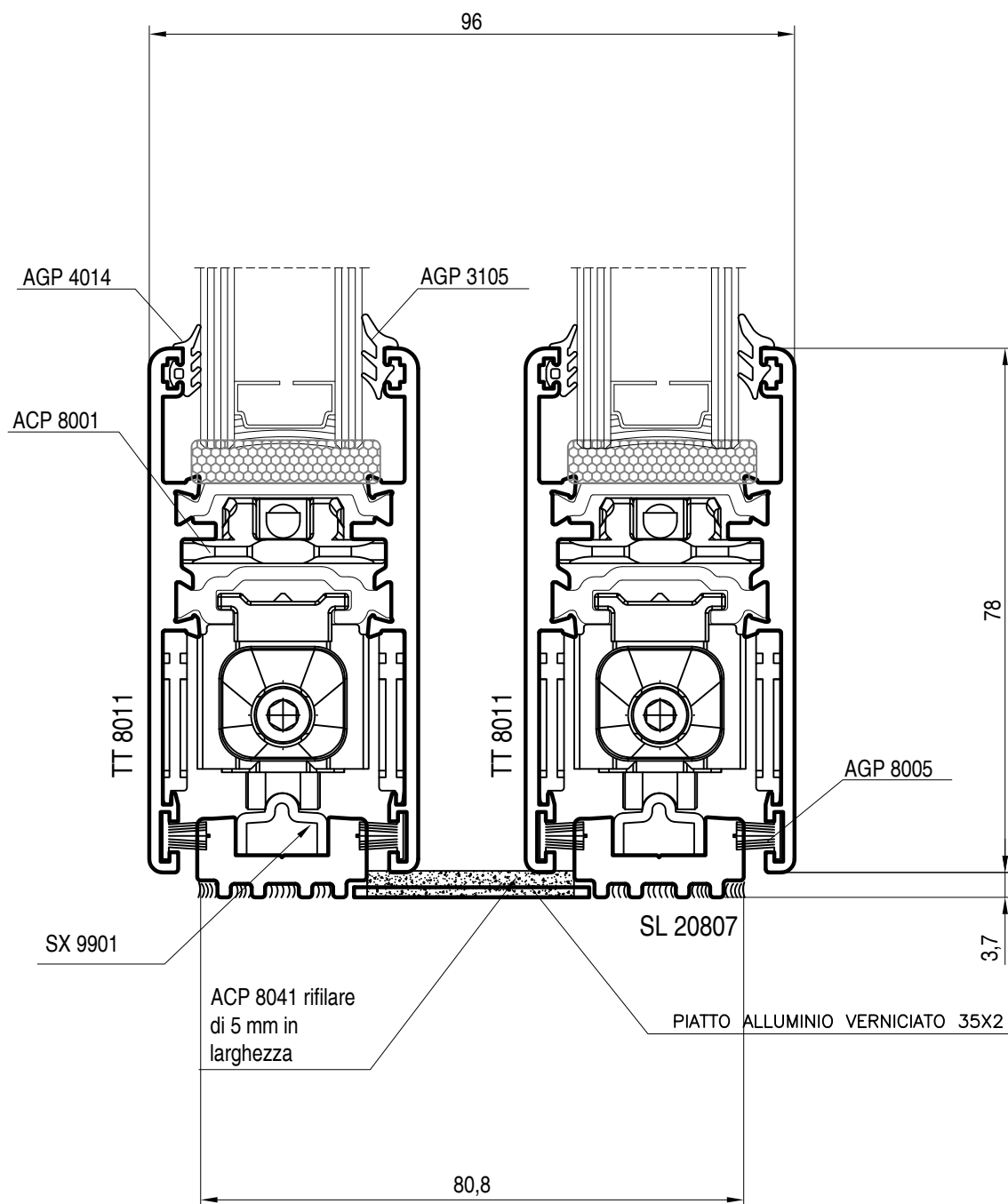

nodo inferiore anta fredda da 40 alzante

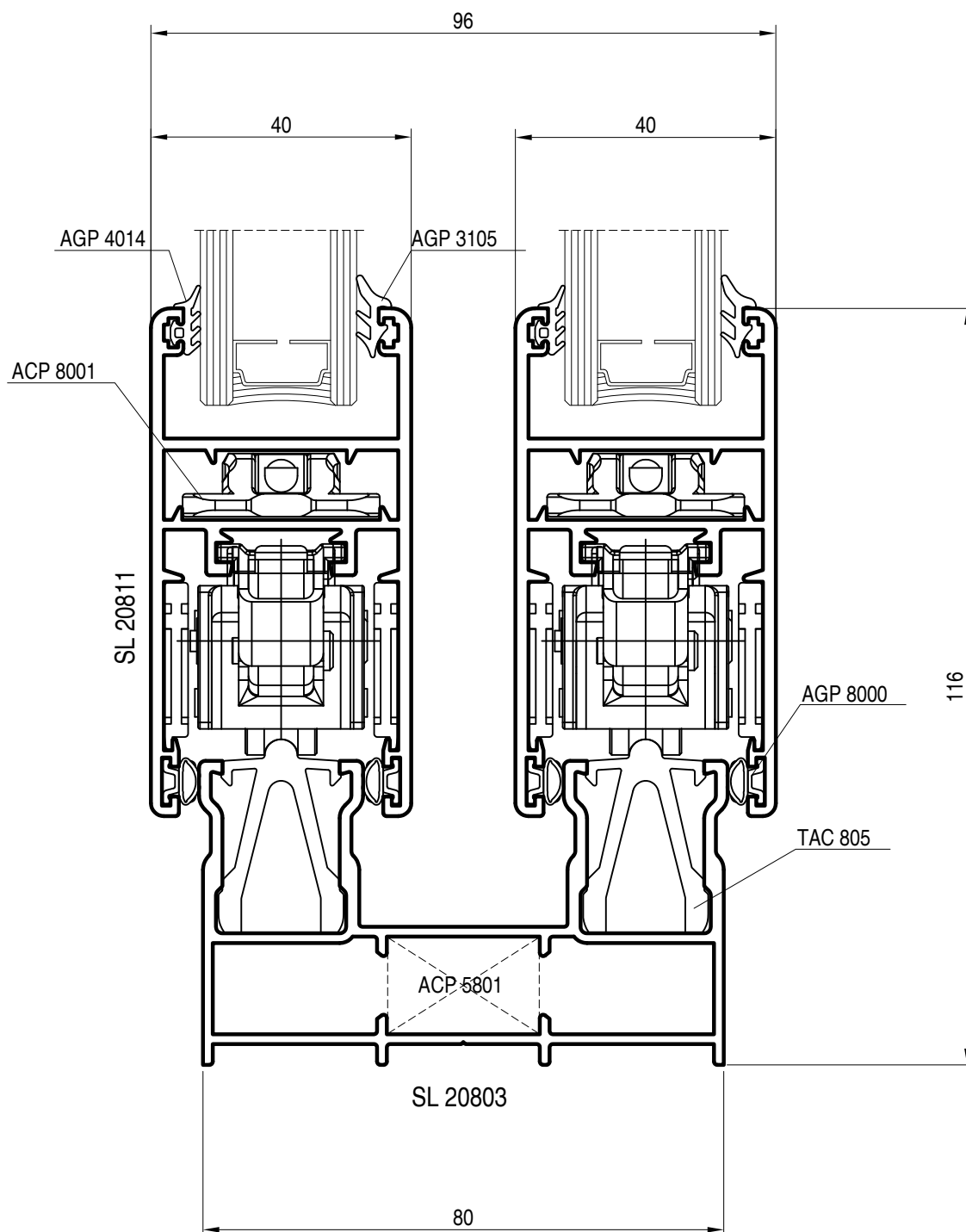

nodo inferiore anta fredda da 40 scorrevole

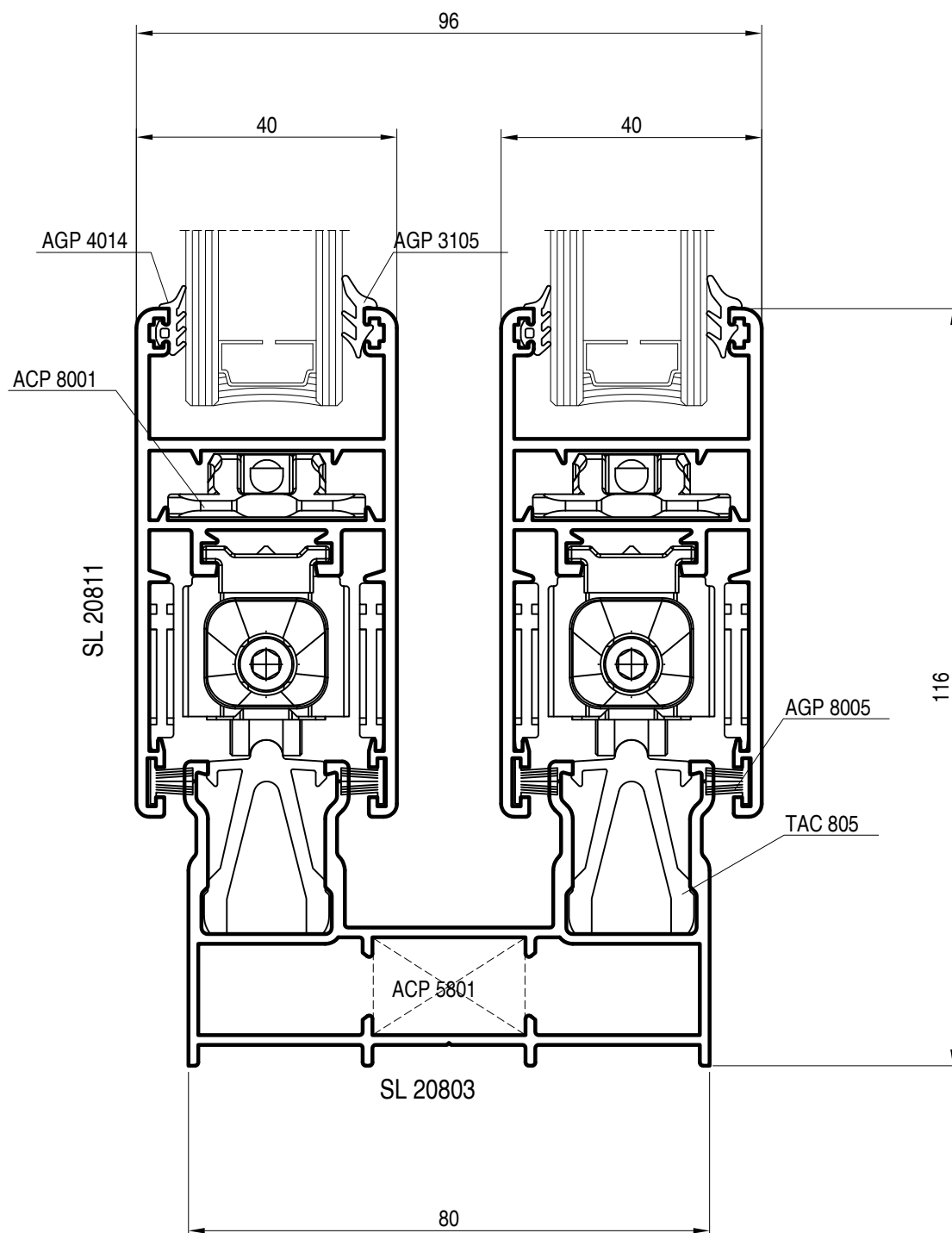

nodo laterale anta fredda da 40 alzante

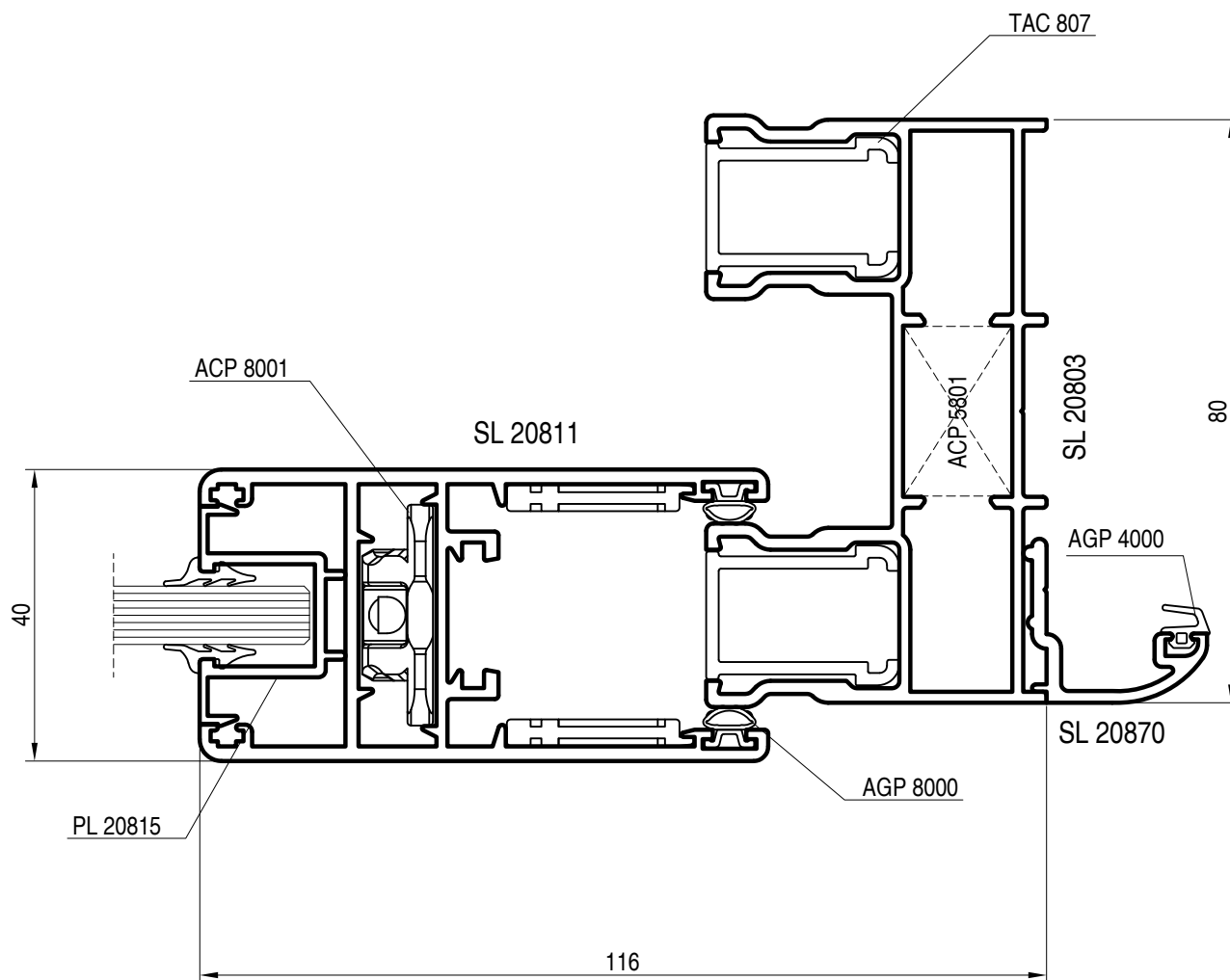

nodo laterale anta fredda da 40 scorrevole

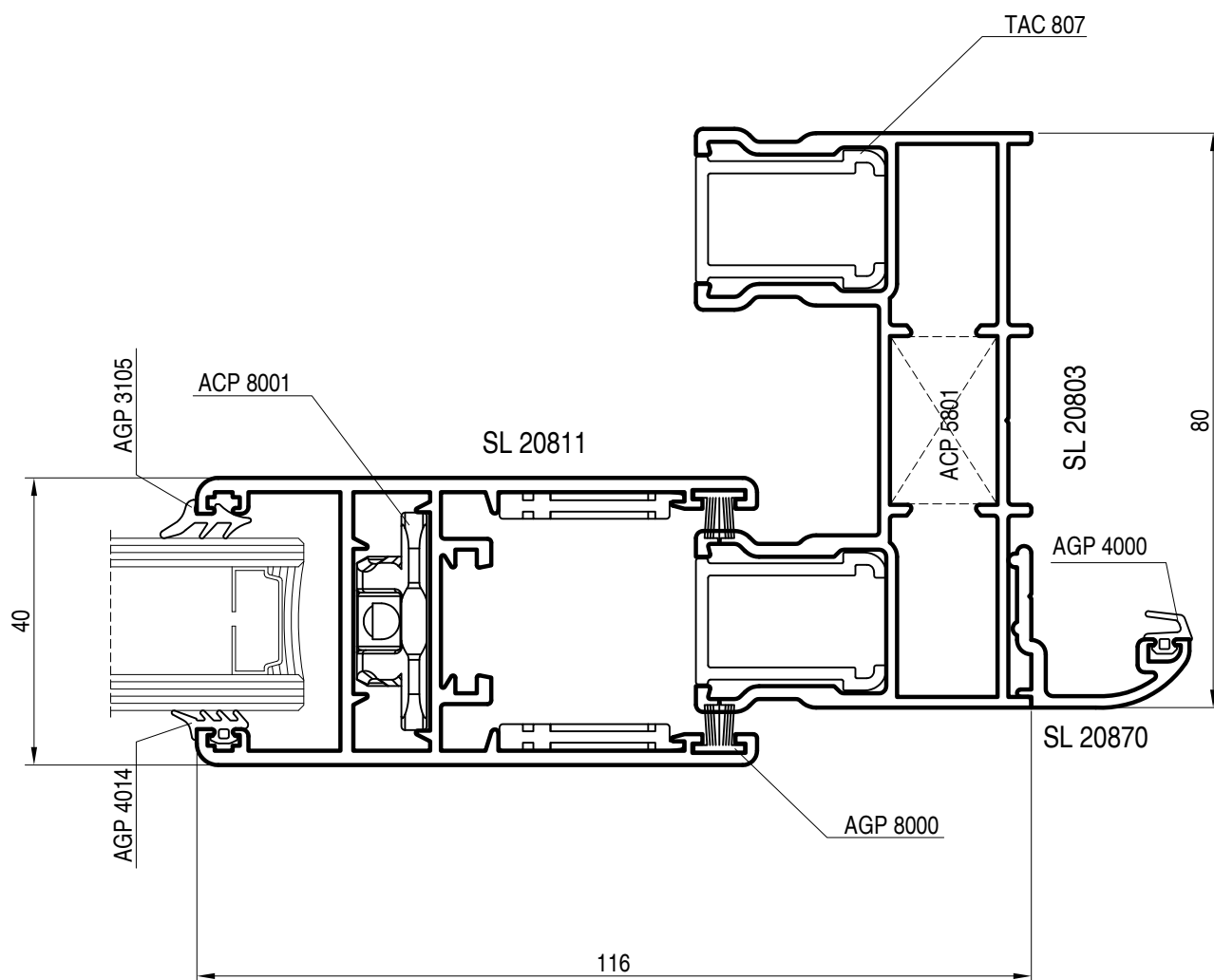

nodo centrale anta fredda da 40

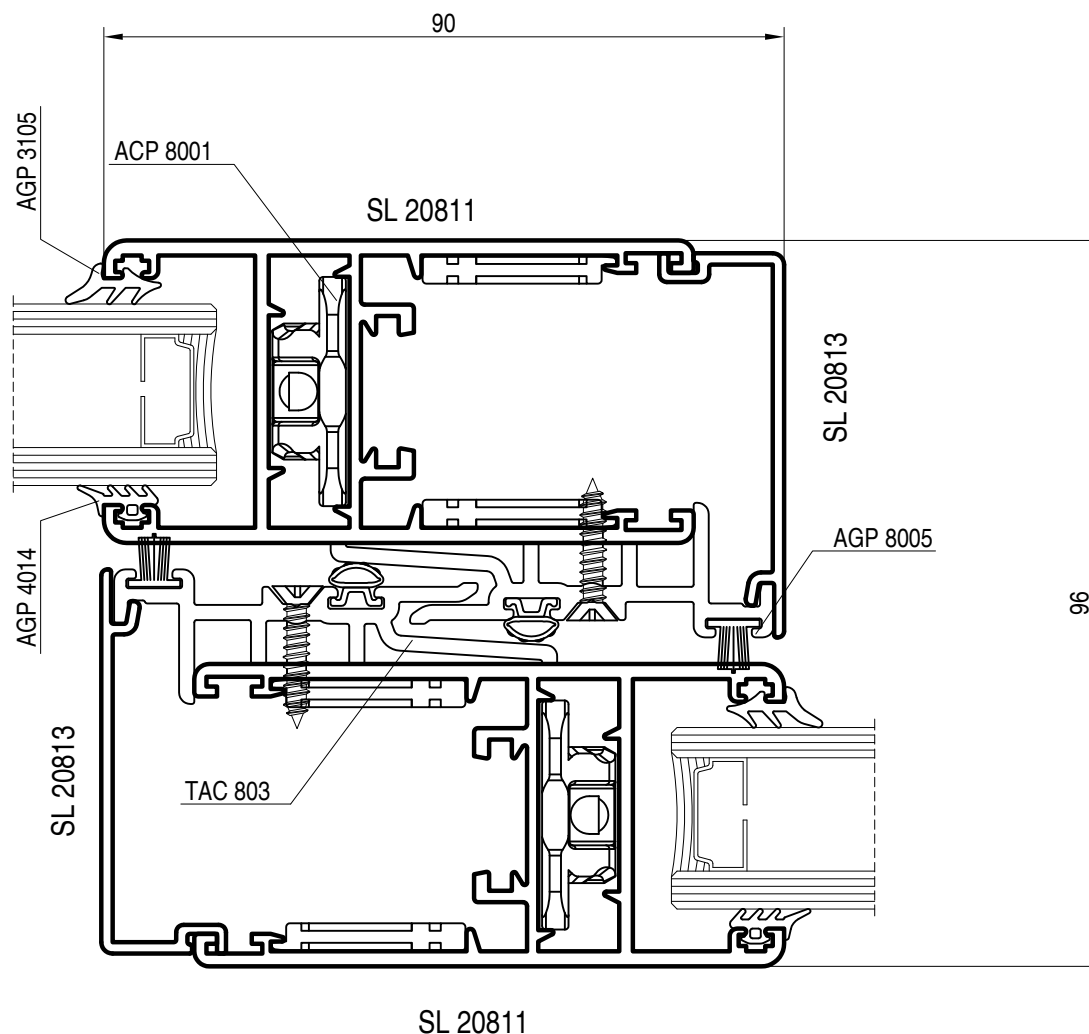

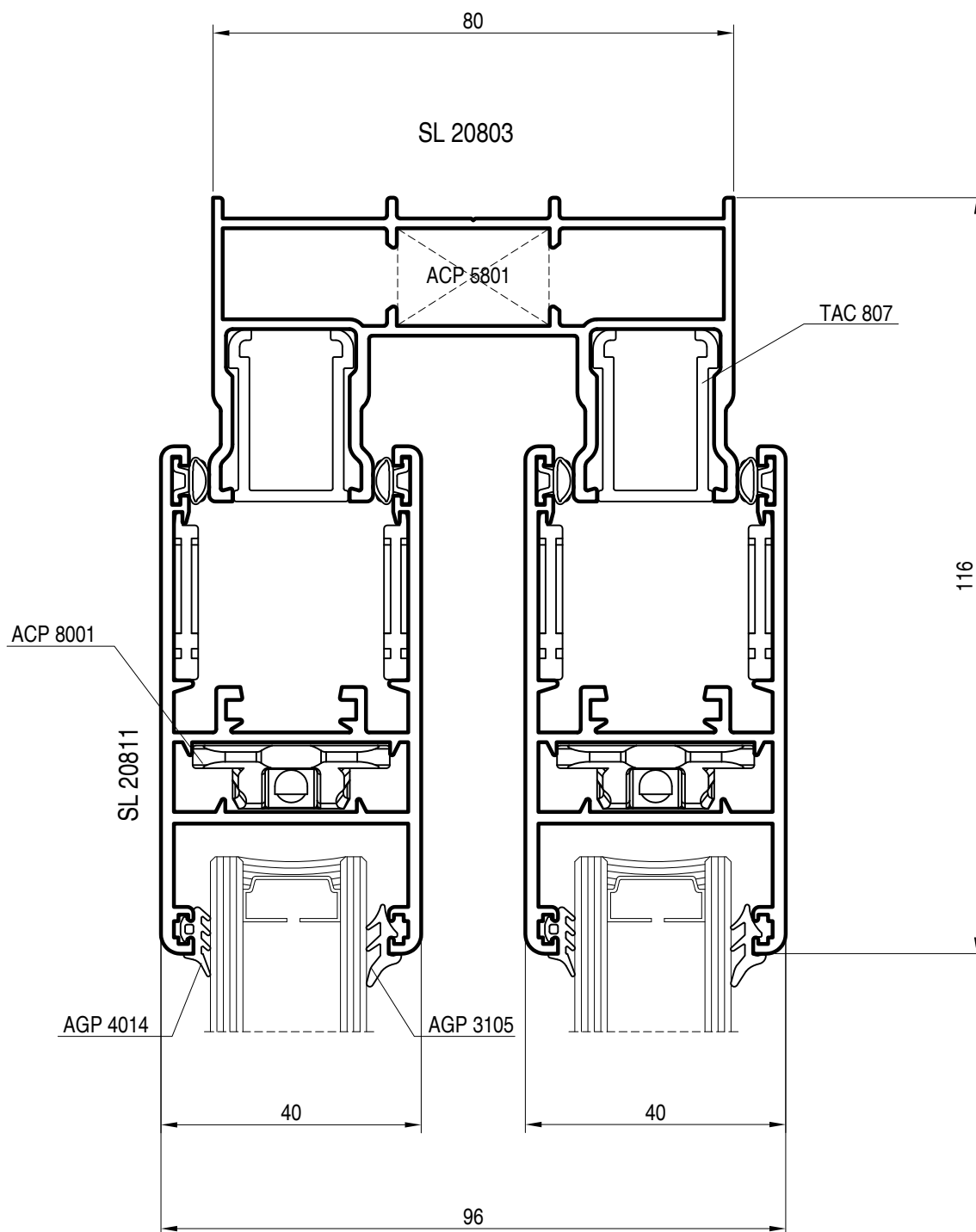

nodo superiore anta fredda da 40 alzante

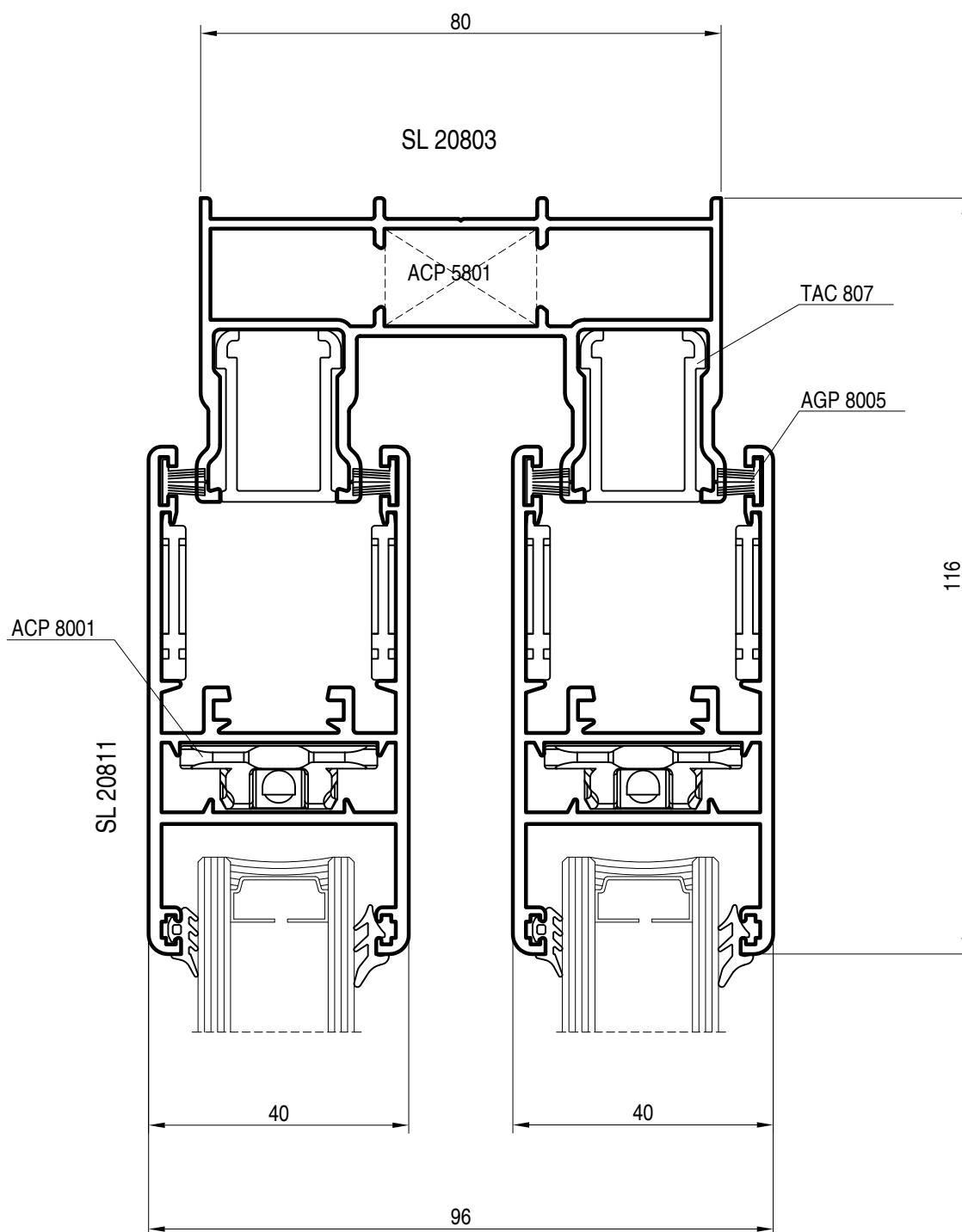

nodo superiore anta fredda da 40 scorrevole

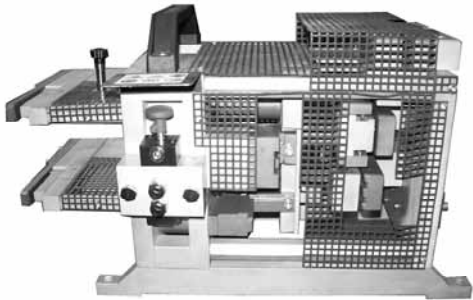

Elenco attrezzature

	<p>MCT PL JOLLY</p> <p>Questa punzonatrice esegue lavorazioni squadretta per le serie Planet 45,50TT,62TT,Natura,Matic,Elite Door e Slide</p> <ul style="list-style-type: none"> • Foro Ø3 o da Ø 4 per squadrette esterne • Foro Ø 8 o Ø10 per squadretta interna • Areazione anta* • Foro cavallotto Ø 8 e Ø 10 <p>*Sono esclusi dalla lavorazione i seguenti profili: TT51212, TT51217, TT61212, TT61217, PL2857, PL2018, PL2051.</p>
	<p>MCT PL SLIDE</p> <p>Questa punzonatrice esegue le seguenti lavorazioni:</p> <ul style="list-style-type: none"> • Lavorazioni squadretta su anta • Spuntatura alette • Passaggio binario • Scarico acqua su telaio • Scarico acqua su binario
	<p>MCT PL 14459</p> <p>Questa punzonatrice esegue le seguenti lavorazioni:</p> <ul style="list-style-type: none"> • Lavorazioni squadretta su anta • Spuntatura alette • Passaggio binario • Scasso riporto centrale • Alloggiamento tappo versione alzante • Scarico acqua su telaio • Scarico acqua su binario

lavorazione squadretta su anta

1

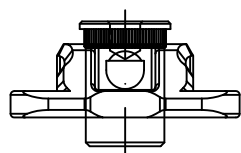
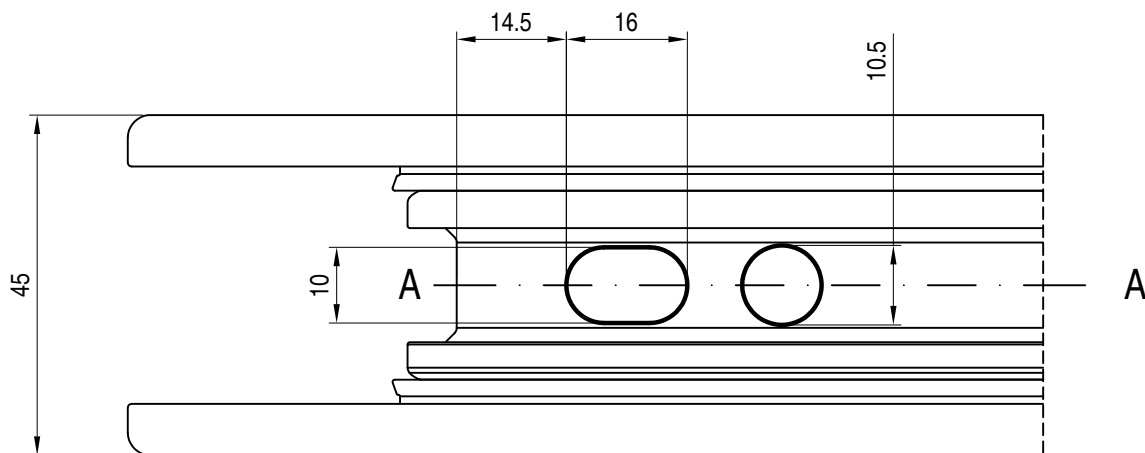

sez: A-A

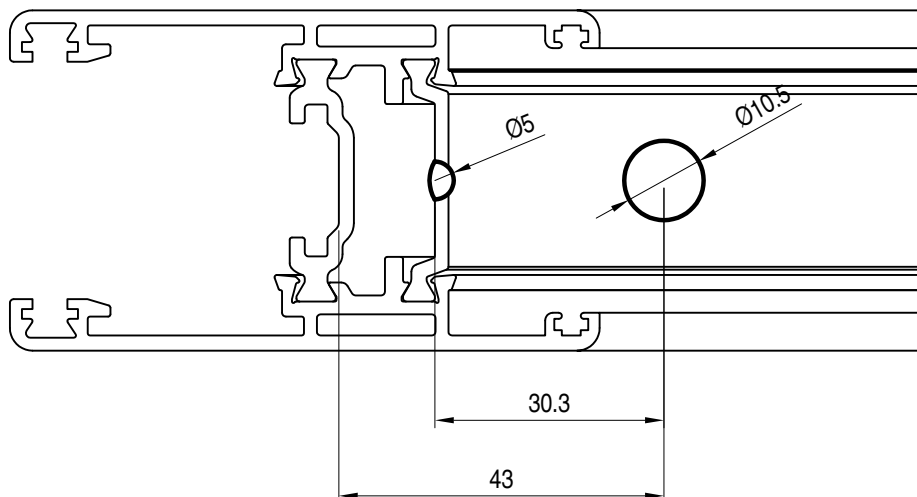
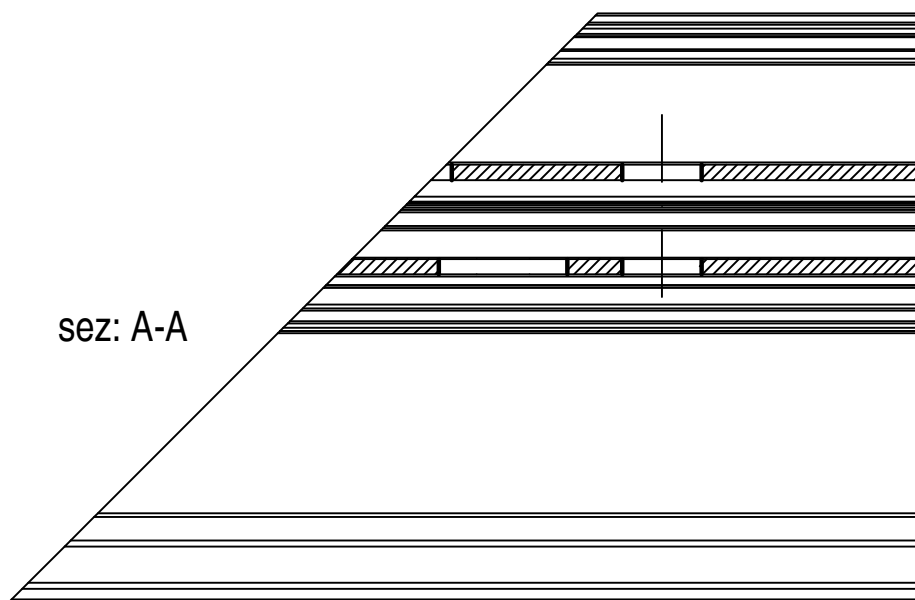

lavorazione movimentazione martellina più serratura

2

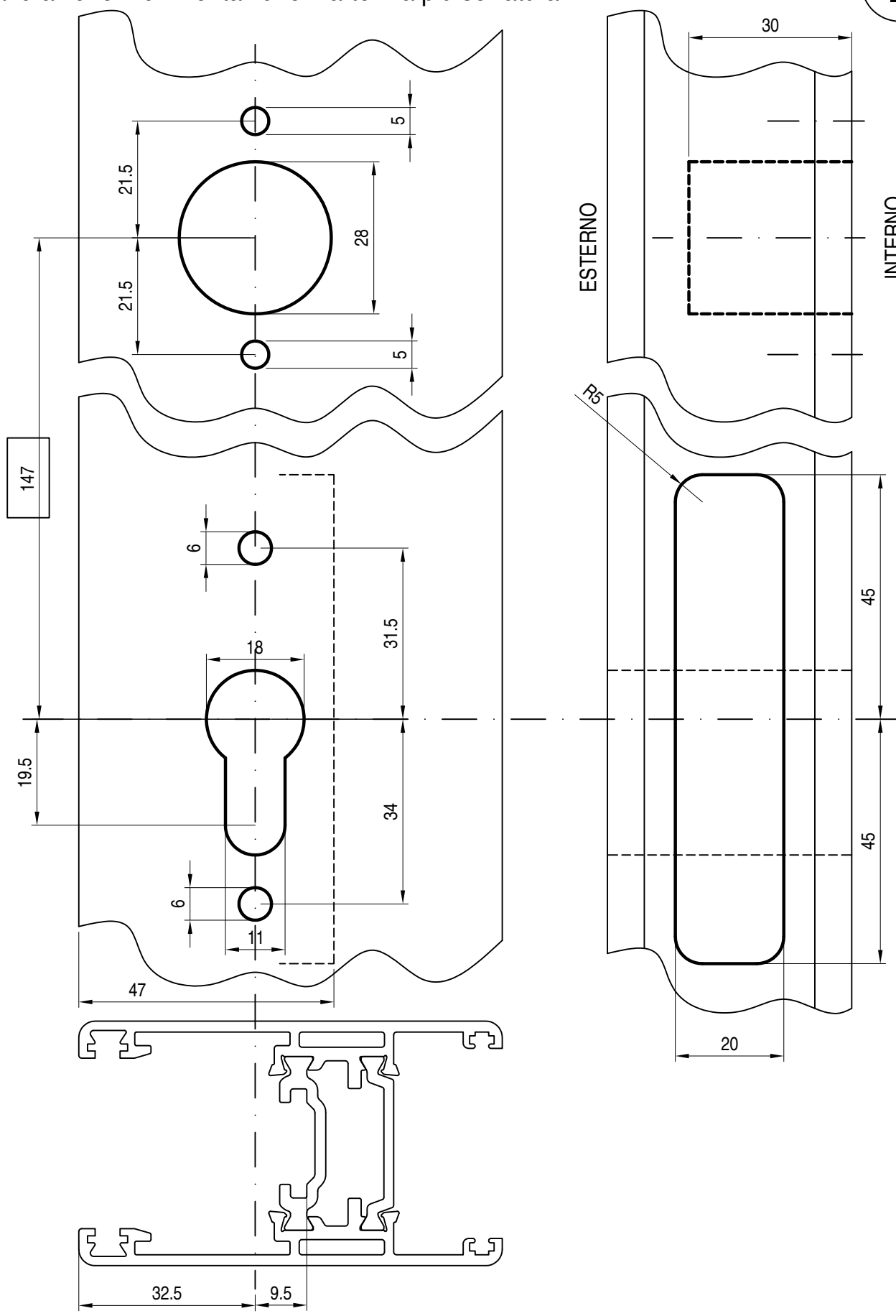

lavorazione cremonese

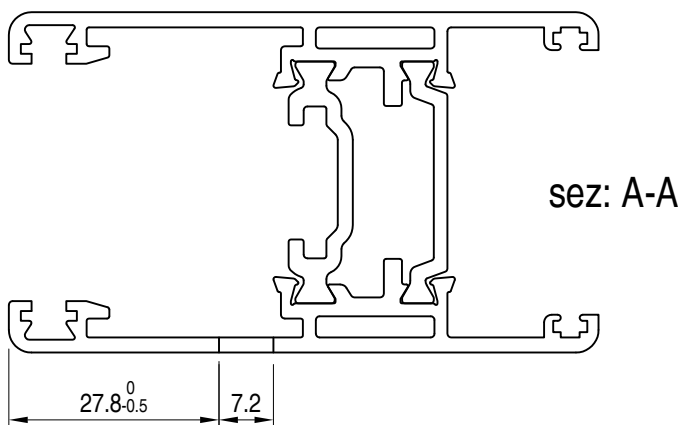
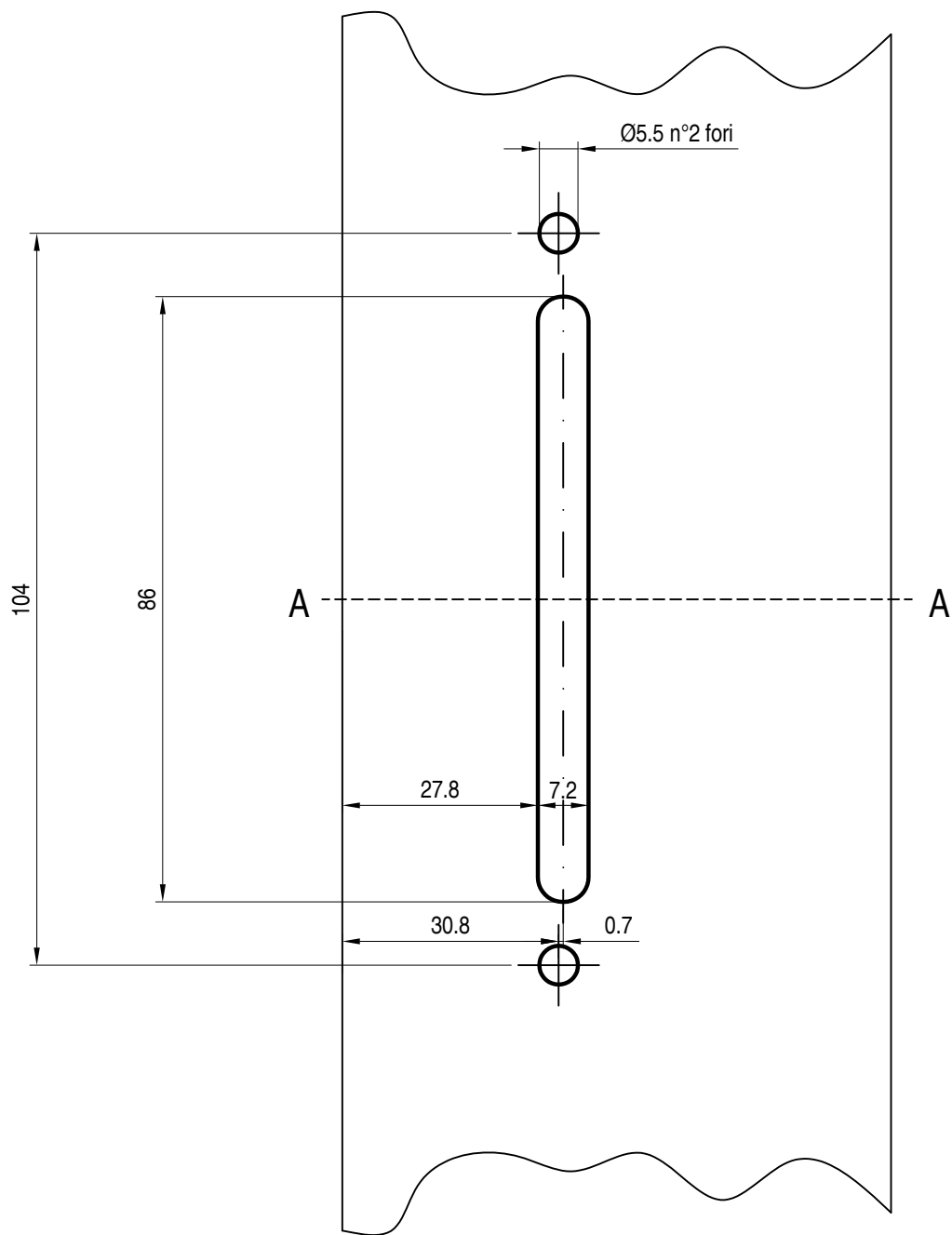

lavorazione maniglia incasso ACP 8009/ ACP 8011/ ACP 8018

4

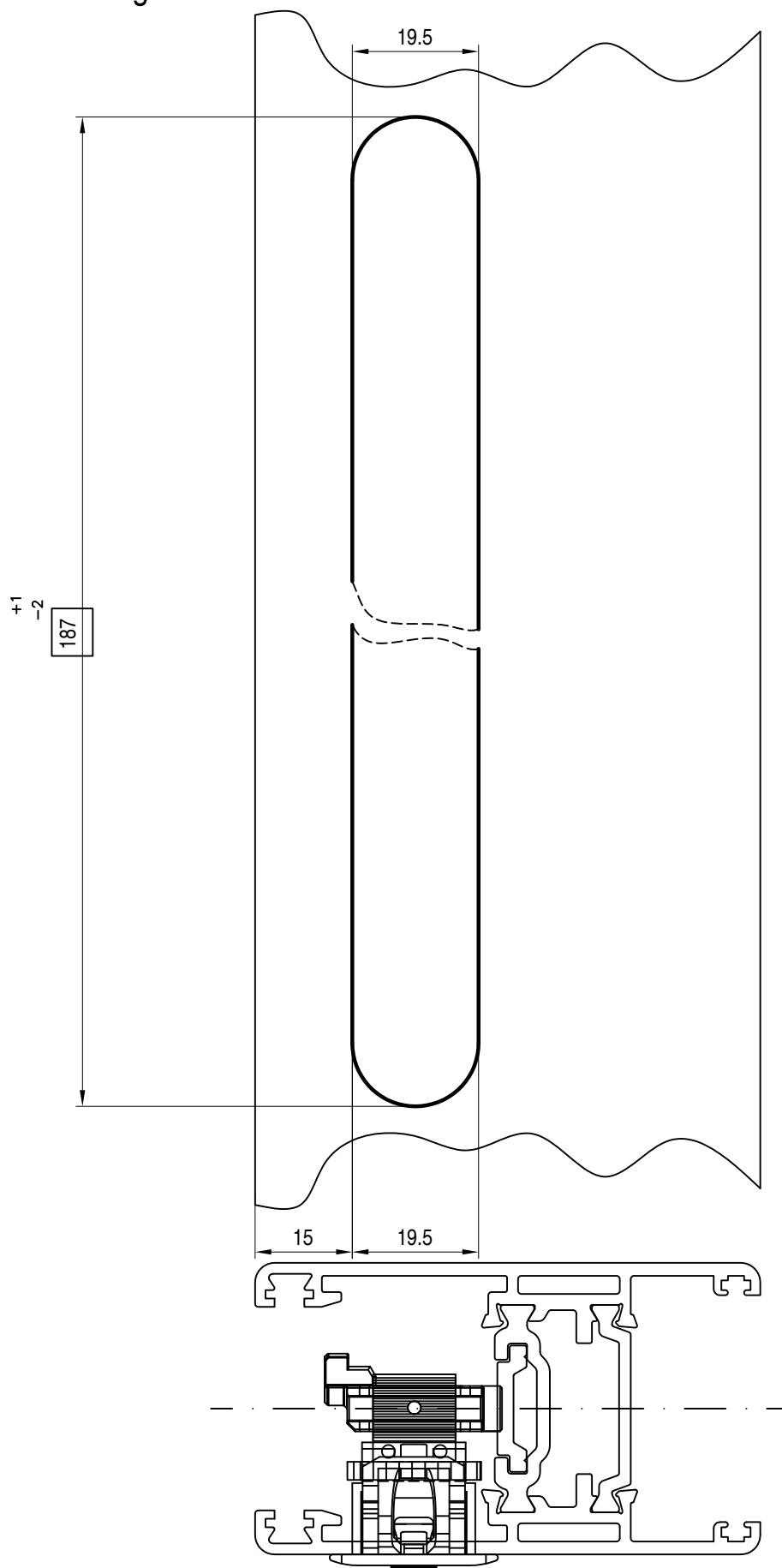

lavorazione spuntatura alette

5

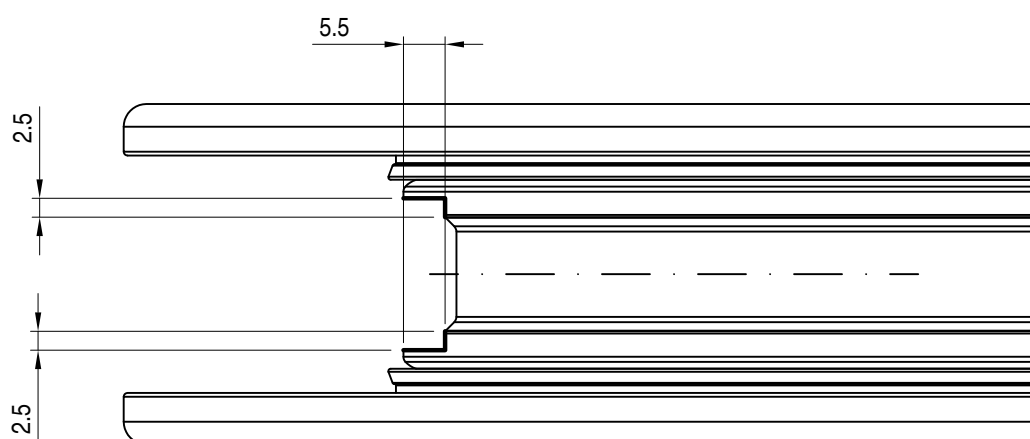
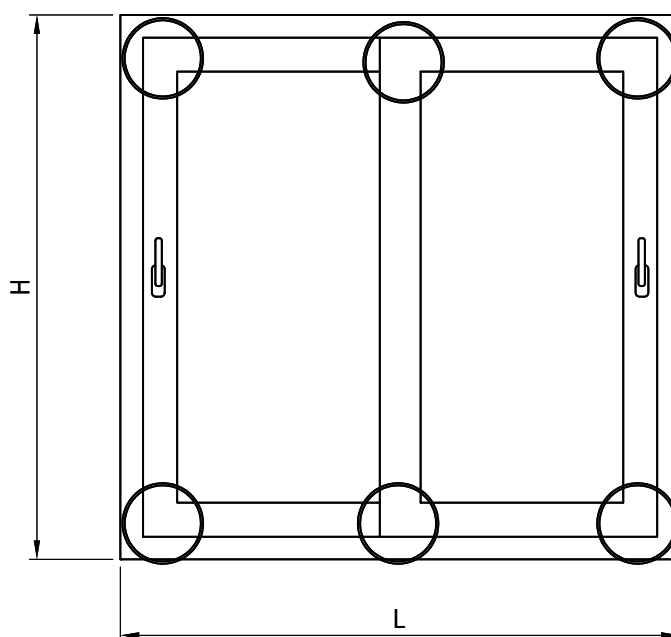

lavorazione nr.1 passaggio binario per anta da 45mm

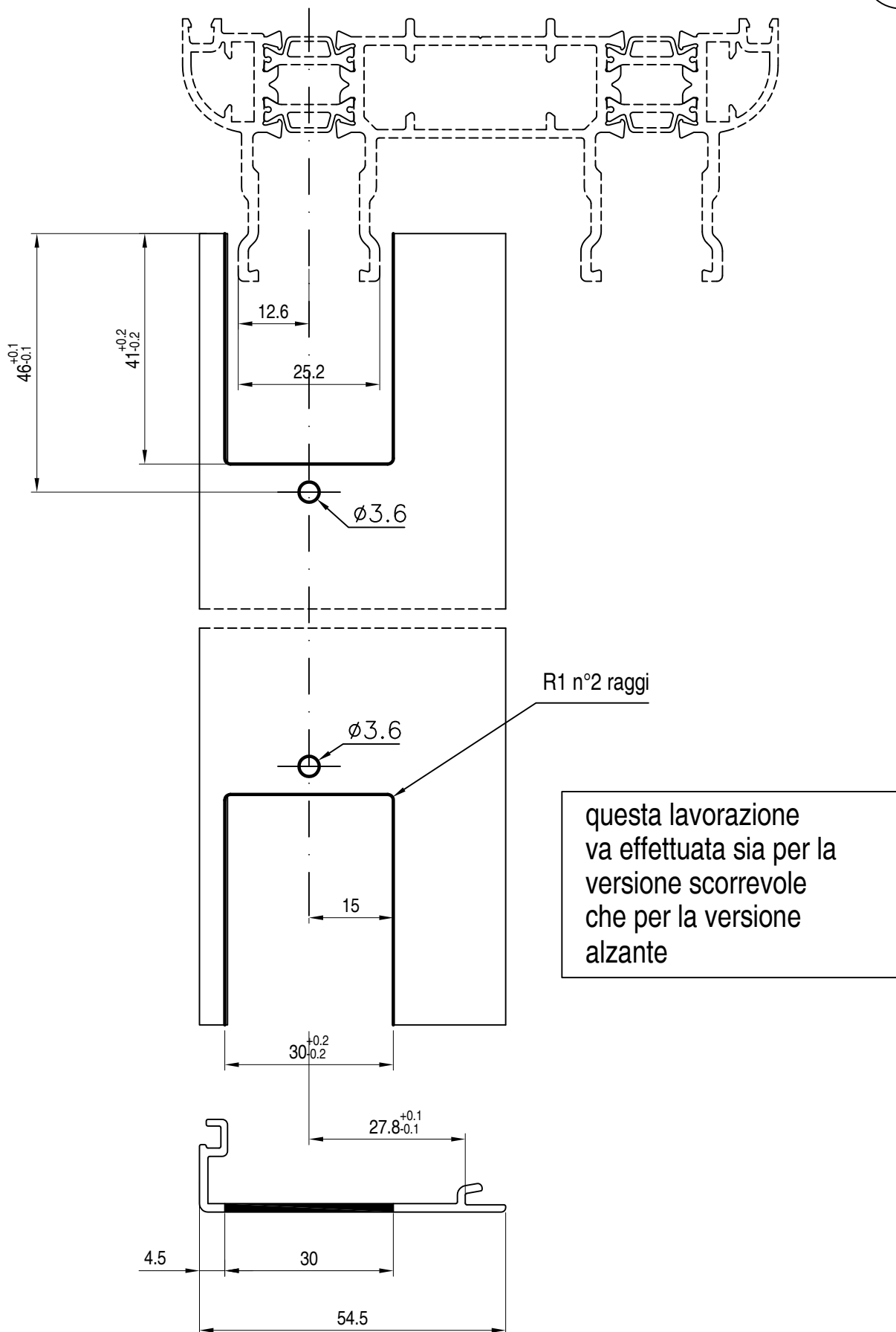

lavorazione nr.2 passaggio binario per anta da 45mm

7

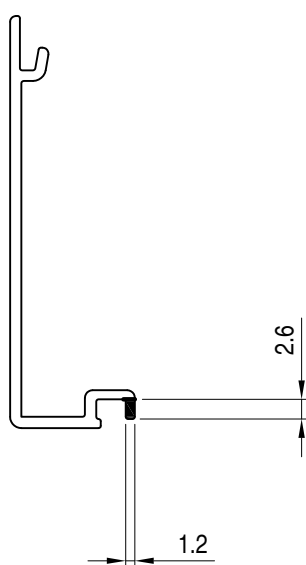
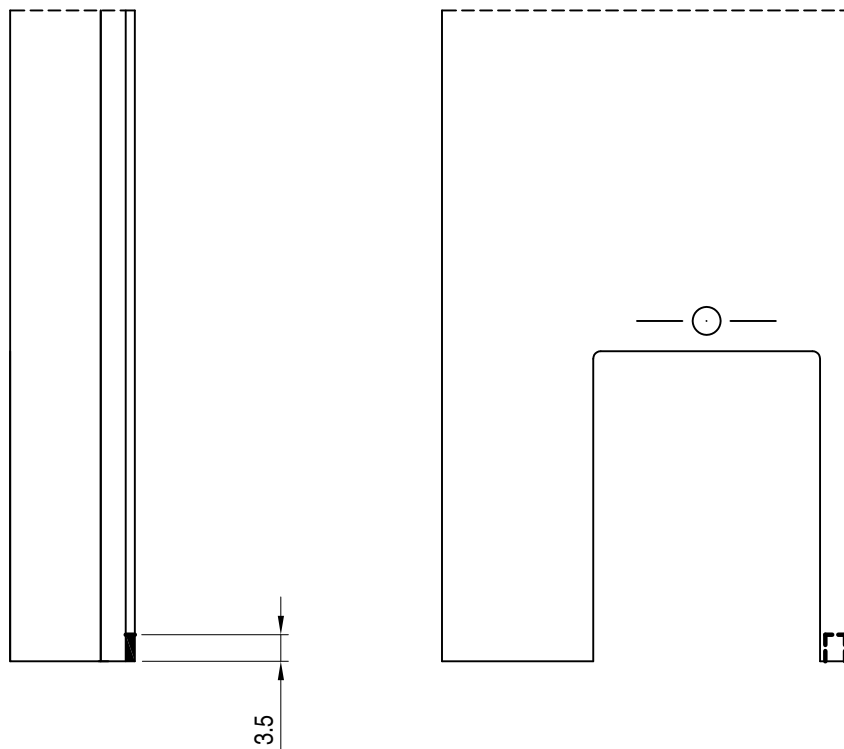

questa lavorazione va
effettuata sia per la
versione scorrevole che per
la versione alzante

lavorazione nr.3 passaggio binario per anta da 45mm

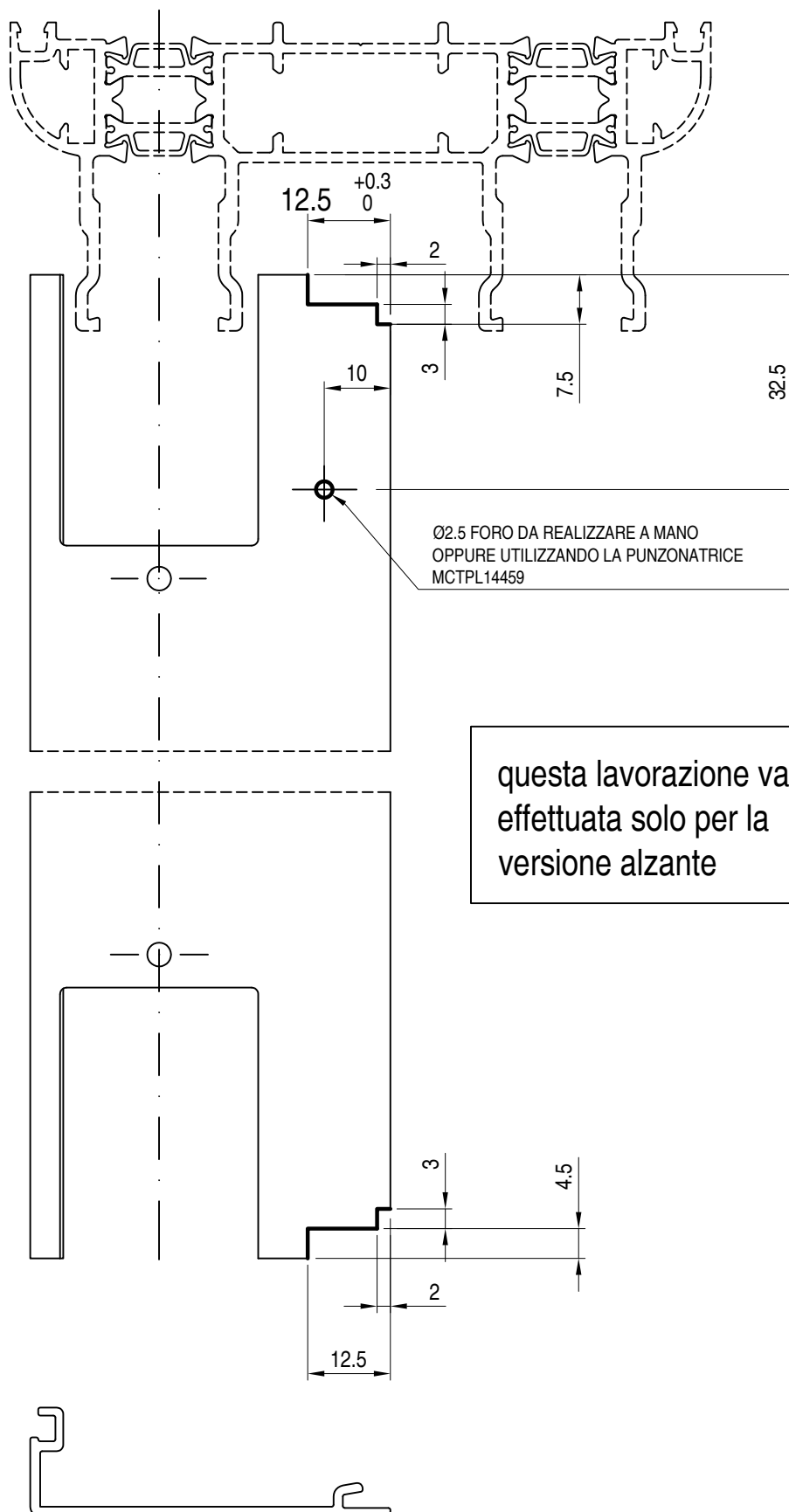

questa lavorazione va
effettuata solo per la
versione alzante

lavorazione nr.1 passaggio binario per anta da 40mm

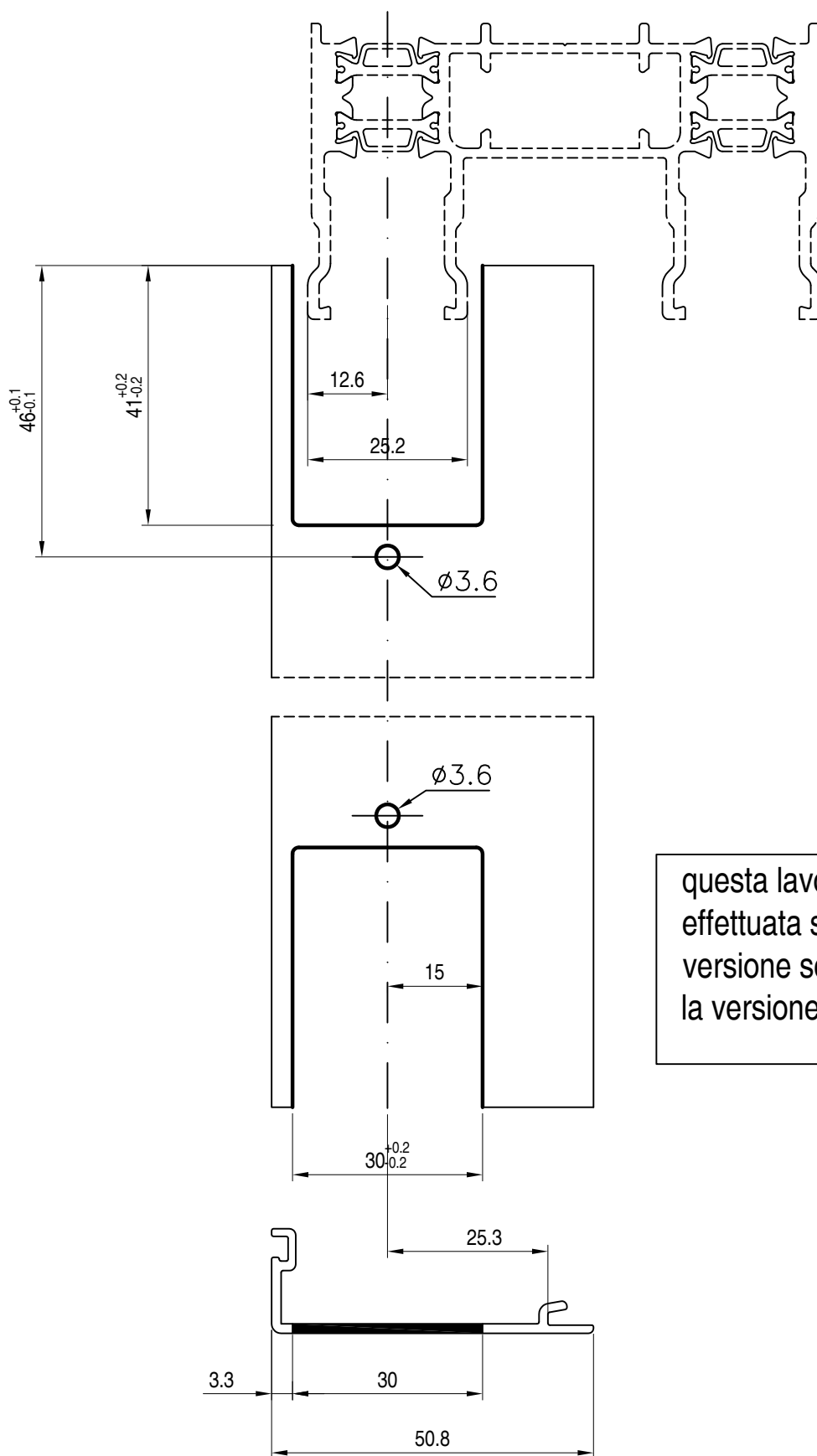

questa lavorazione va
effettuata sia per la
versione scorrevole che per
la versione alzante

lavorazione nr.2 passaggio binario per anta da 40mm

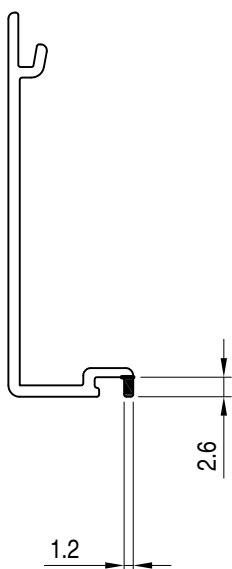
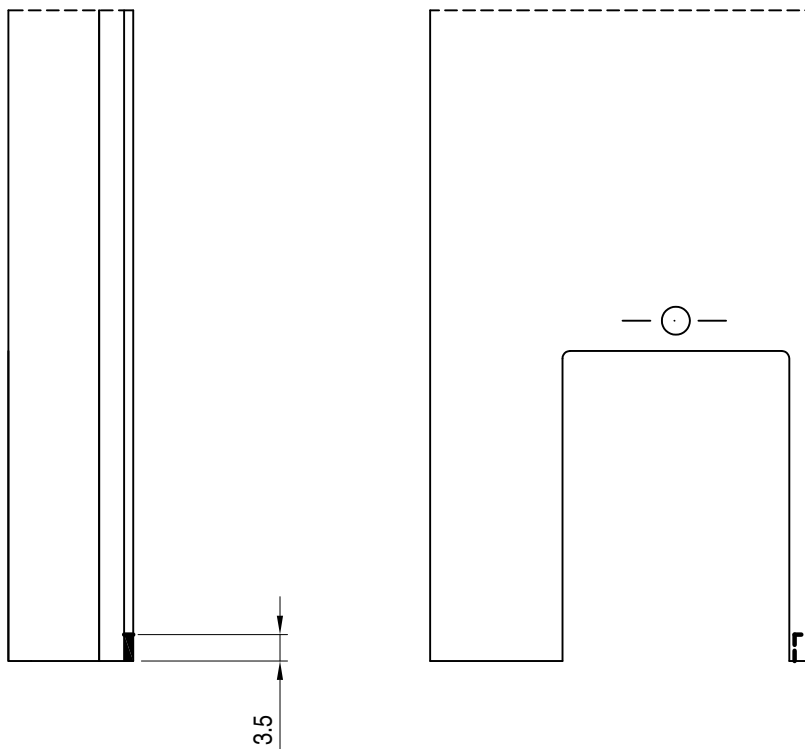

questa lavorazione va
effettuata sia per la
versione scorrevole che per
la versione alzante

lavorazione nr.3 passaggio binario per anta da 40mm

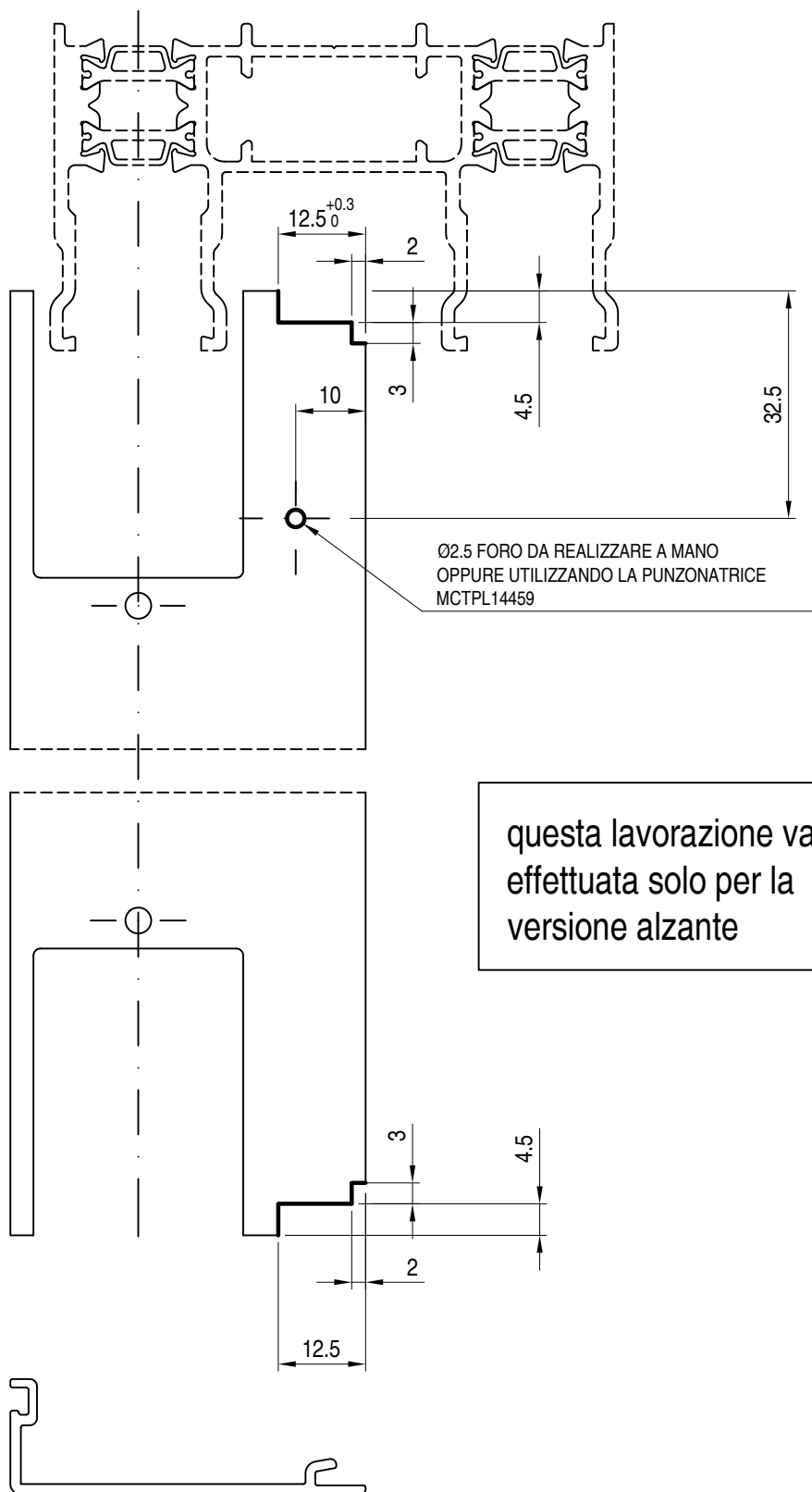

lavorazione regolo a muro

12

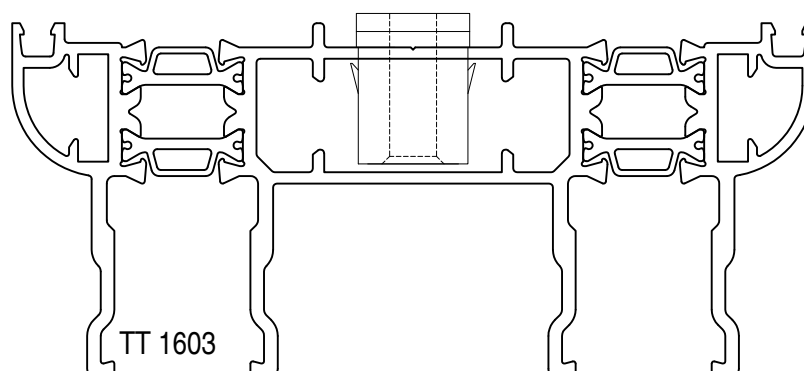
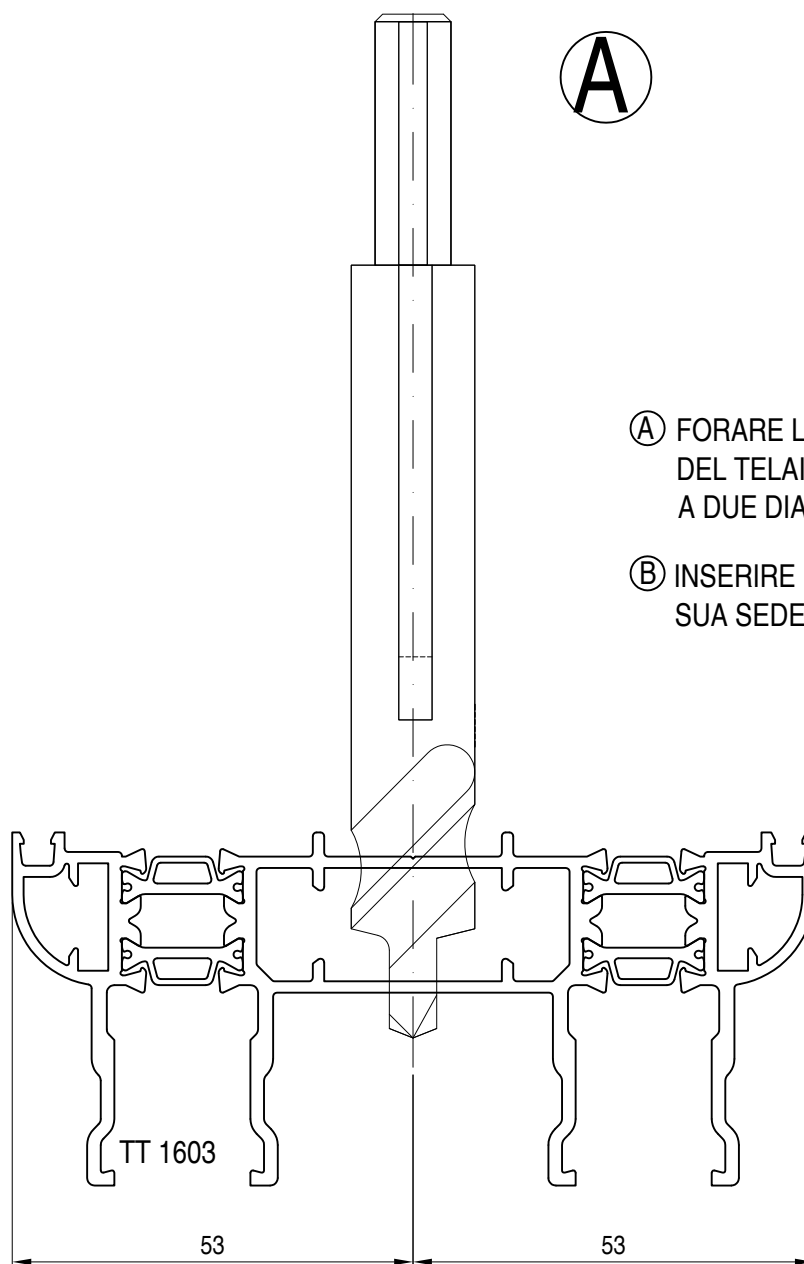

lavorazione asola scarico acqua su telaio

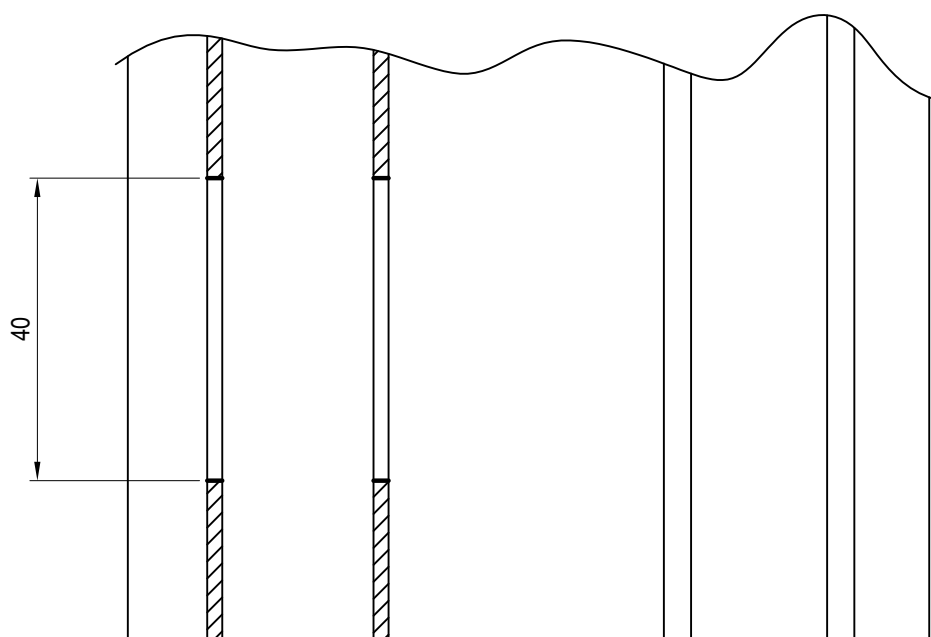
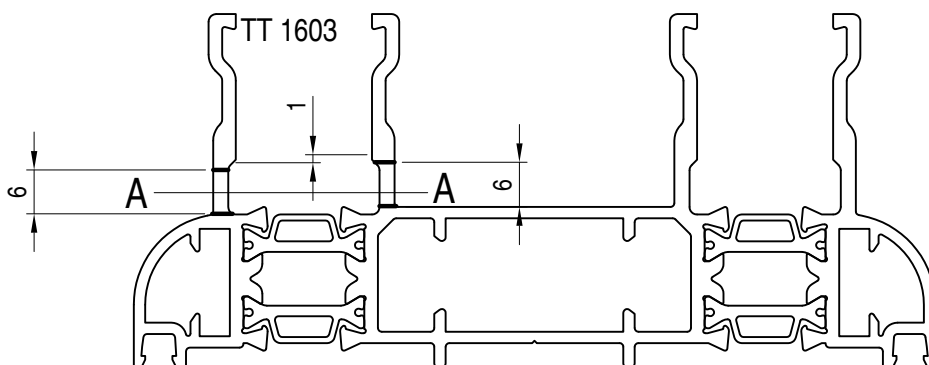

SEZ. A-A



pianta della finestra con indicato dove realizzare le lavorazioni

lavorazione asola scarico acqua su binario

14

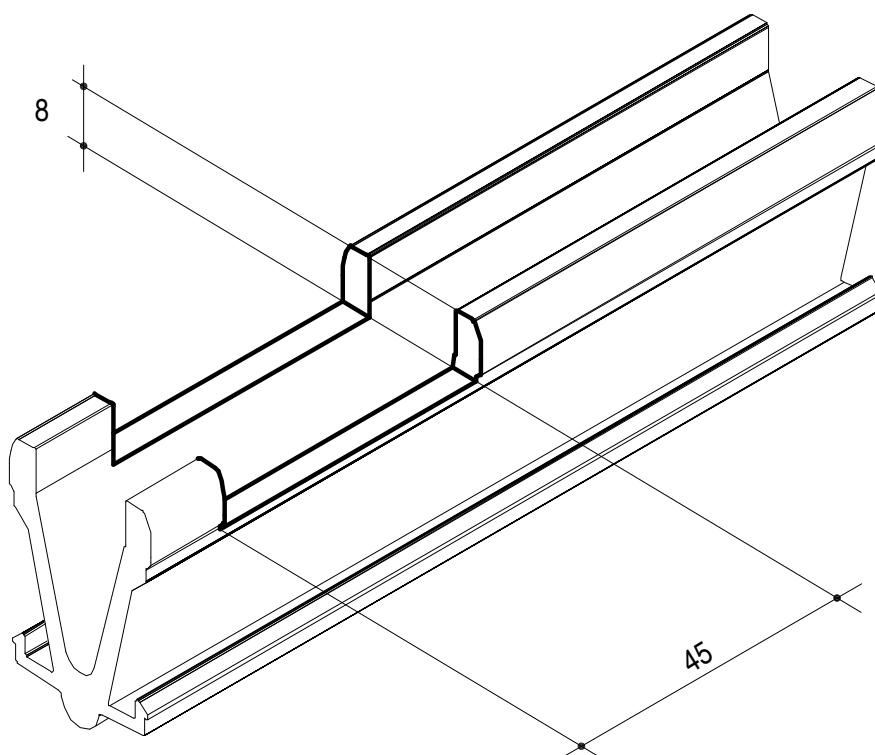

questa lavorazione va effettuata
in corrispondenza delle asole
effettuate sul telaio vedi
lavorazione 13

applicazione squadretta ACP 50153

Forare il profilo con la punzonatrice.
Inserire la squadretta ACP 50153 e chiudere
l'angolo scegliendo tra le seguenti opzioni:

- 1) cianfrinatura
- 2) spinatura tramite la spina ACP 5030 con manico a perdere.

INTERASSE FORO Ø3mm : mm 32,3

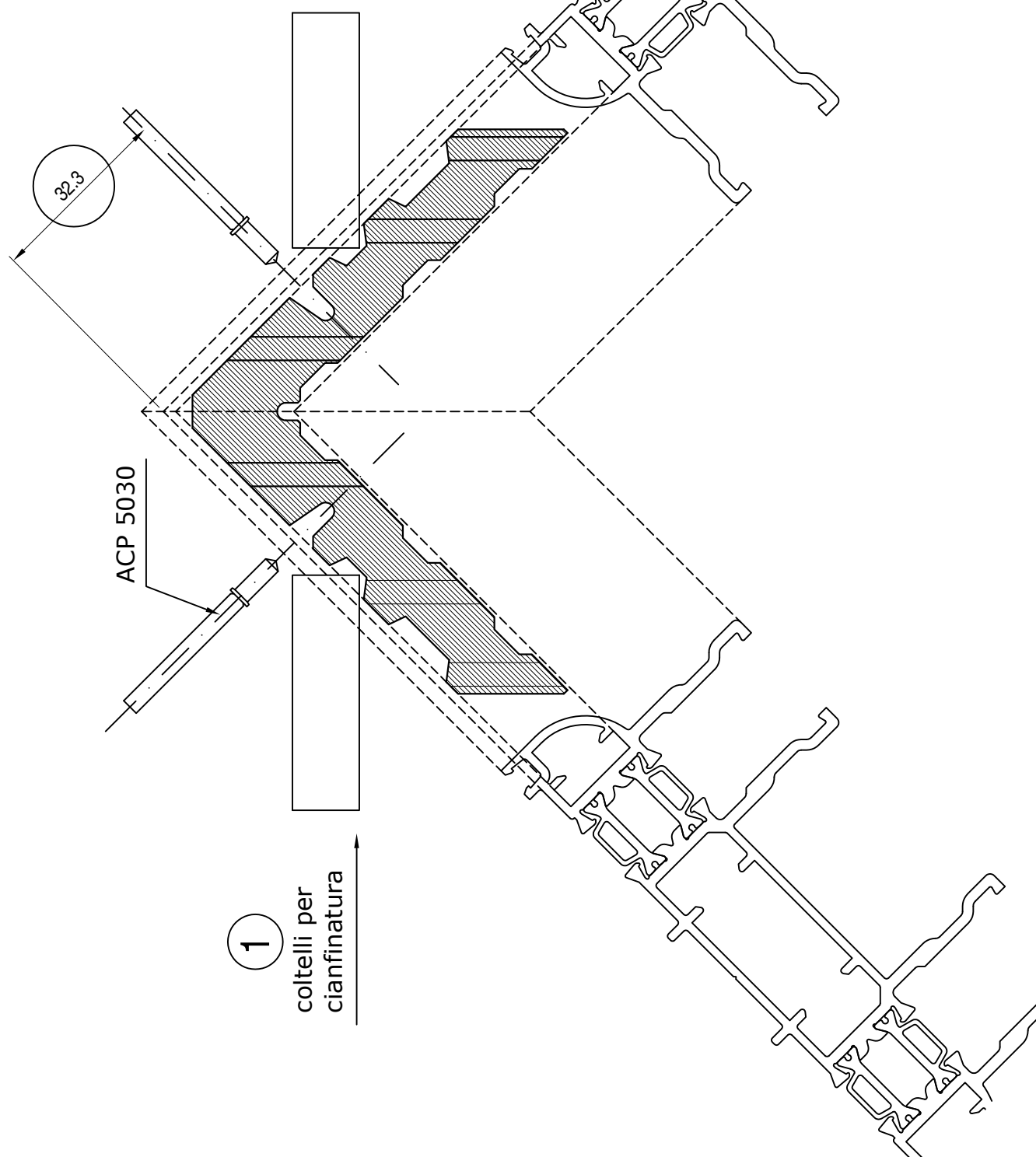

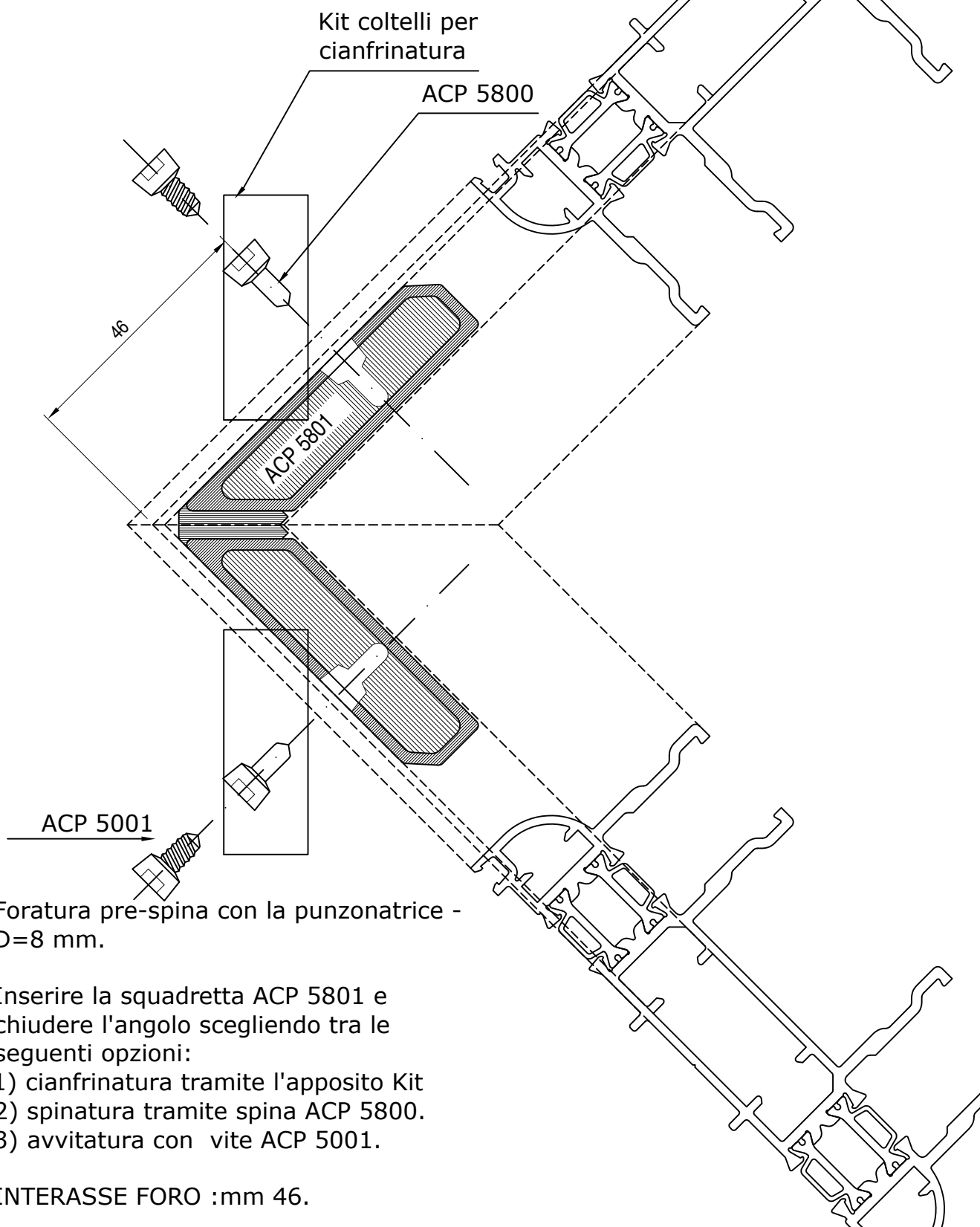

Foratura pre-spina con la punzonatrice - D=8 mm.

Inserire la squadretta ACP 5801 e chiudere l'angolo scegliendo tra le seguenti opzioni:

- 1) cianfrinatura tramite l'apposito Kit
- 2) spinatura tramite spina ACP 5800.
- 3) avvitatura con vite ACP 5001.

INTERASSE FORO :mm 46.

lavorazione areazione vano vetro su anta

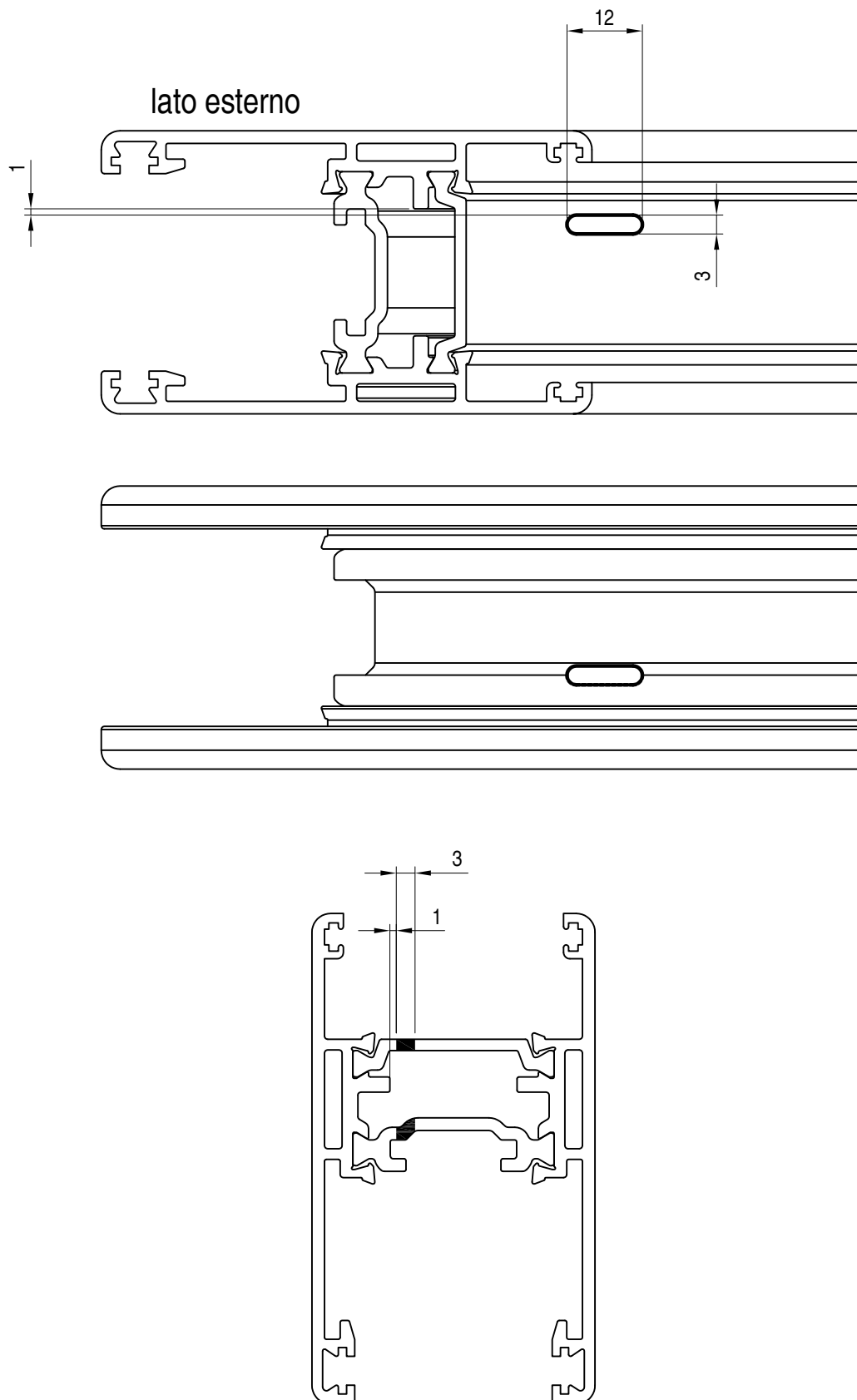

lavorazione scarico condensa su telaio

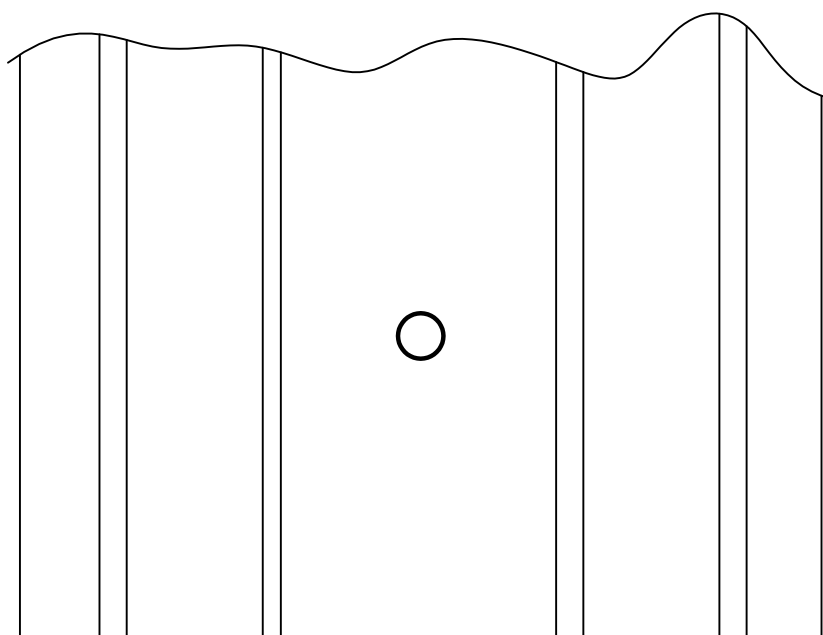
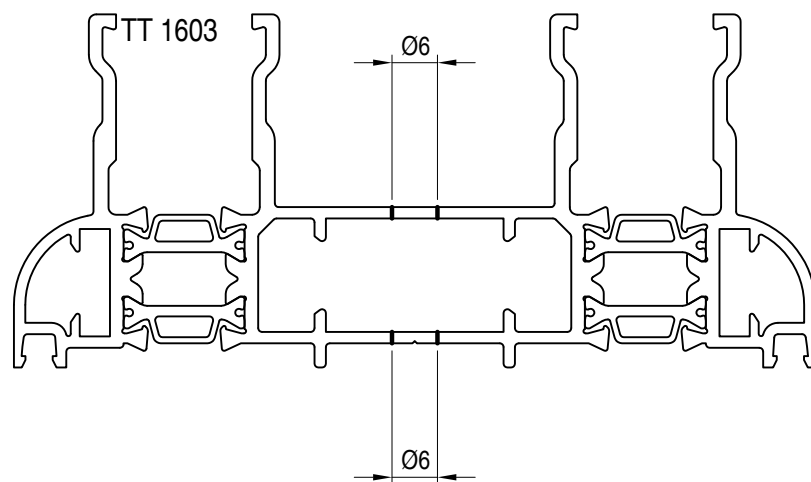

nel foro applicare boccola ACP 8040

realizzare minimo 2 lavorazioni

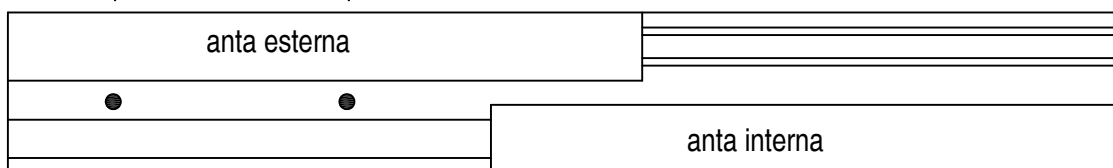

pianta della finestra con indicato dove realizzare le lavorazioni

lavorazione scarico condensa su telaio

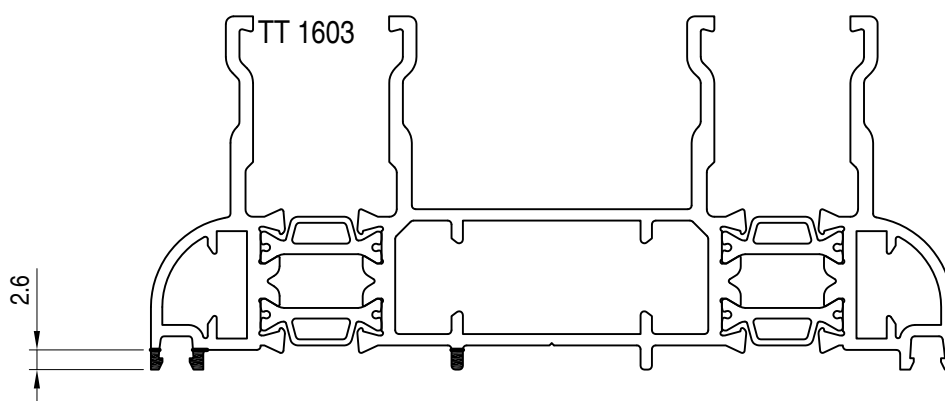
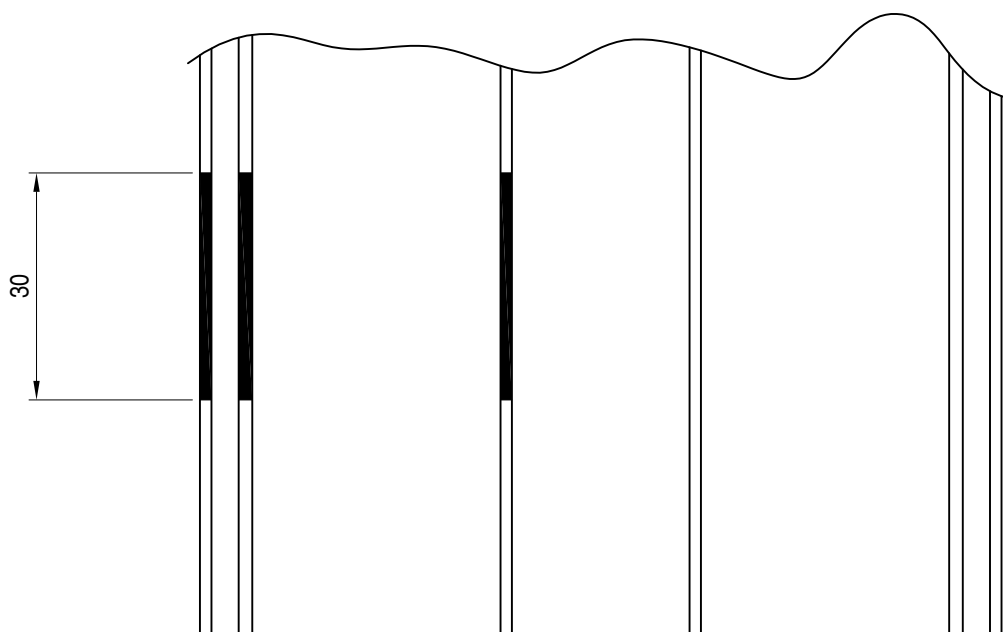

praticare una sigillatura oppure utilizzare una guaina butilica, sotto la soglia, per evitare infiltrazioni

realizzare le fresature in corrispondenza dei fori praticati sulla tubolarità del telaio
vedi lav. 18

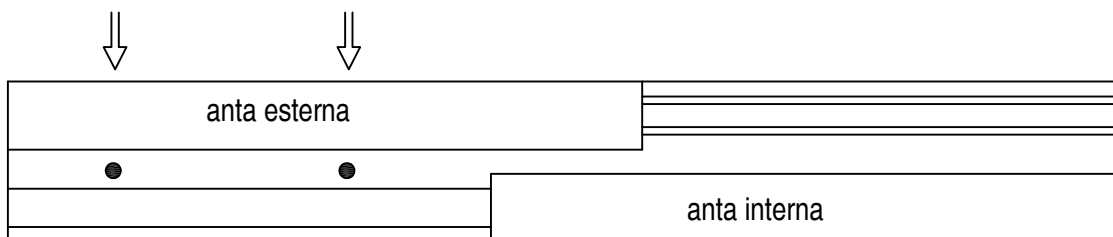

pianta della finestra con indicato dove realizzare le lavorazioni

lavorazione movimentazione martellina su profilo TT 8014

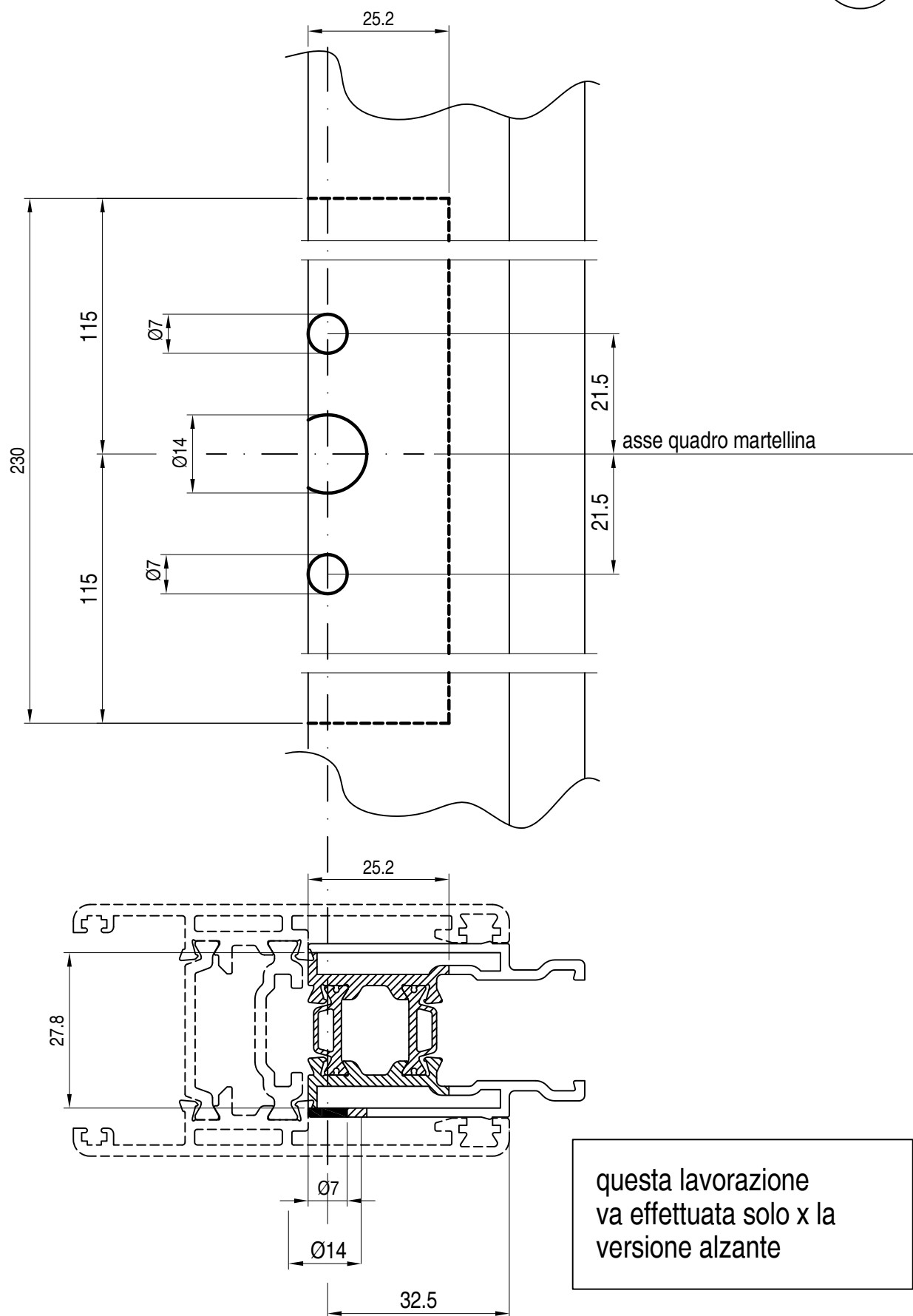

lavorazione movimentazione martellina su profilo TT 8014

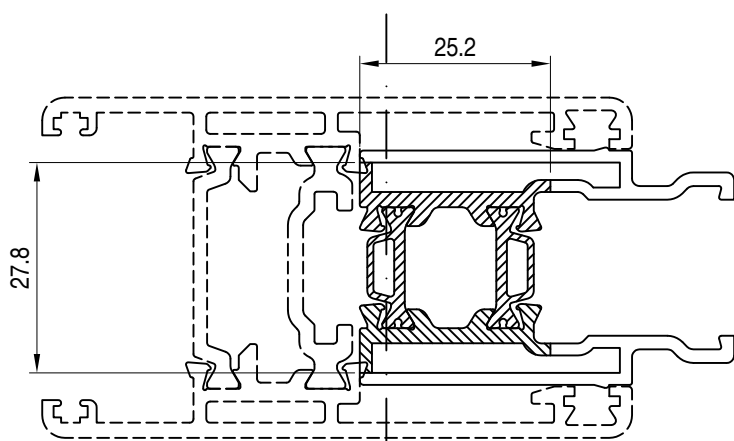
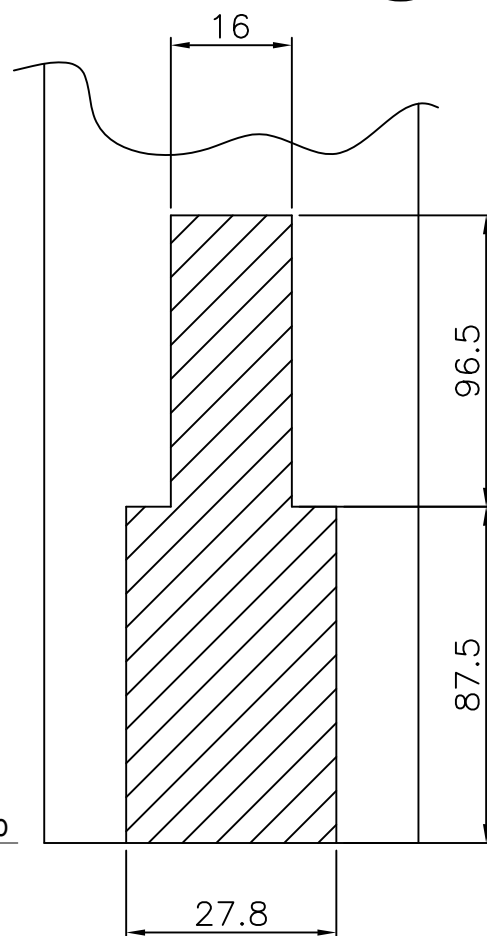
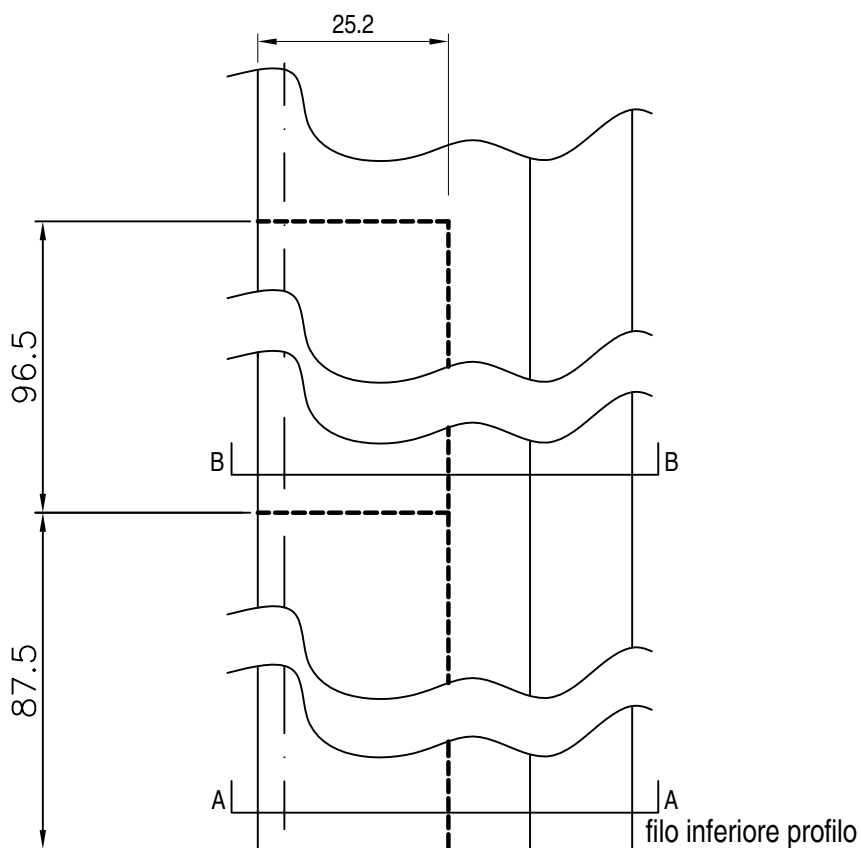

SEZIONE A-A

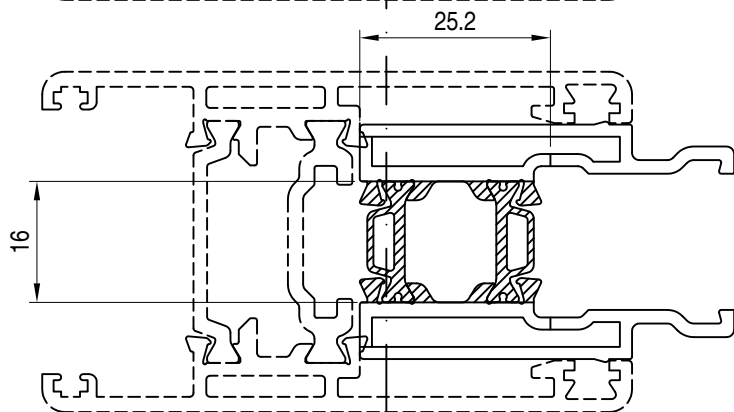

SEZIONE B-B

questa lavorazione
va effettuata solo x la
versione alzante

questo profilo si deve fissare all'anta tramite viti autofilettanti, in corrispondenza delle viti si dovranno praticare, sull'astina, delle asole da 15x6 in maniera da permettere all'astina di scorrere senza impedimenti.

applicazione tappi di tenuta ACP 8024 per soluzione monovia ACP 8023

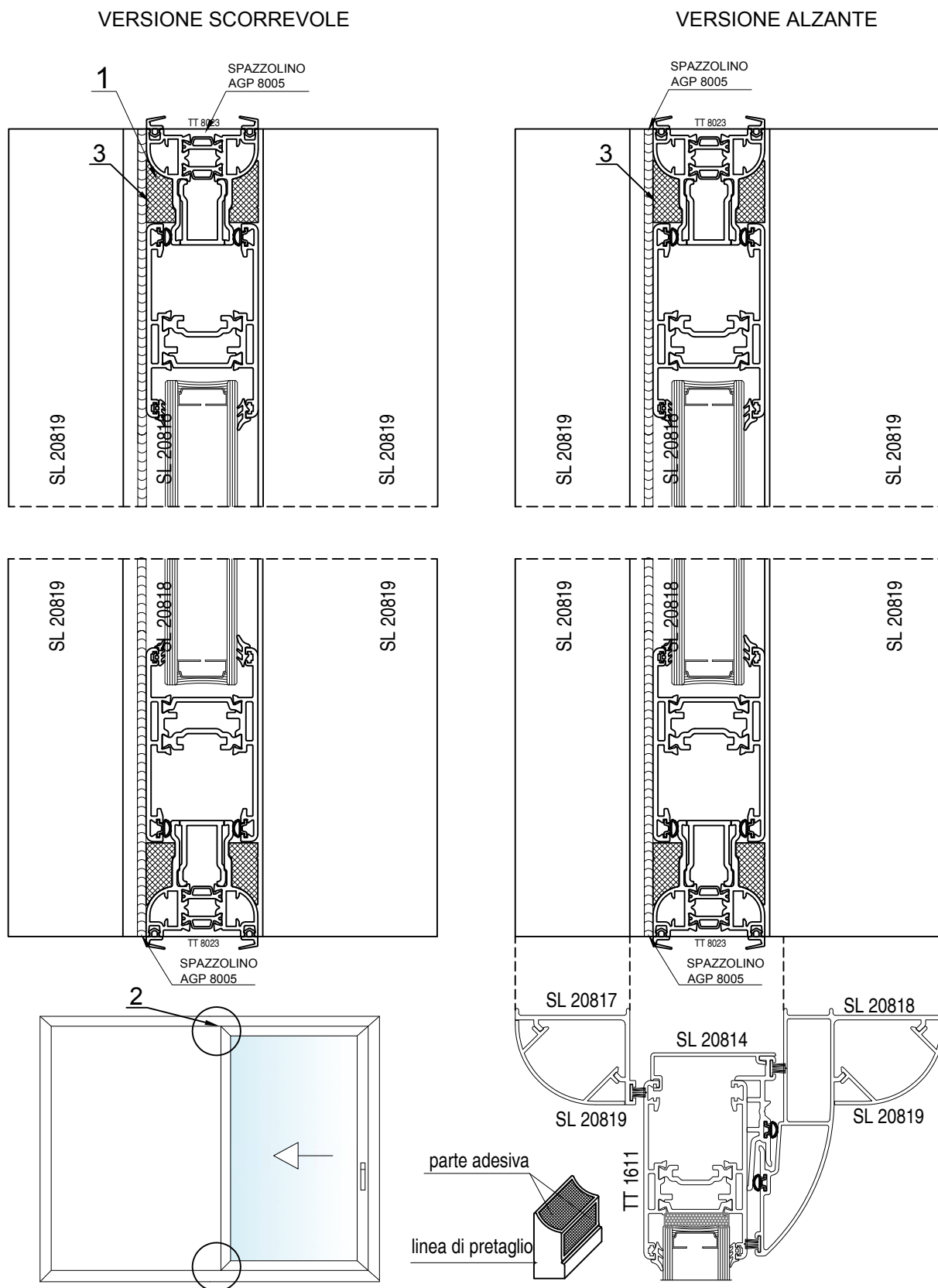

I tappi vanno applicati sul telaio in corrispondenza del giunto a muro (vedi dett.1), sia sul traverso superiore che inferiore (vedi dett.2), nella versione alzante il tappo (vedi dett.3) superiore è da accorciare in corrispondenza della linea di pretaglio presente sul tappo per permettere il sollevamento dell'anta.

applicazione tappi di tenuta ACP 8024 e cappette scarico acqua ACP 8028

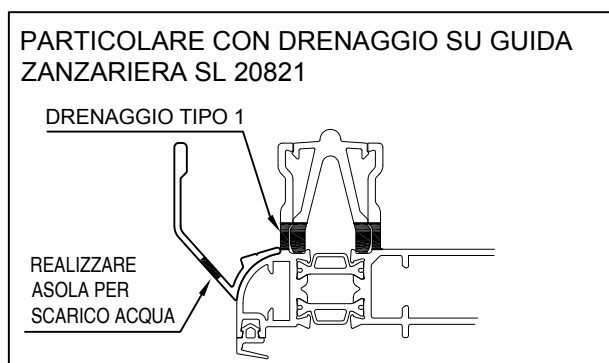

BINARIO INFERIORE 3 VIE SEZIONE A-A

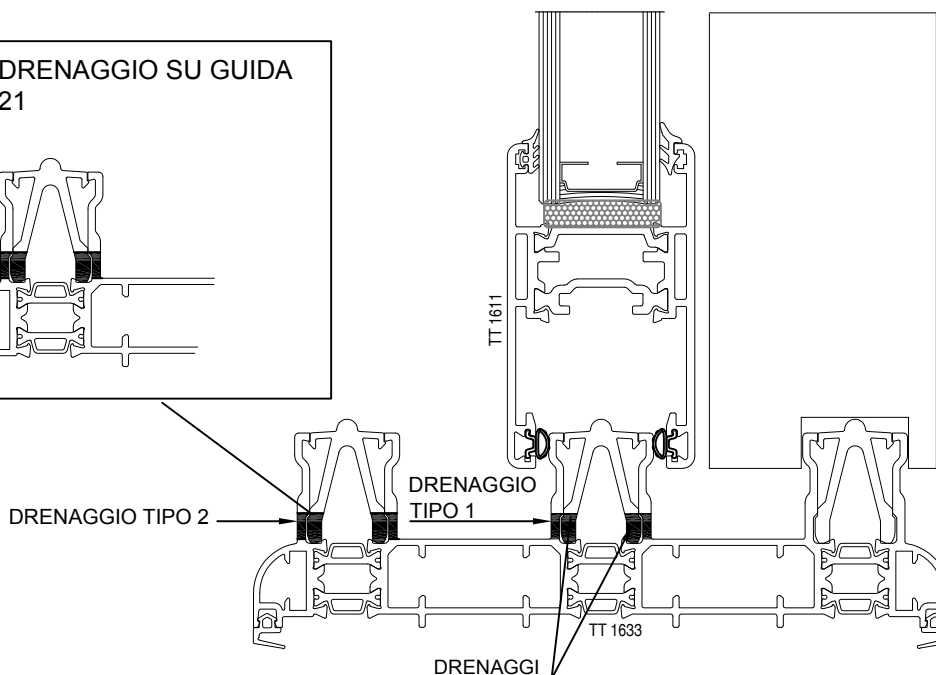

SEZIONE ORIZZONTALE SERRAMENTO

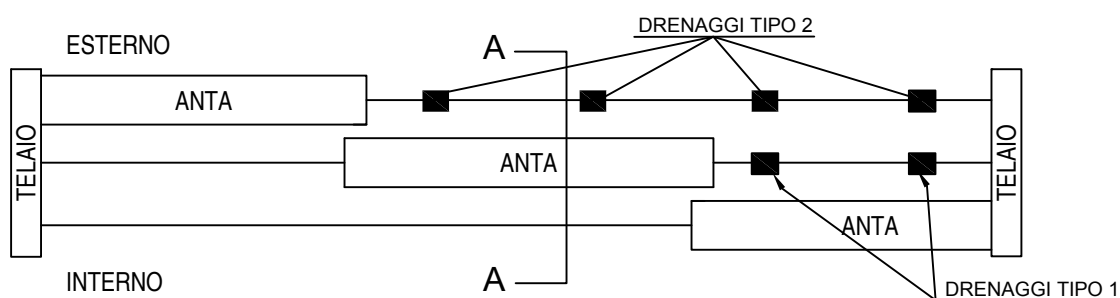

SOLUZIONE PER DRENAGGI TIPO 1

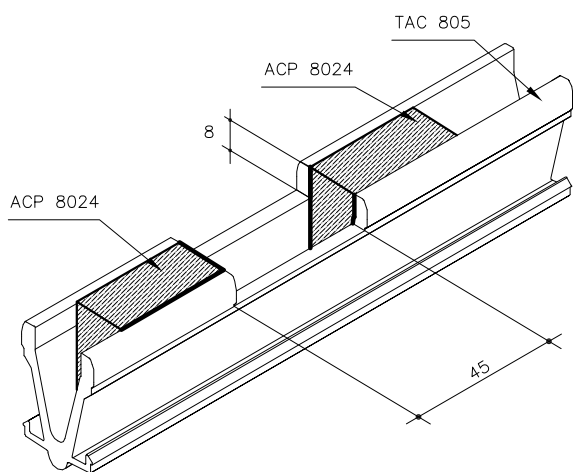

SOLUZIONE PER DRENAGGI TIPO 2

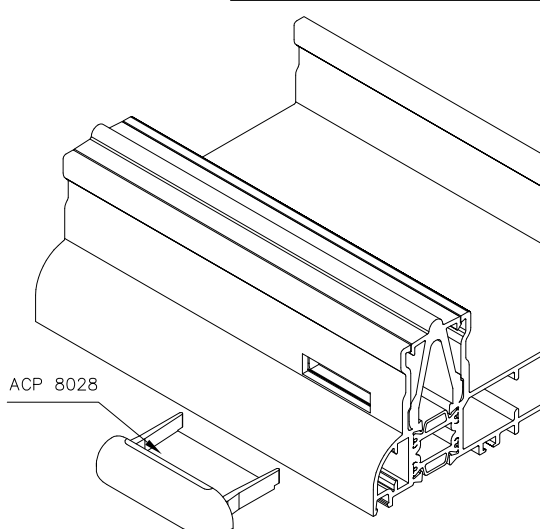

Utilizzare la coppia di tappi ACP 8024 ai margini di ogni lavorazione di drenaggio sulla TAC 805, del binario centrale del telaio a tre vie oppure nel caso venga utilizzata la guida zanzariera PL 20821 sui telai normali

applicazione tappi di tenuta ACP 8029

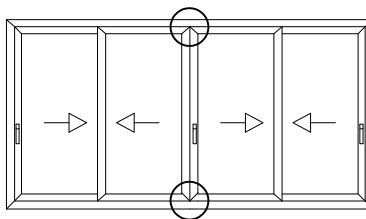
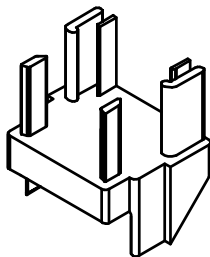

Nella tipologia con ante che scorrono sullo stesso binario con chiusura frontale, i tappi vanno applicati sul profilo TT 8014 sia nella parte superiore che in quella inferiore come rappresentato in figura. Prima di inserire i tappi occorre sigillare il profilo nella zona dove andranno montati.

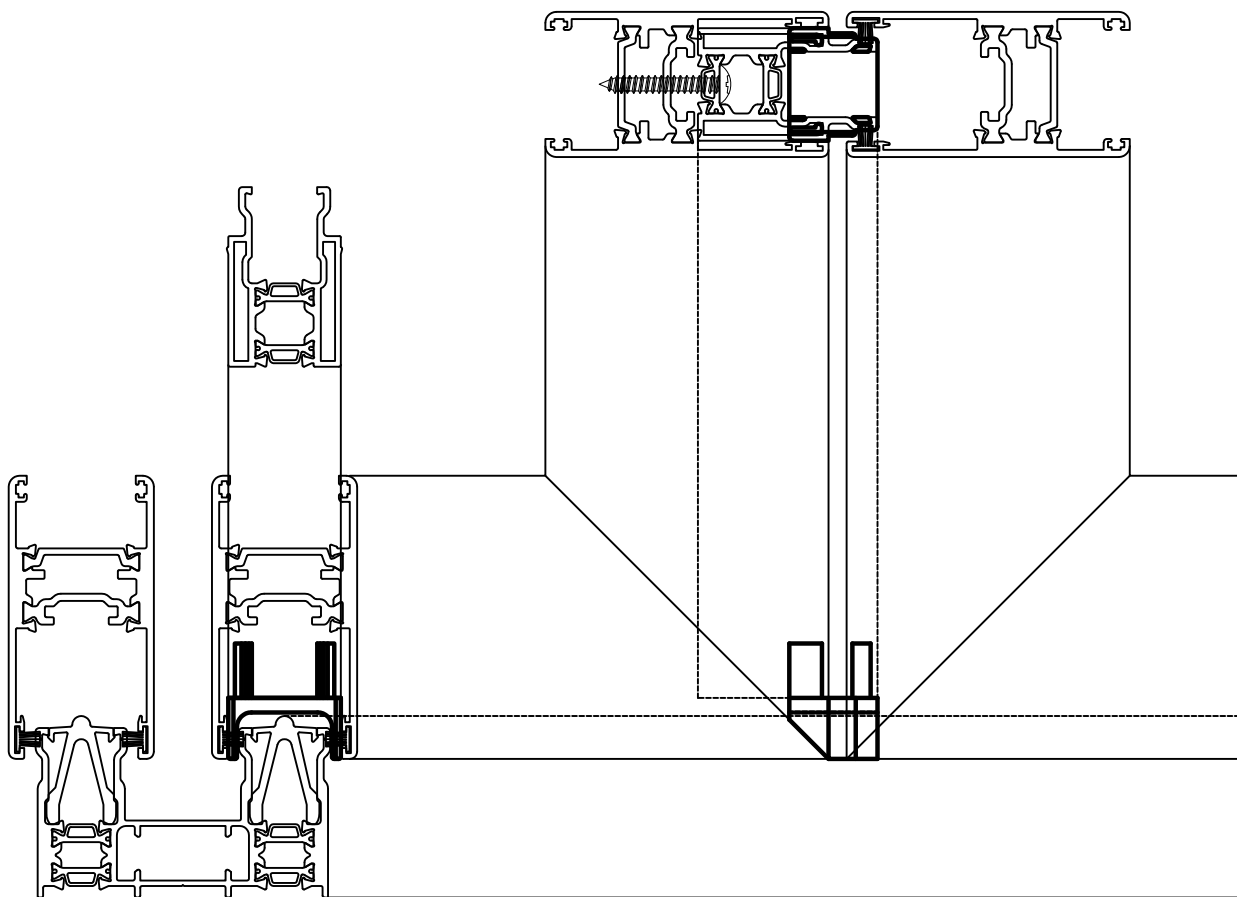

montaggio soglia ribassata

25

Per la posa della soglia ribassata seguire i seguenti passaggi:

1. Intestare il binario
2. Posizionare il piatto di alluminio verniciato tra le due/tre soglie, le dimensioni del piatto variano a secondo della dimensione ante. Piatto da 35x2 mm per anta da 40, piatto da 40x2 mm per anta da 45
3. Sigillare lo spazio tra i dentini della soglia
4. Fissare la soglia a pavimento con l'ausilio di tasselli
5. Posizionare guida in acciaio inox SX 9901

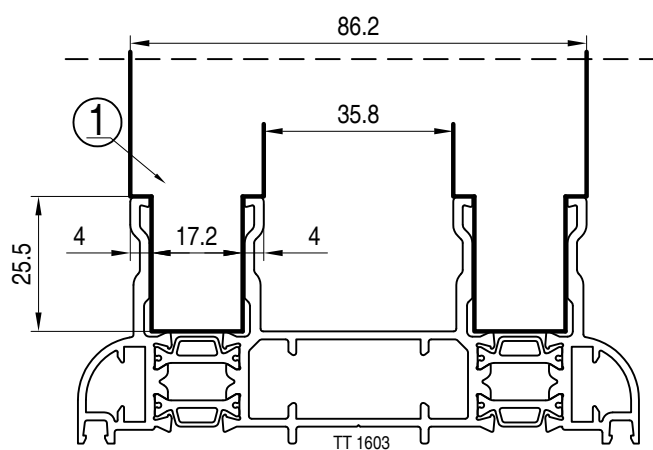
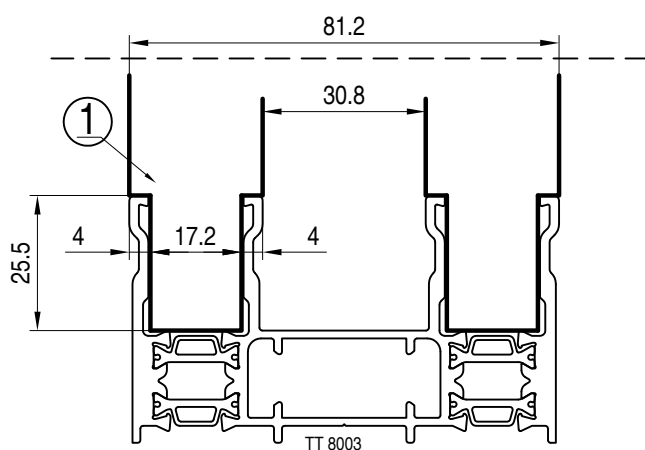
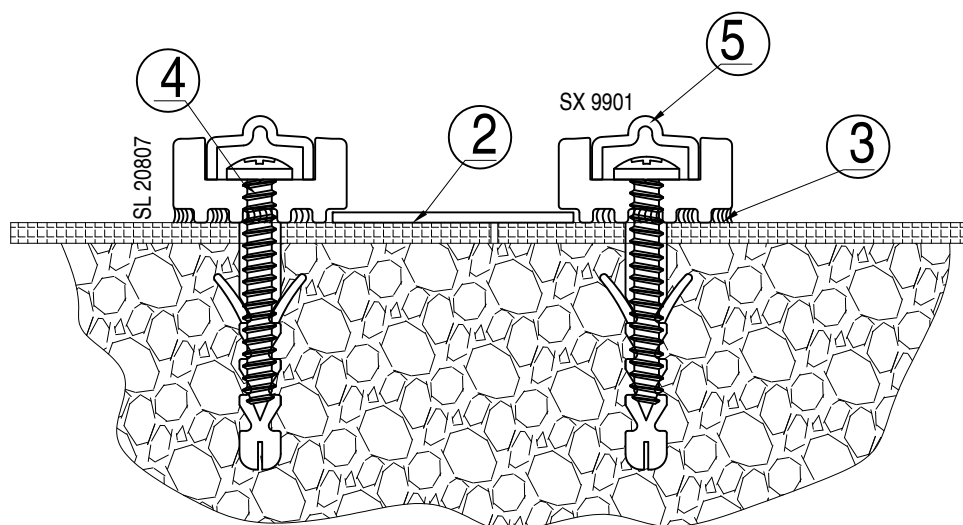

PER REALIZZARE IL DRENAGGIO SULLA SOGLIA SL 20807 FRESARE IL PROFILATO COME DISEGNO ACCANTO

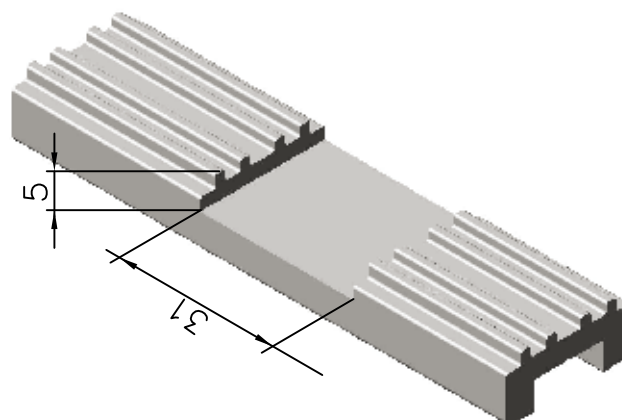

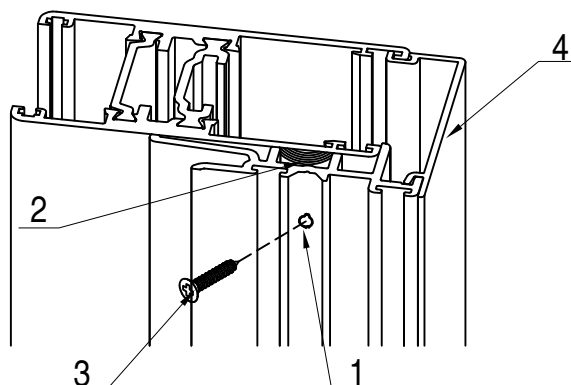

1. Forare l'elemento TAC 803 e l'anta Slide con foro diametro 3 mm
2. Incollare l'elemento TAC 803 all'anta. Per garantire una stabilità ottimale tra i materiali è consigliato l'utilizzo di un sigillante a base Polimeri MS.
3. Avvitare il profilo TAC 803 con viti autofilettanti testa piana svasata 3.5x20 ad intervalli di 250 mm.
4. Infilare il profilo SL 20814/SL 20813 ad operazioni concluse

sigillatura tra anta e vetro

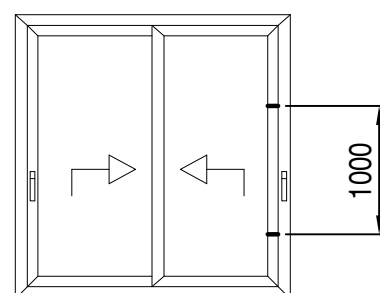
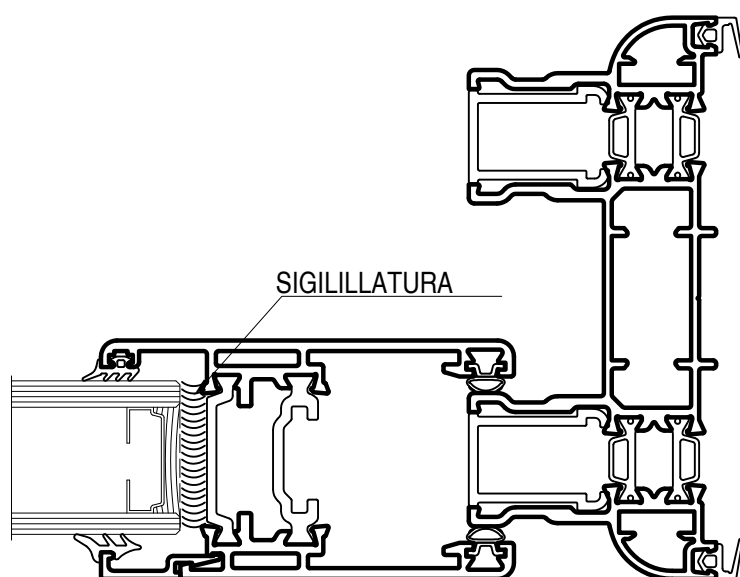

quando si costruisce un'anta di peso complessivo superiore a 90 Kg, occorre sigillare la zona evidenziata a disegno, per un'altezza di 1 m. in corrispondenza della maniglia

applicazione ACP 1608

28

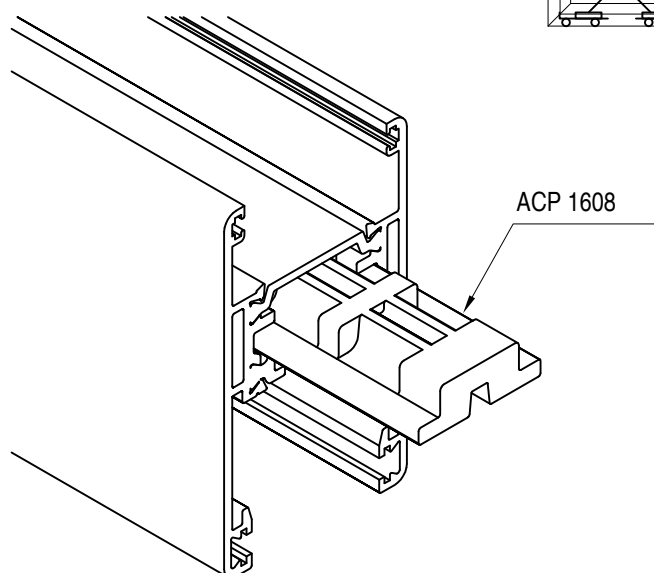
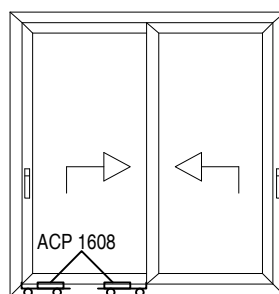

Rinforzo in nylon per ante Slide sia 40 che 45 mm, inserire in corrispondenza dei carrelli nella cava squadretta del traverso inferiore da ambo i lati prima di inserire la squadretta stessa. Questo accessorio si utilizza per carichi oltre i 90 Kg.

applicazione ACP 1607 utilizzare in corrispondenza maniglie

29

Rinforzo per ante Slide da 45 mm, composto da una parte in nylon e una in acciaio inox, serve ad irrigidire l'anta in corrispondenza delle maniglie. l'accessorio può essere inserito ad anta già montata. Montarne minimo 2 per ogni anta, più precisamente 1 sopra e 1 sotto in corrispondenza della maniglia. Se lo si ritiene necessario possono essere inseriti più di 2 rinforzi.

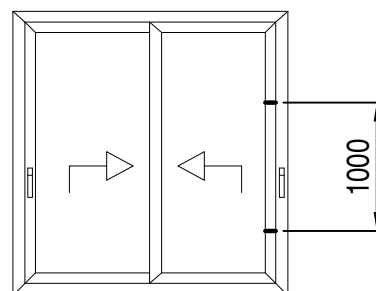
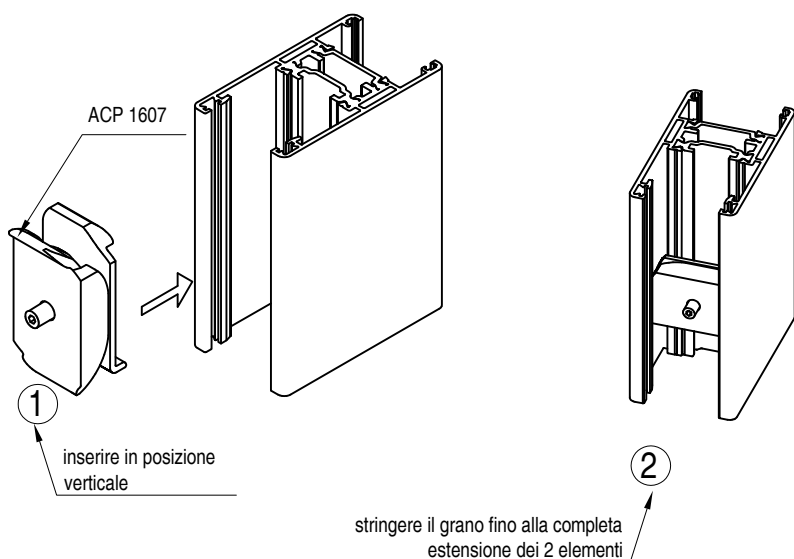

montaggio spugne di tenuta centrale con soglia ribassata

30

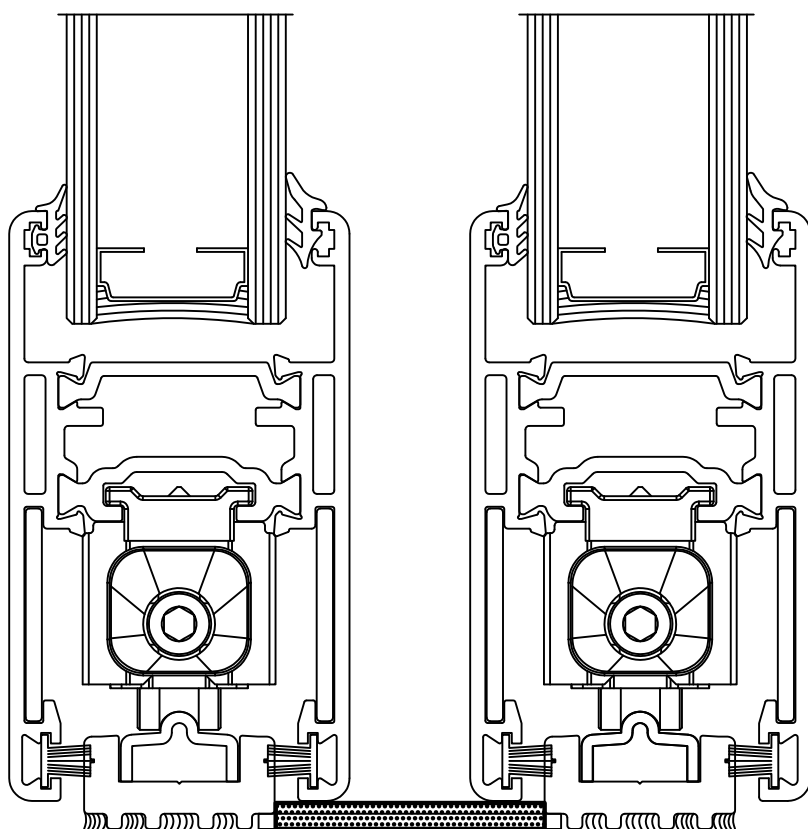

ACP 8041

Quando si utilizza la soglia ribassata, nello **slide 106**, nel nodo centrale inferiore, nell'infisso versione scorrevole, occorre sostituire l'elemento di tenuta, incluso nel kit, con questo nuovo accessorio in epdm espanso adesivo da 36x58 con spessore 3.5mm, qualora si utilizzasse il piatto d'alluminio tra le due soglie, occorre interromperlo per la lunghezza della fettuccia stessa.

ACP 8042

Quando si utilizza la soglia ribassata, nello **slide 106**, nel nodo centrale inferiore, nell'infisso versione alzante, occorre sostituire l'elemento di tenuta, incluso nel kit, con questo nuovo accessorio in epdm espanso adesivo da 36x58 con spessore 8mm, qualora si utilizzasse il piatto d'alluminio tra le due soglie, occorre interromperlo per la lunghezza della fettuccia stessa.

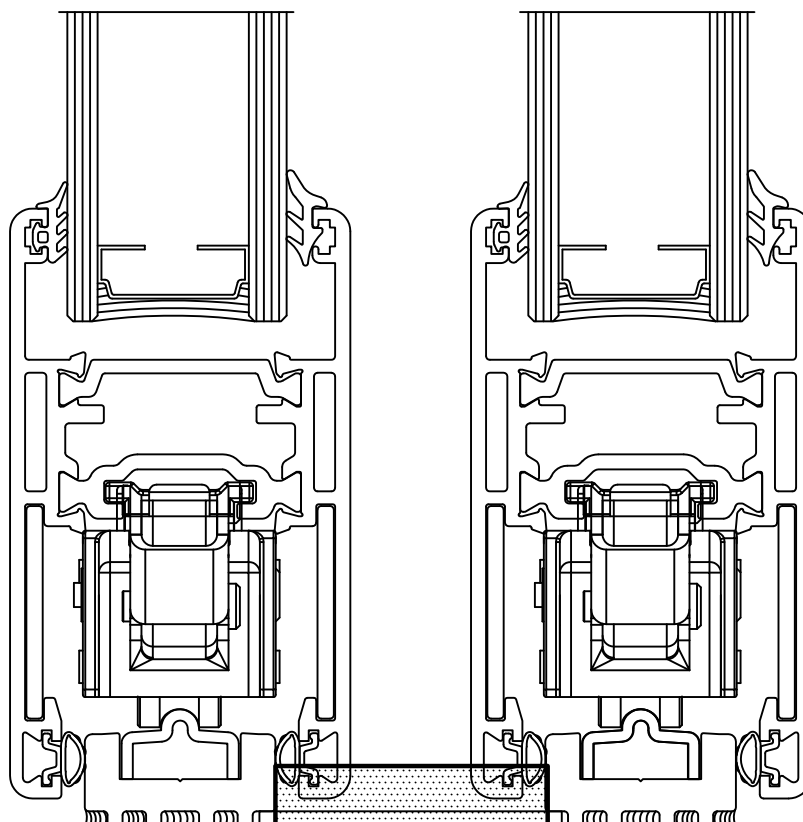

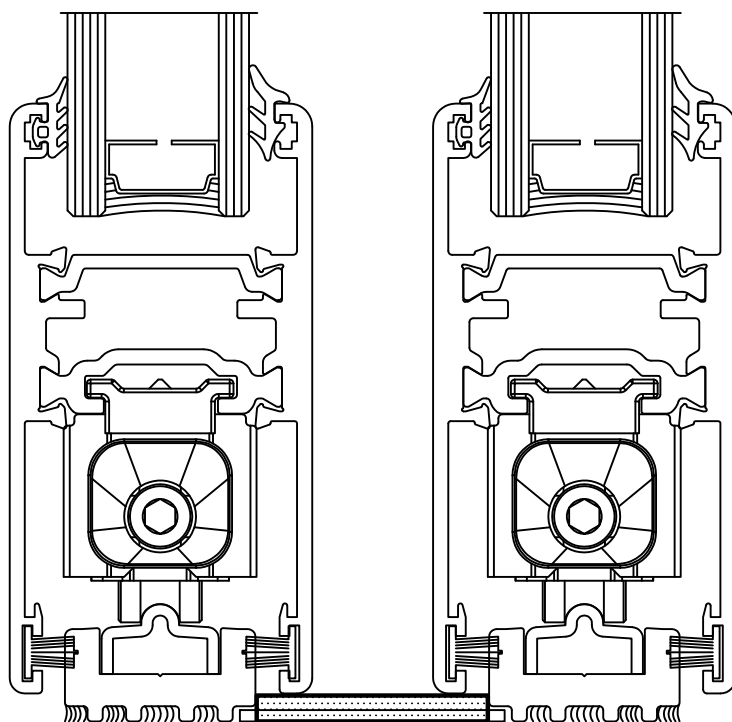

ACP 8041

Quando si utilizza la soglia ribassata, nello **slide 80**, nel nodo centrale inferiore, nell'infisso versione scorrevole, occorre sostituire l'elemento di tenuta, incluso nel kit, con questo nuovo accessorio in epdm espanso adesivo da 36x58 con spessore 3.5mm, occorrerà solo accorciare la quota 36 di 5mm, portandola a 31mm, qualora si utilizzasse il piatto d'alluminio tra le due soglie, occorre interromperlo per la lunghezza della fettuccia stessa.

ACP 8042

Quando si utilizza la soglia ribassata, nello **slide 80**, nel nodo centrale inferiore, nell'infisso versione alzante, occorre sostituire l'elemento di tenuta, incluso nel kit, con questo nuovo accessorio in epdm espanso adesivo da 36x58 con spessore 8mm, occorrerà solo accorciare la quota 36 di 5mm, portandola a 31mm, qualora si utilizzasse il piatto d'alluminio tra le due soglie, occorre interromperlo per la lunghezza della fettuccia stessa.

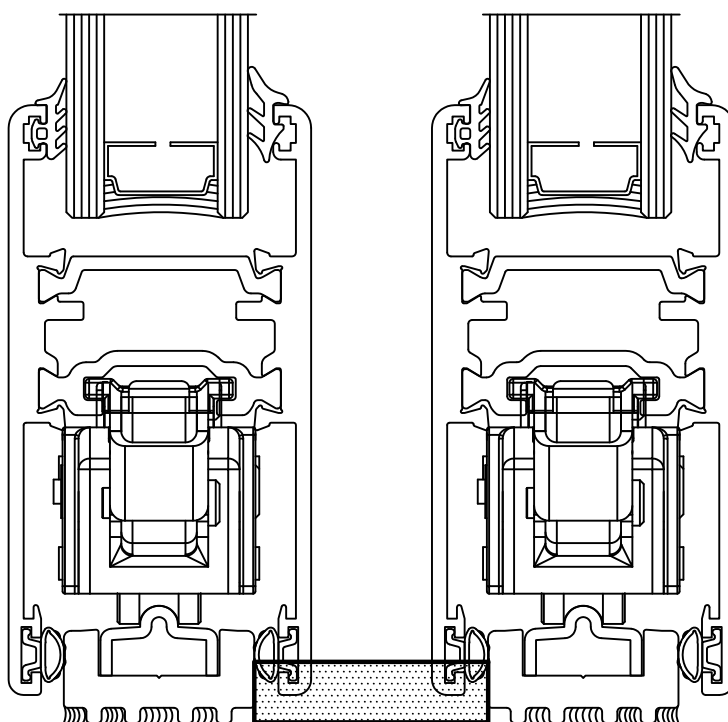

lavorazione profilo TT 8007

31

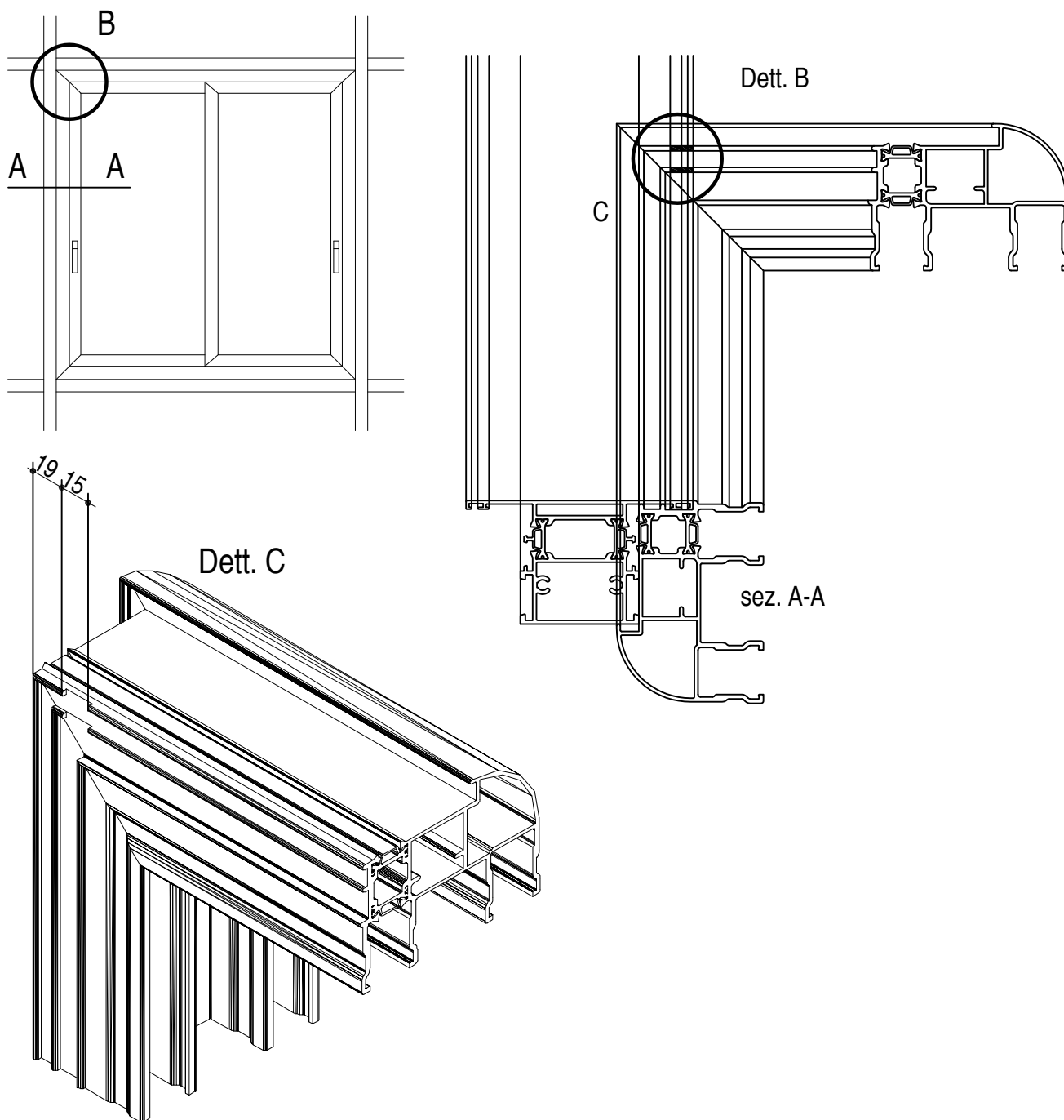

Quando si inserisce un infisso scorrevole in un reticolo di profili con montanti e traversi intestati tra loro a 90° occorre asportare i dentini sui 2 traversi, superiore ed inferiore, del profilo telaio scorrevole, su entrambe le estermità come illustrato nello schema sopra.

lavorazione fascia TT 1653

32

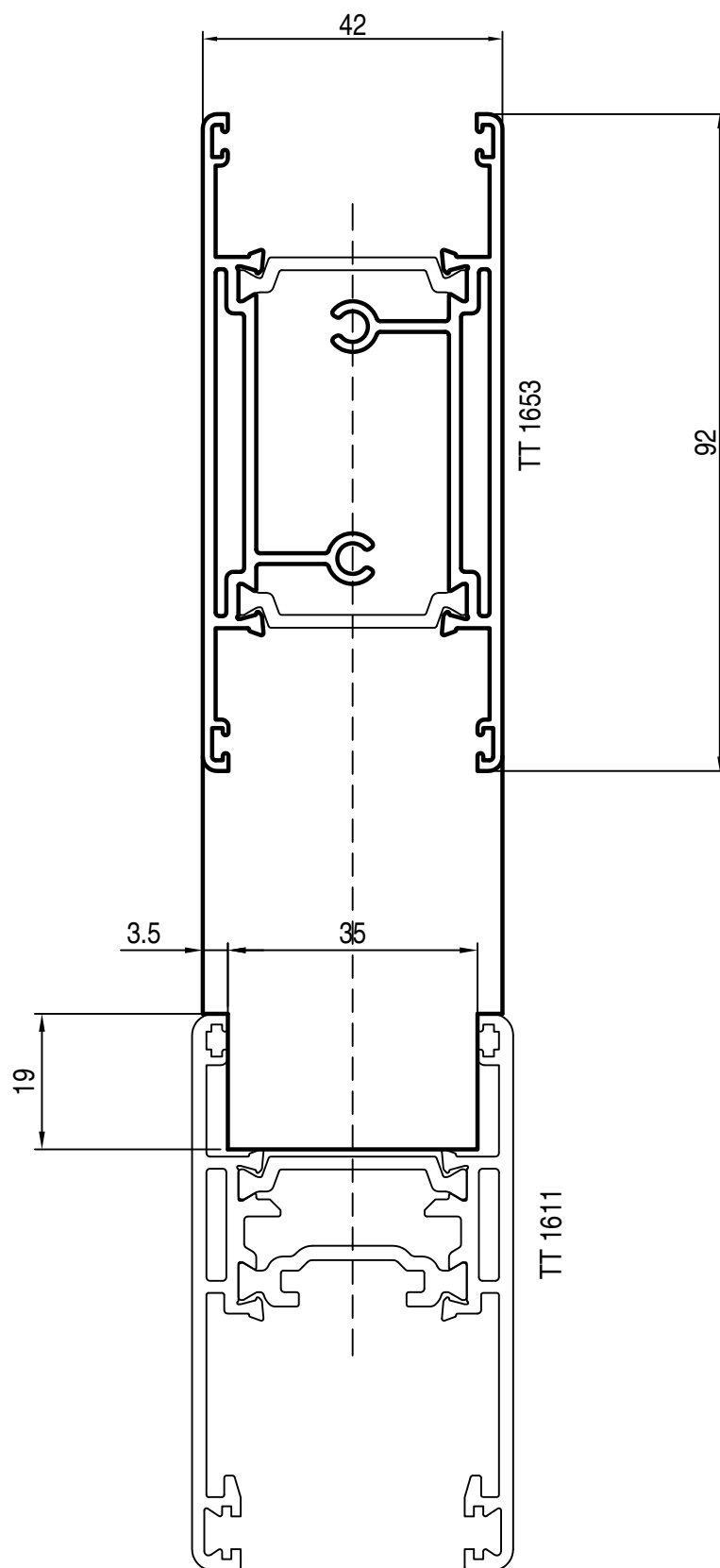

applicazione supporto e isolamento vetro sui profili anta

33

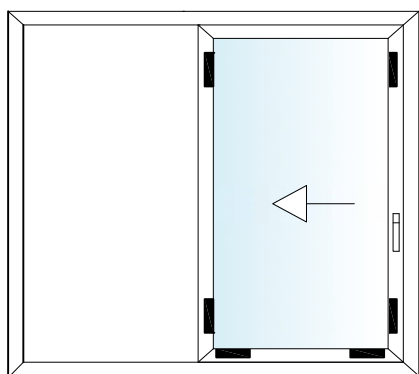

montare l'ACP 6230 in
asse ai carrelli

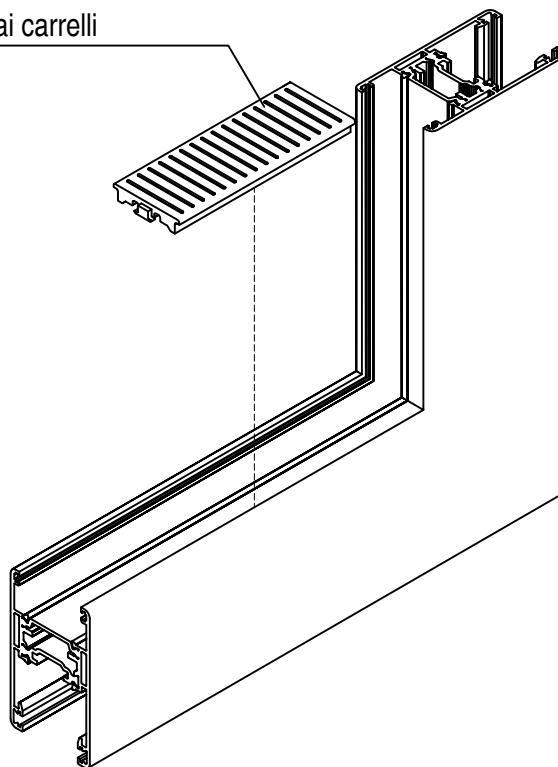

N.B: se si utilizza il rinforzo anta
ACP 1608, l'appoggio vetro ACP
6230 deve allinearsi ad esso

montare l'AGP 4011
prima di vetrare l'anta
interrompendola in
corrispondenza dell'ACP
6230

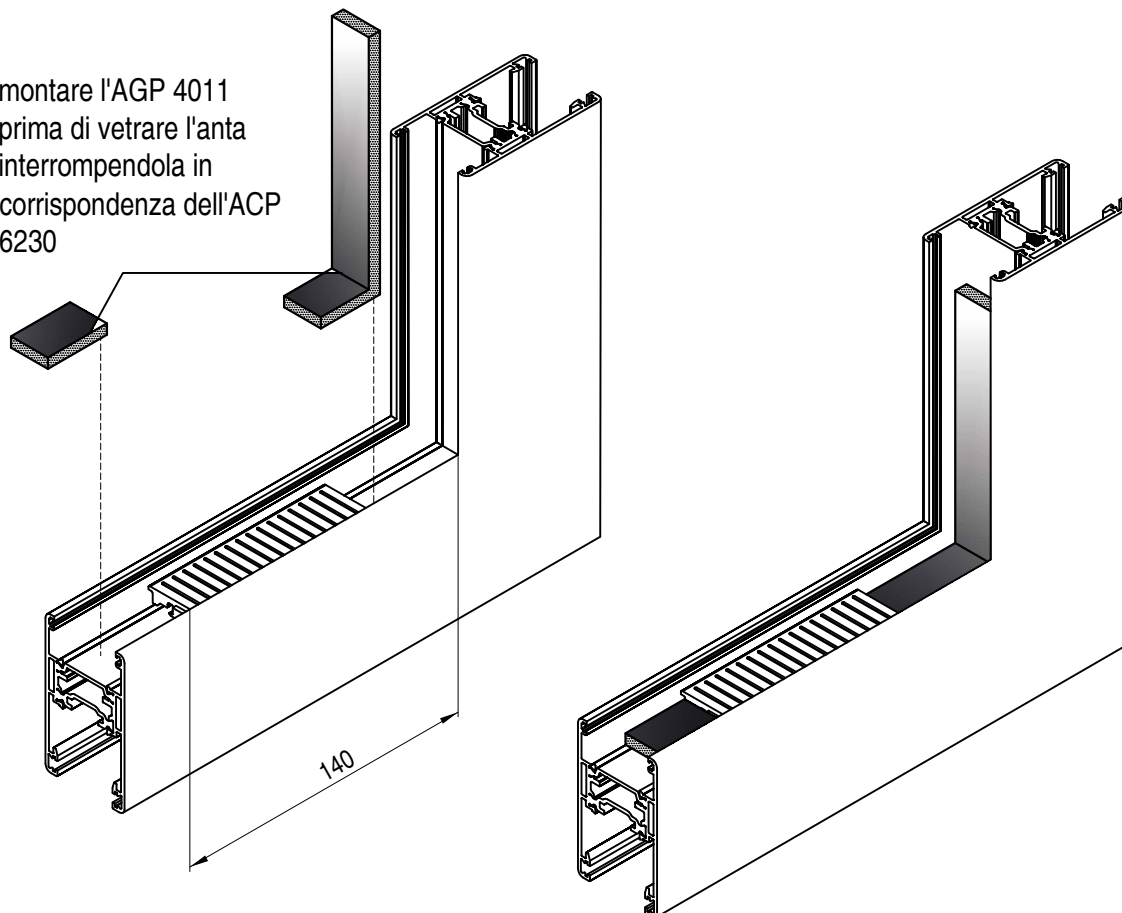

applicazione tappi ACP 8062

34

APPLICAZIONE SU TELAIO SUPERIORE

- 1) giuntare l'angolo dei telai tagliati a 45°
- 2) inserire il tappo come rappresentato in figura
- 3) scattare la TAC 807 nell'apposita sede binario

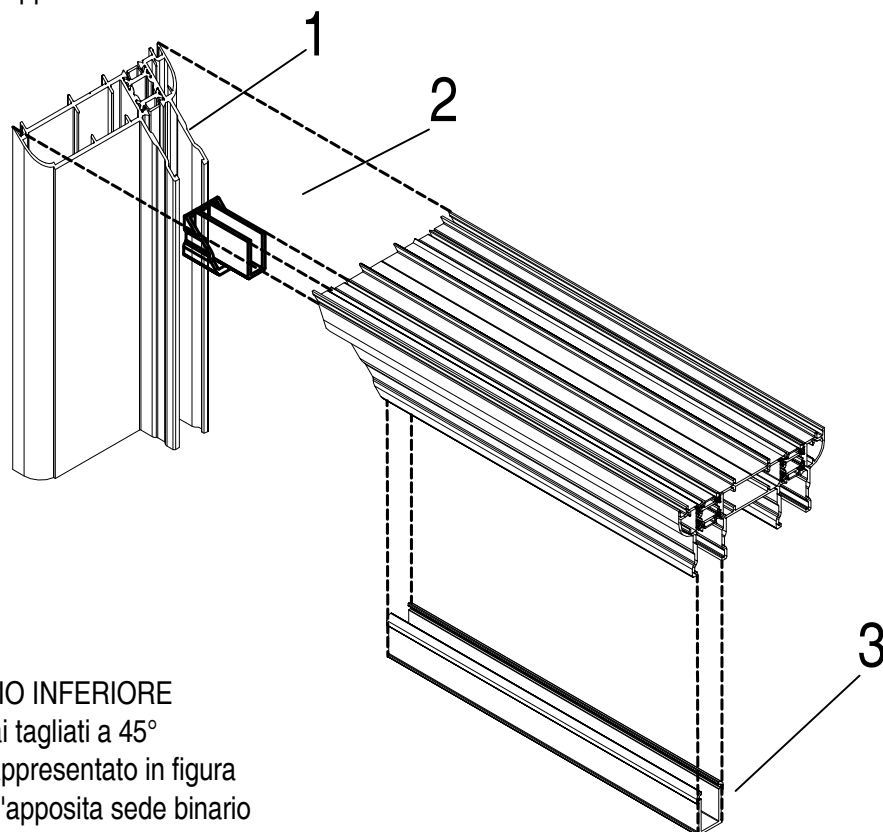

APPLICAZIONE SU TELAIO INFERIORE

- 1) giuntare l'angolo dei telai tagliati a 45°
- 2) inserire il tappo come rappresentato in figura
- 3) scattare la TAC 805 nell'apposita sede binario

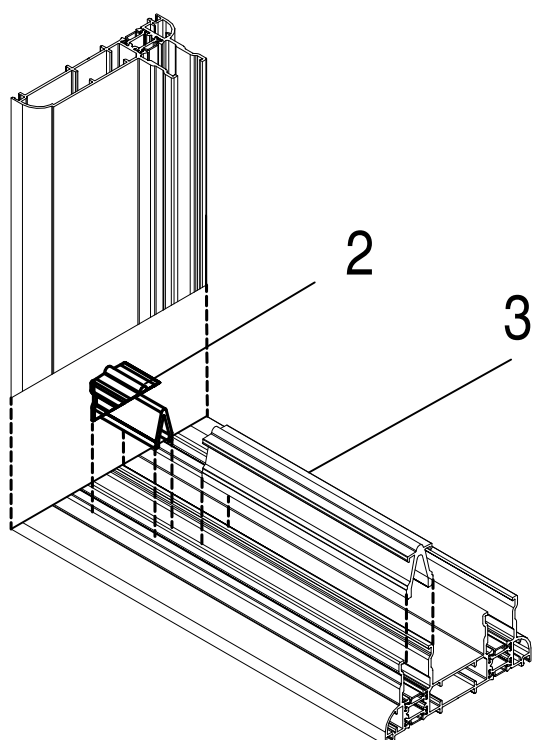

PARTICOLARE DEL MONTAGGIO FINITO



applicazione guida inox SX 9901 su TAC 809

35

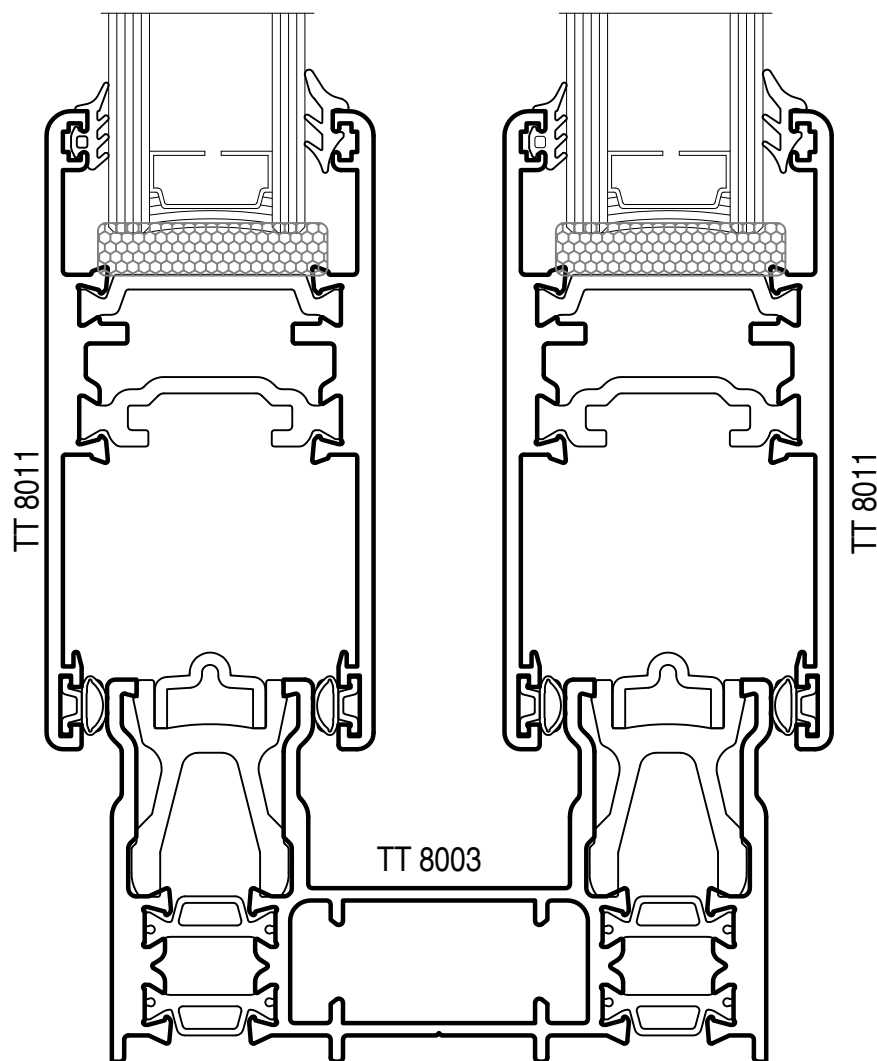

prima di procedere con il posizionamento della guida acciaio inox SX 9901, si consiglia di applicare un filo di silicone come indicato nelle figure riportate di seguito

- ① SILICONARE PER TUTTA LA LUNGHEZZA DELLA TAC 809

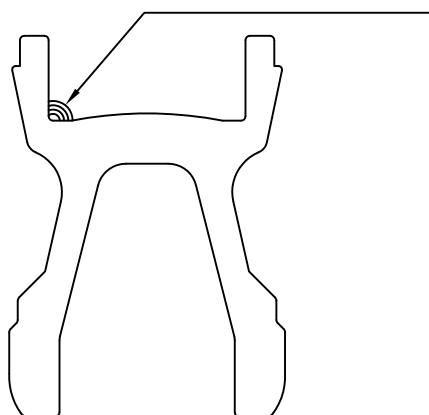

- ② POSIZIONARE L'SX 9901

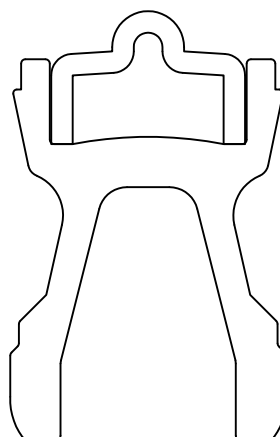

Istruzioni montaggio carrelli versione alzante ACP 8016 portata 200 kg

MAX 200Kg

10 88

1

2

3

1) ACCOSTARE IL RINVIO D'ANGOLO ALL'ANTA
 2) STRINGERE LA VITE FINO A PERFORARE IL POLIAMMIDE
 3) METTERE IN TRAZIONE IL 2° CARRELLO E POI STRINGERE LA VITE 3
 4) FAR SCATTARE LA LEVA E POI STRINGERE LA VITE 4
 5) STRINGERE LA VITE 5

PER IL FISSAGGIO OCCORRE STRINGERE LE VITI SEGUENDO SCRUPolosAMENTE L'ORDINE NUMERICO INDICATO IN FIGURA

Ch.4

1 METTERE IN APPOGGIO IL CARRELLO SULL'ANTA

2 3 4 5

+2
0
-2

+2

Distinta taglio astina utilizzando carrelli alzanti a 2 ruote ACP 8016

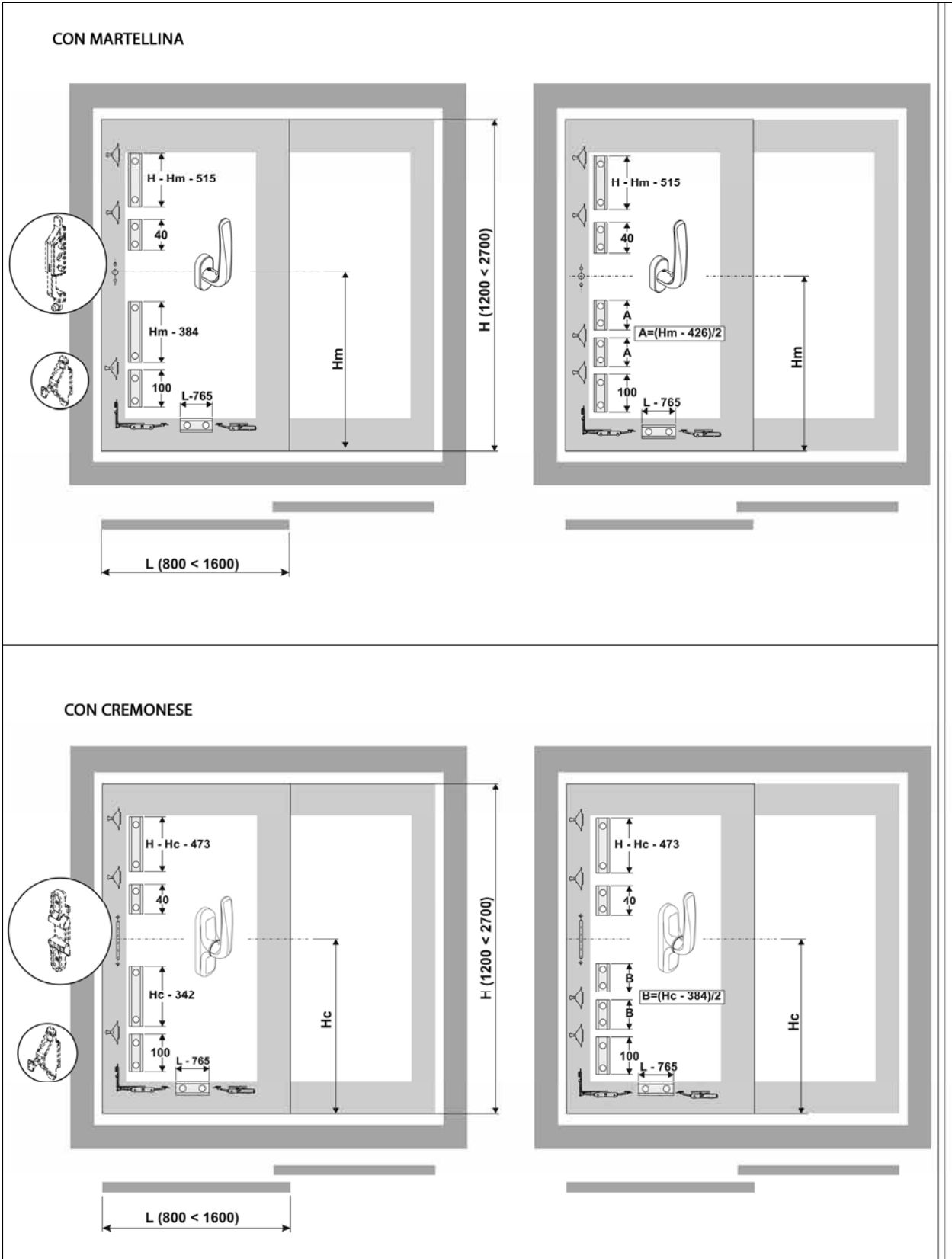

Istruzioni montaggio carrelli versione alzante ACP 8017 portata 90 kg

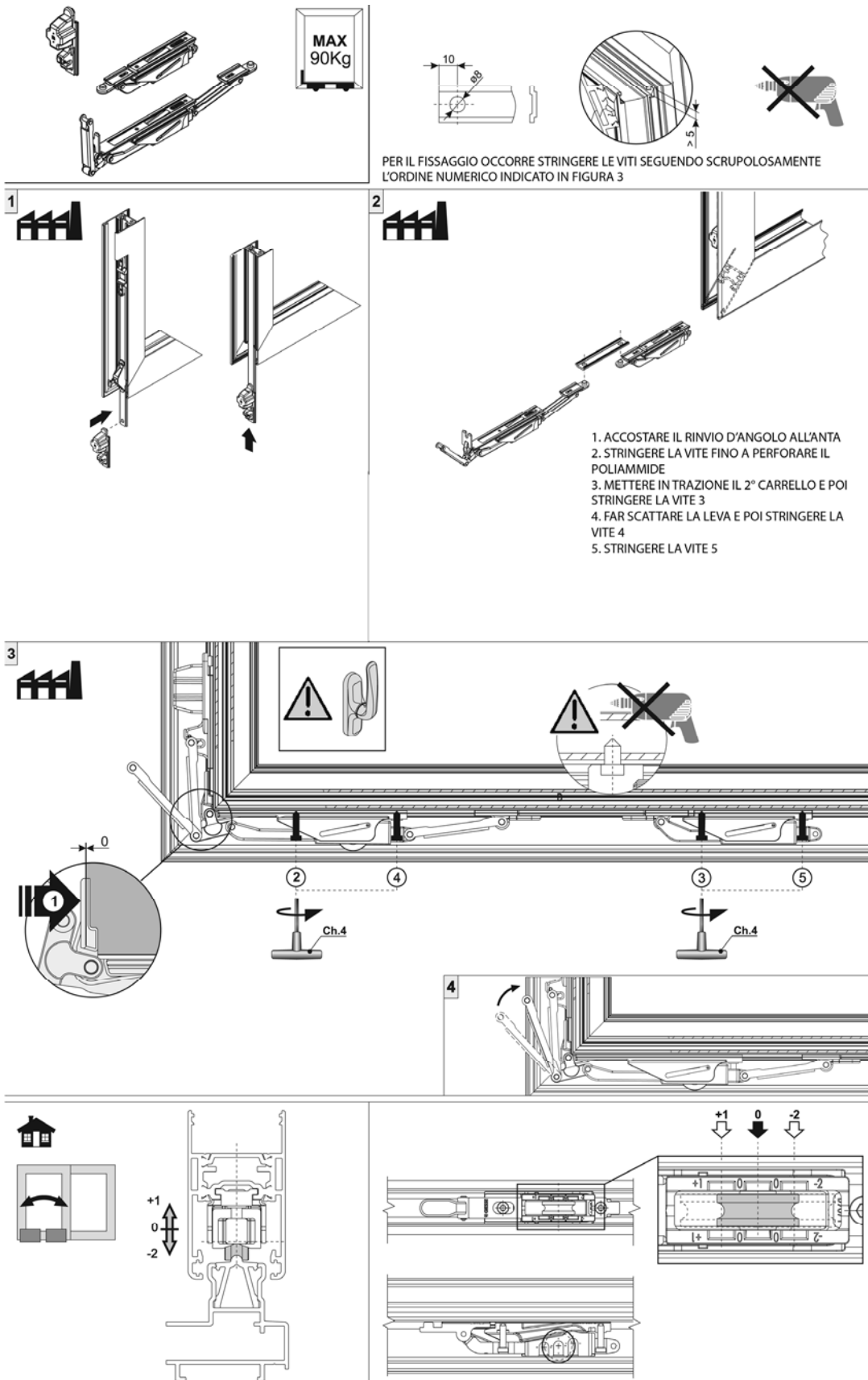

Distinta taglio astina utilizzando carrelli alzanti a 1 ruota ACP 8017

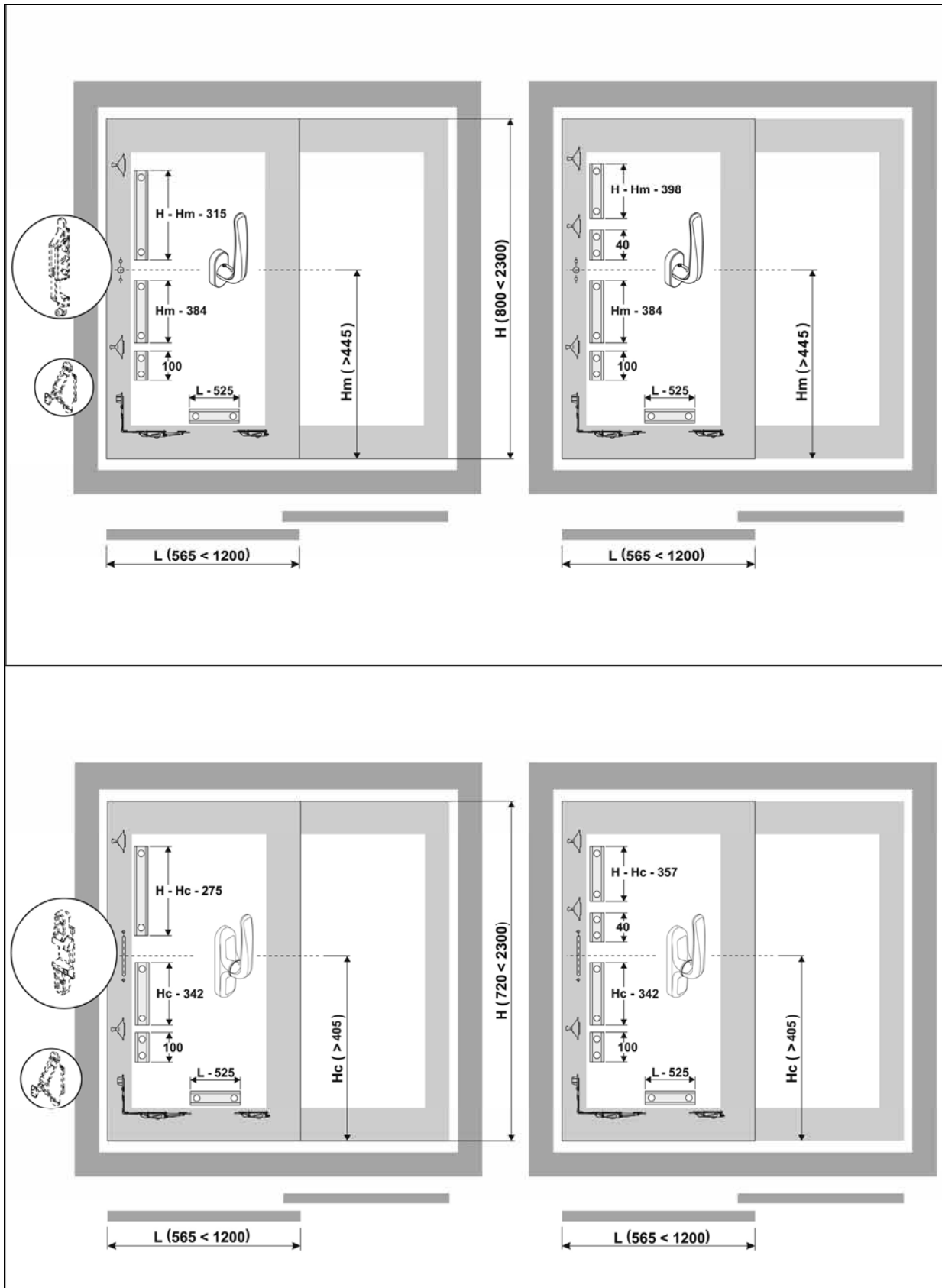

Montaggio carrelli su anta fredda

Montando i carrelli alzante sull'anta fredda occorre forare l'alluminio prima di stringere le viti seguendo la sequenza sotto riportata:

1. posizionare il carrello
2. svitare la 1^a vite, forare l'alluminio attraverso il foro del carrello $\text{Ø}4,5$ e poi avvitare la vite fino in fondo
3. seguire l'operazione 2 per tutte le viti seguendo la numerazione riportata in figura.

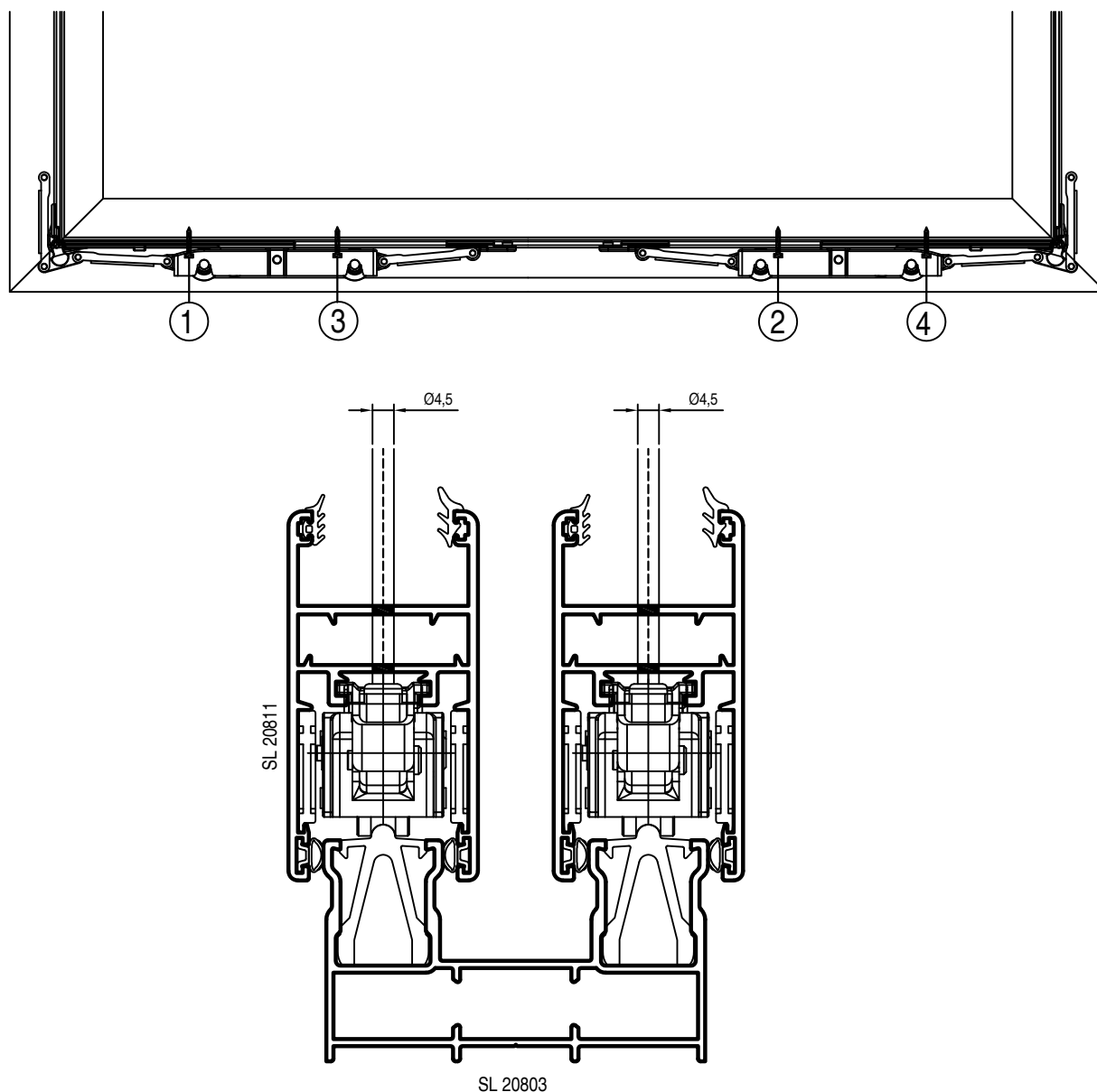

Lo schema sopra riportato si riferisce al carrello ACP 8016 ma è da utilizzare anche per i carrelli ACP 8017

Montaggio kit tappi e copri lavorazione versione alzante ACP 1633/ACP 8033

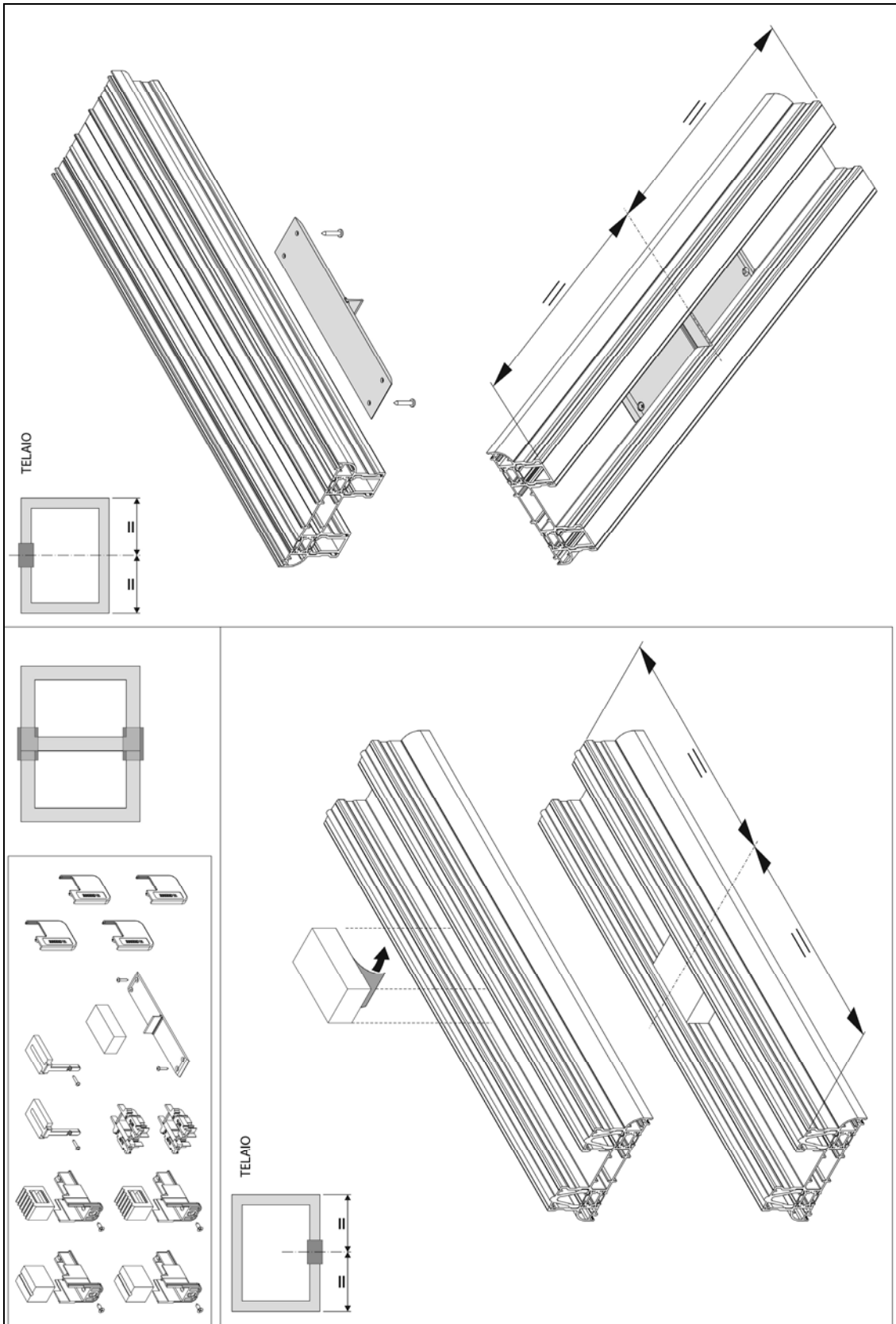

Montaggio particolari ACP 1633/ACP 8033

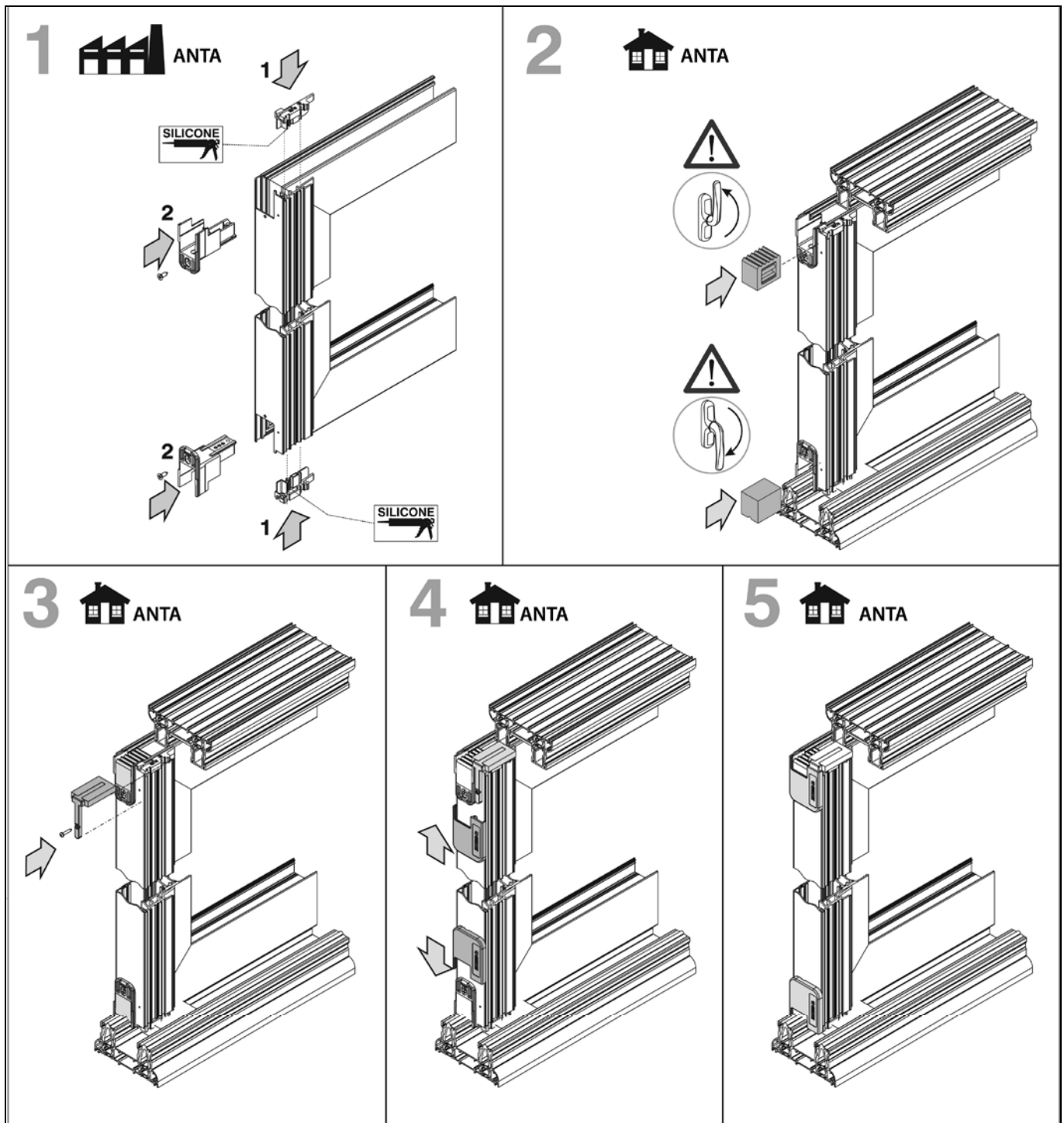

Montaggio kit antieffrazione versione alzante ACP 8026

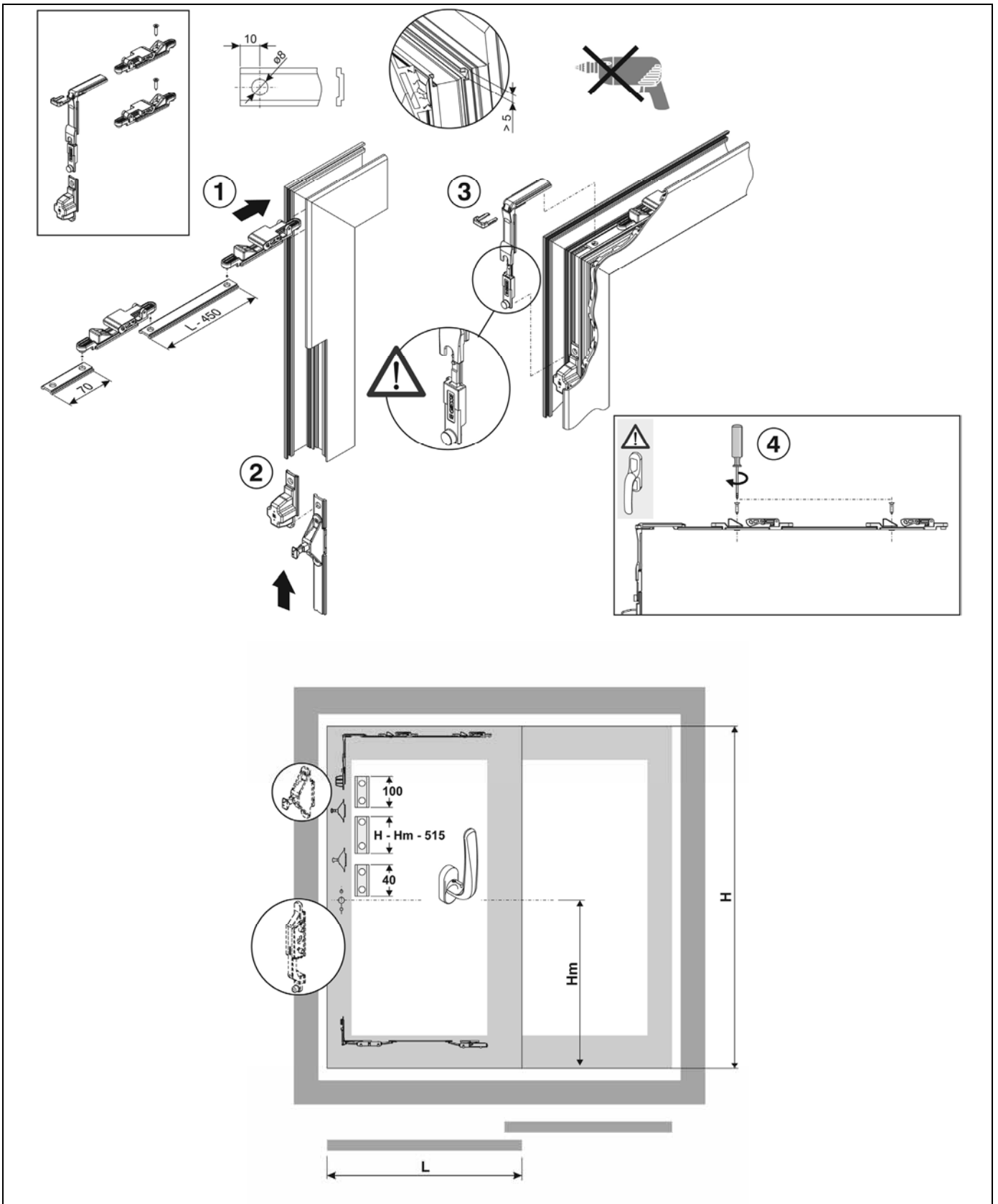

Montaggio kit tappi centrali e copri lavorazione versione scorrevole ACP 1603, ACP 1604, ACP 8003 e ACP 8004

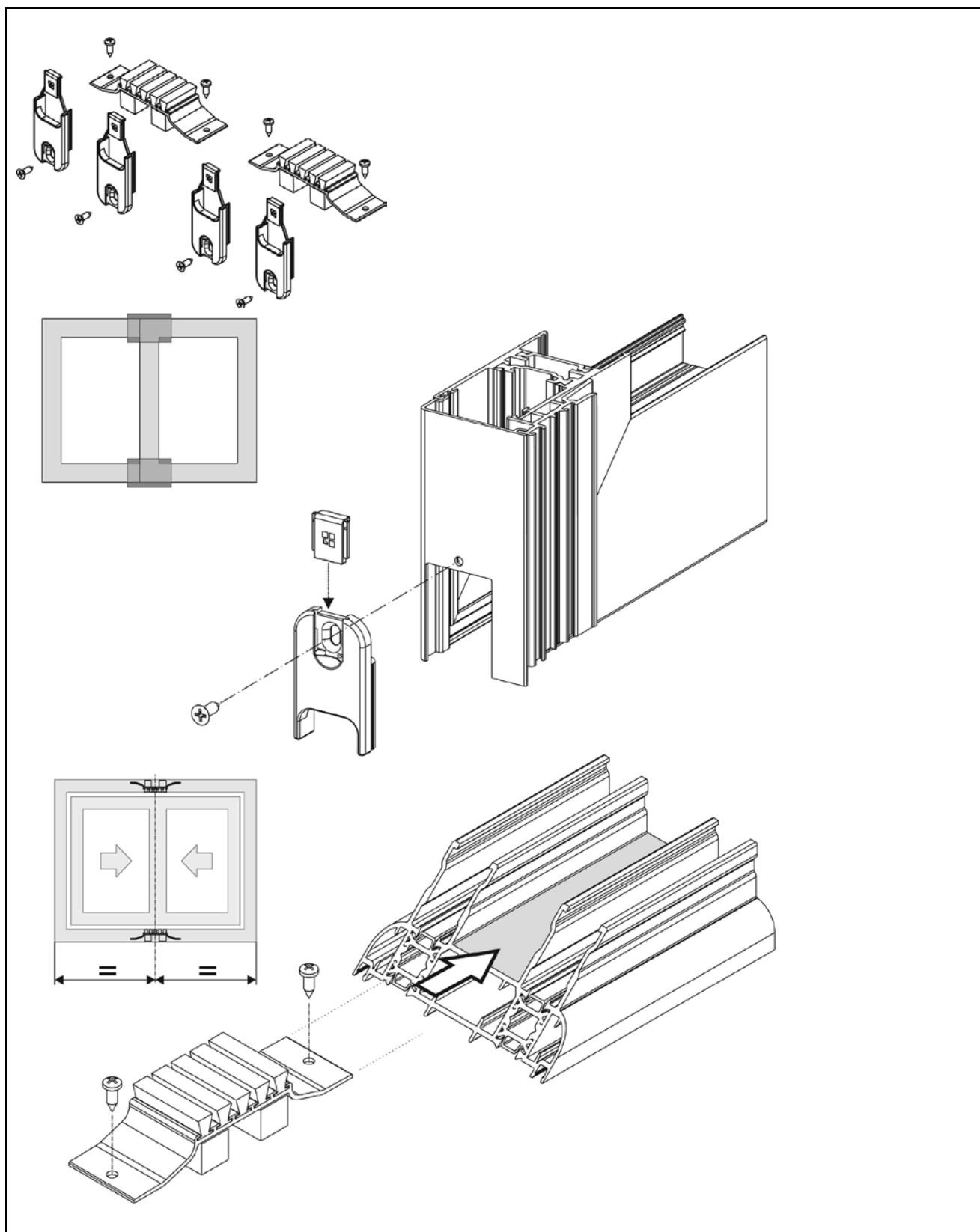

Montaggio kit antisollevamento versione scorrevole ACP 1603, ACP 1604 e ACP 8004

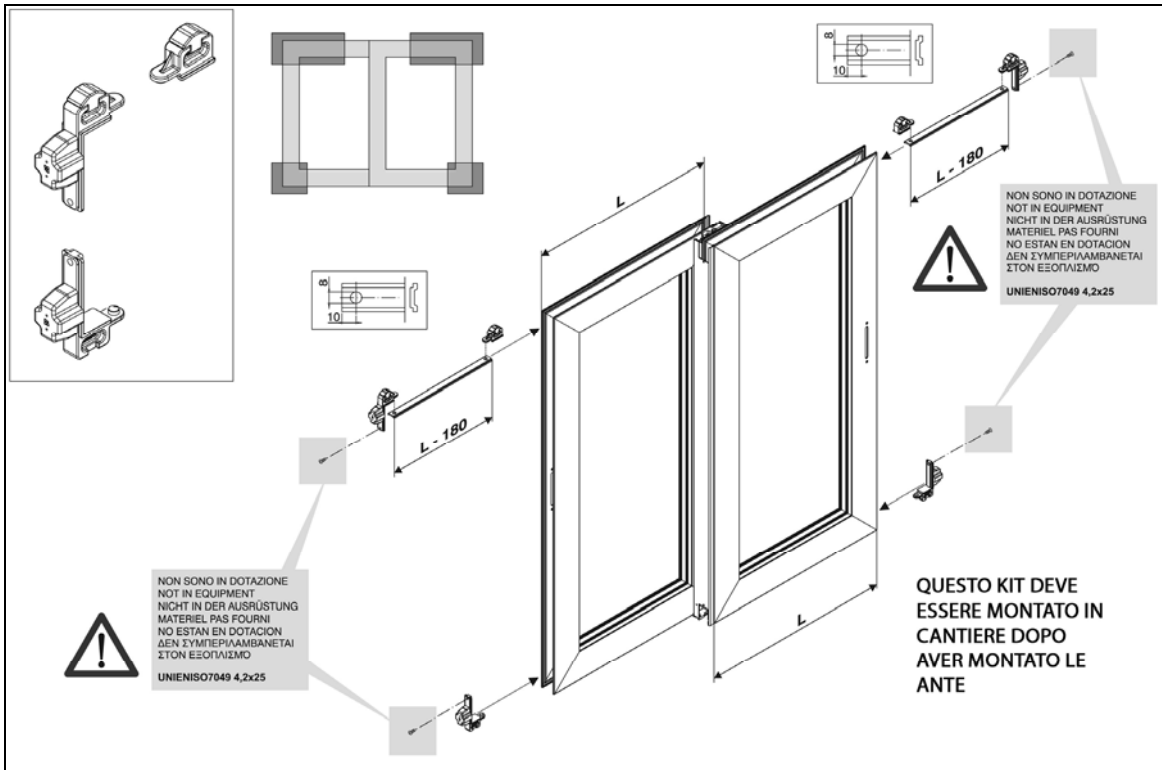

Montaggio kit antisollevamento versione alzante ACP 1633, ACP 8033

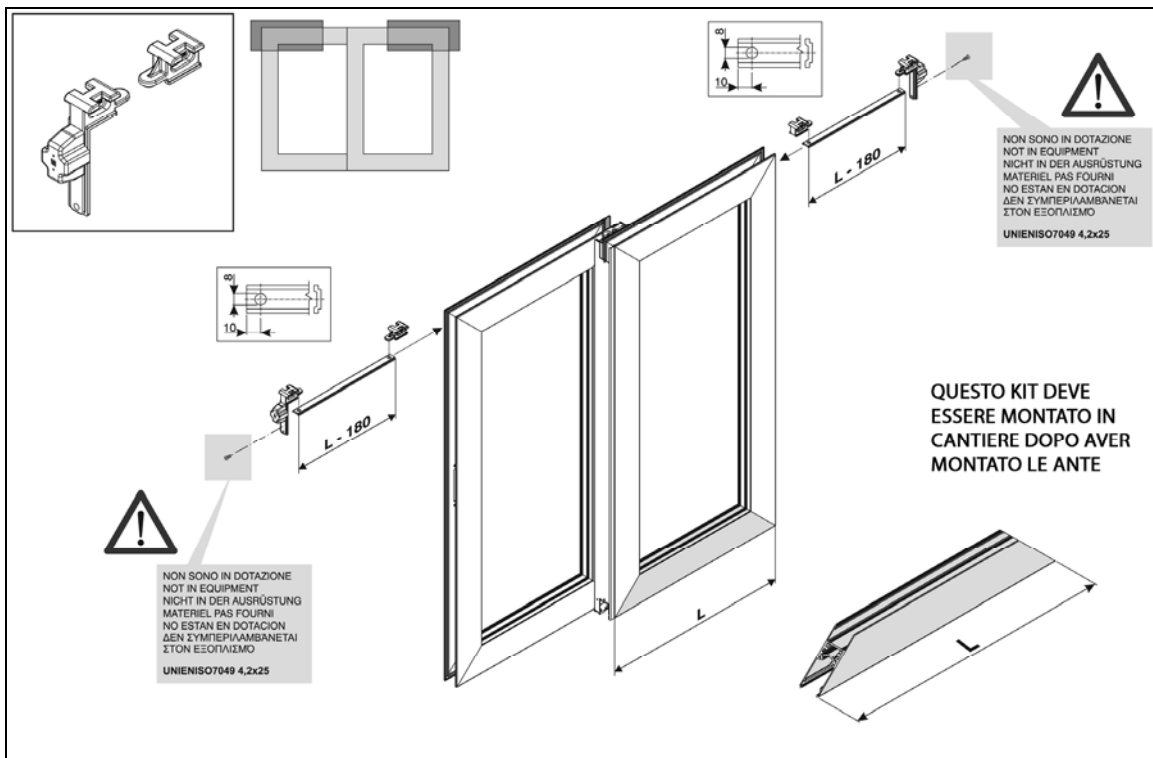

Montaggio kit anta fissa ACP 1602

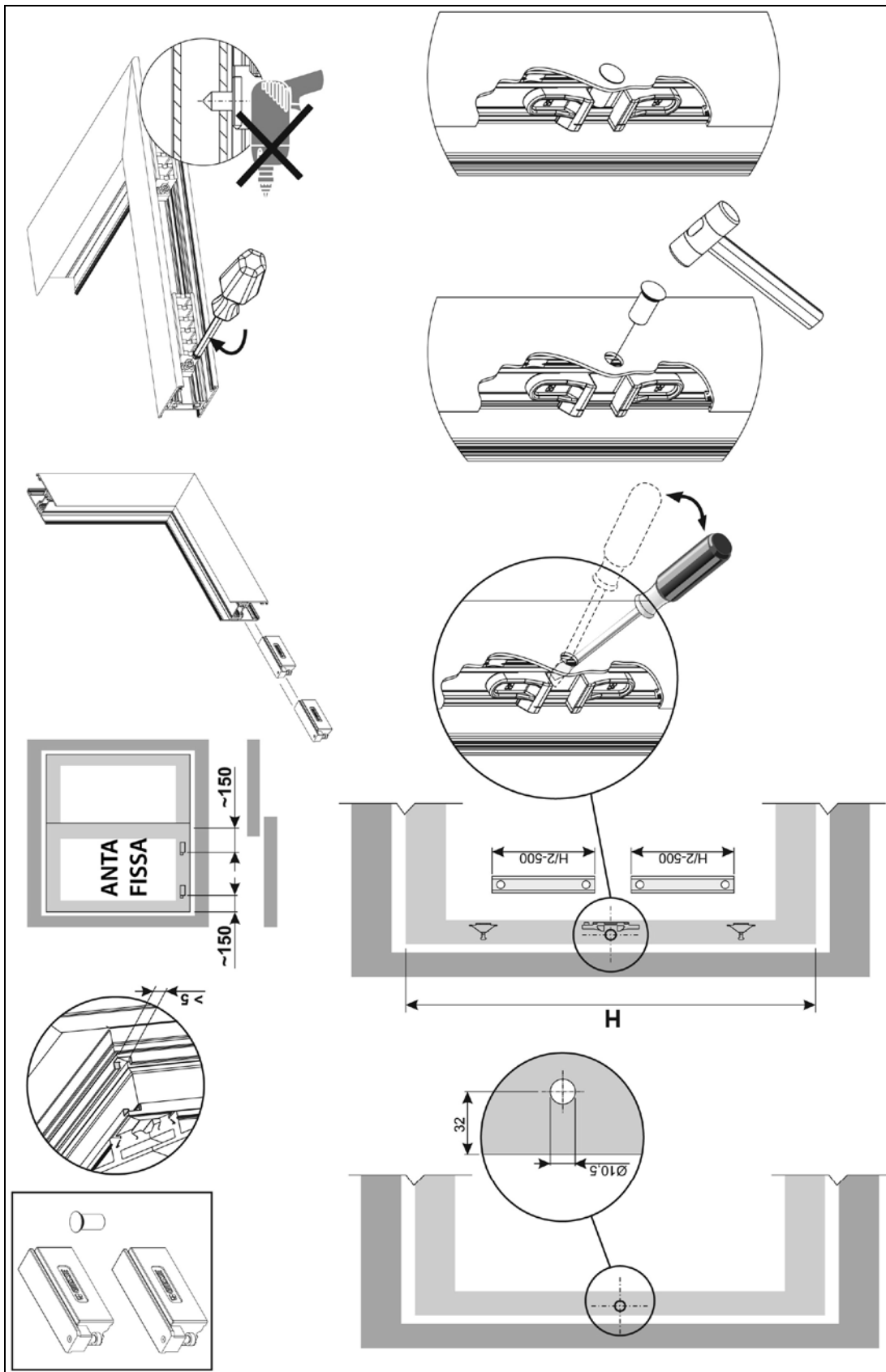

Montaggio cremonese ACP 8005

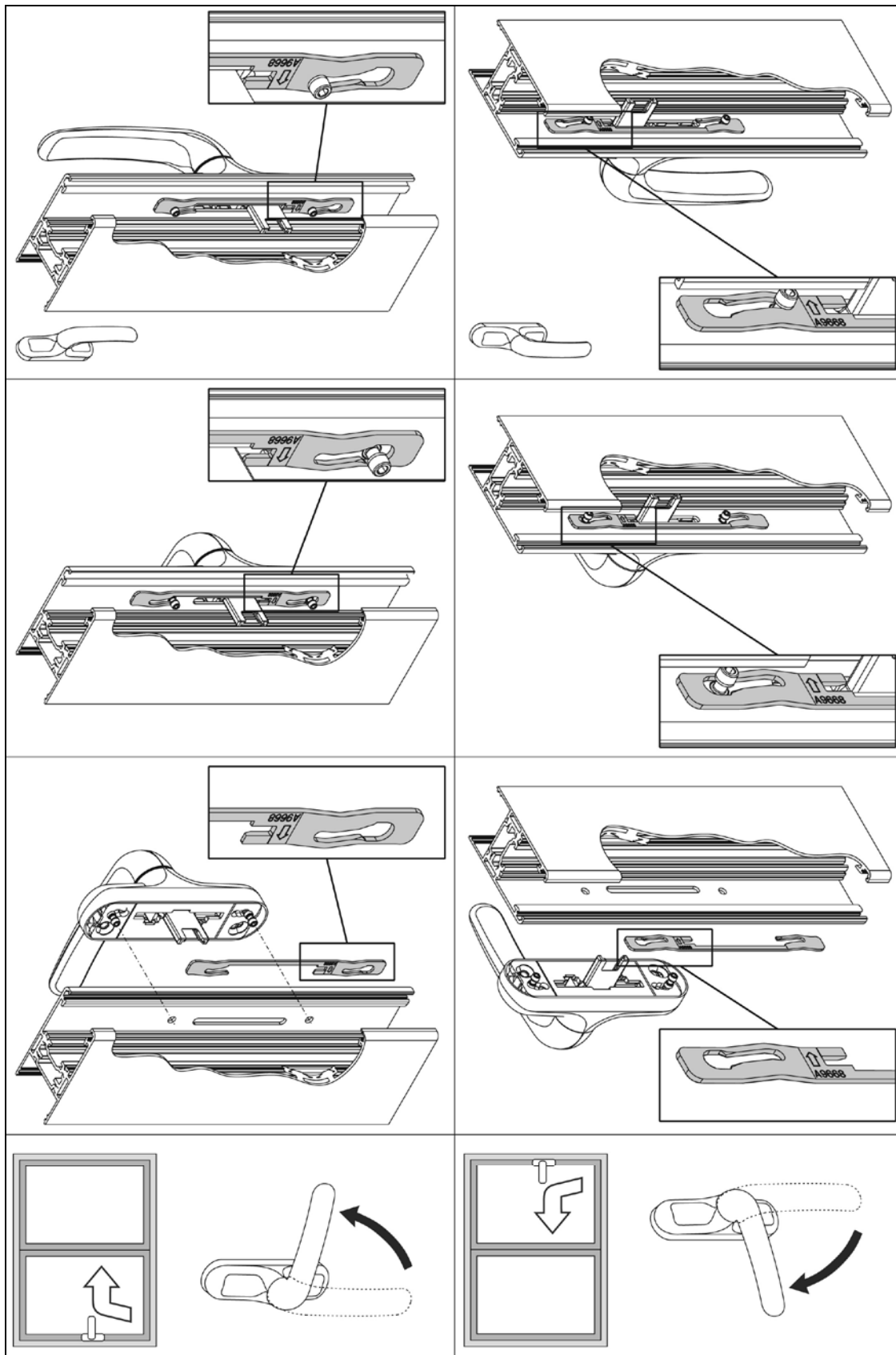

Montaggio traino maniglia ad incasso con posizionamento incontro per versione scorrevole ACP 8010

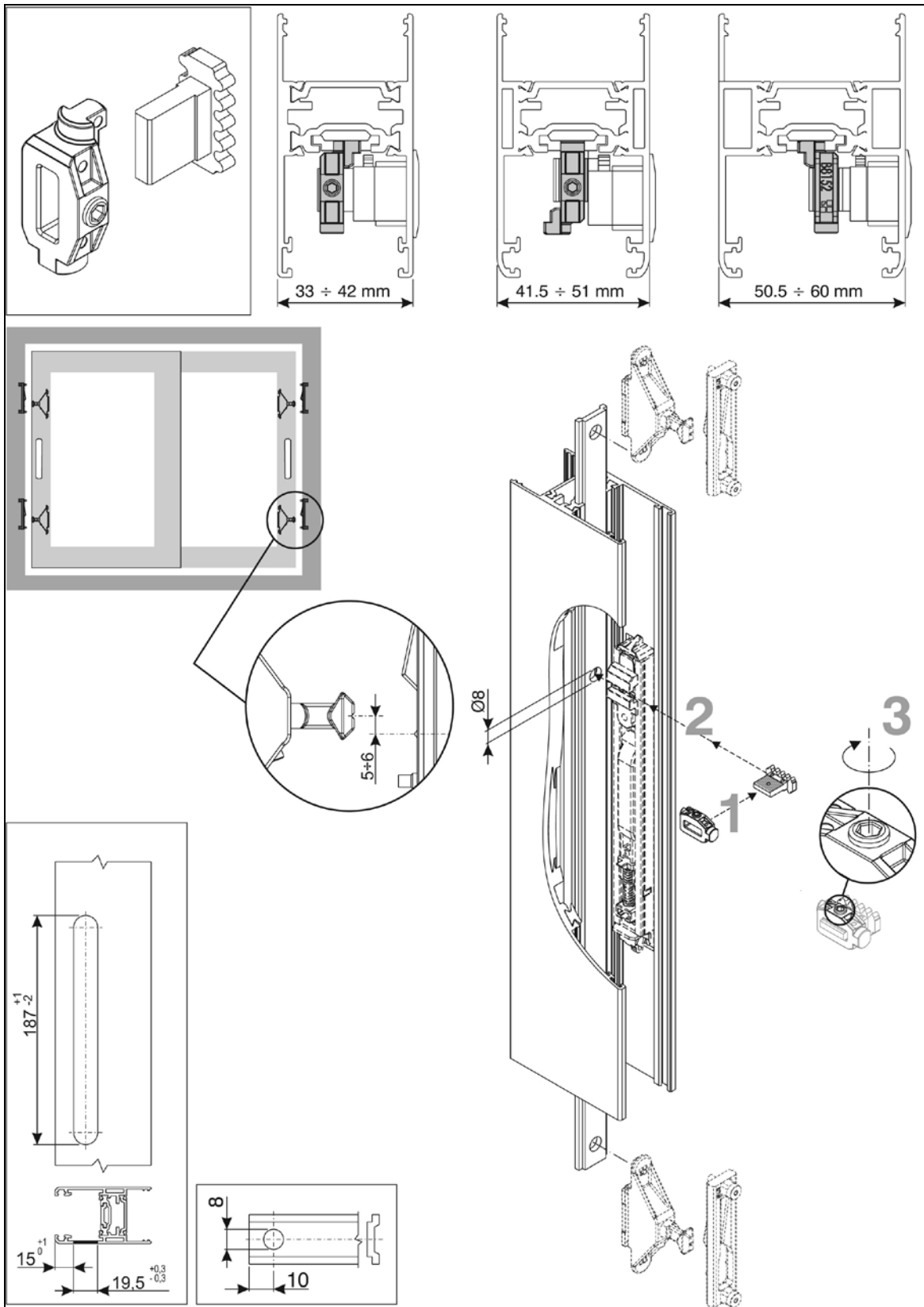

Montaggio kit chiusura versione alzante ACP 8012

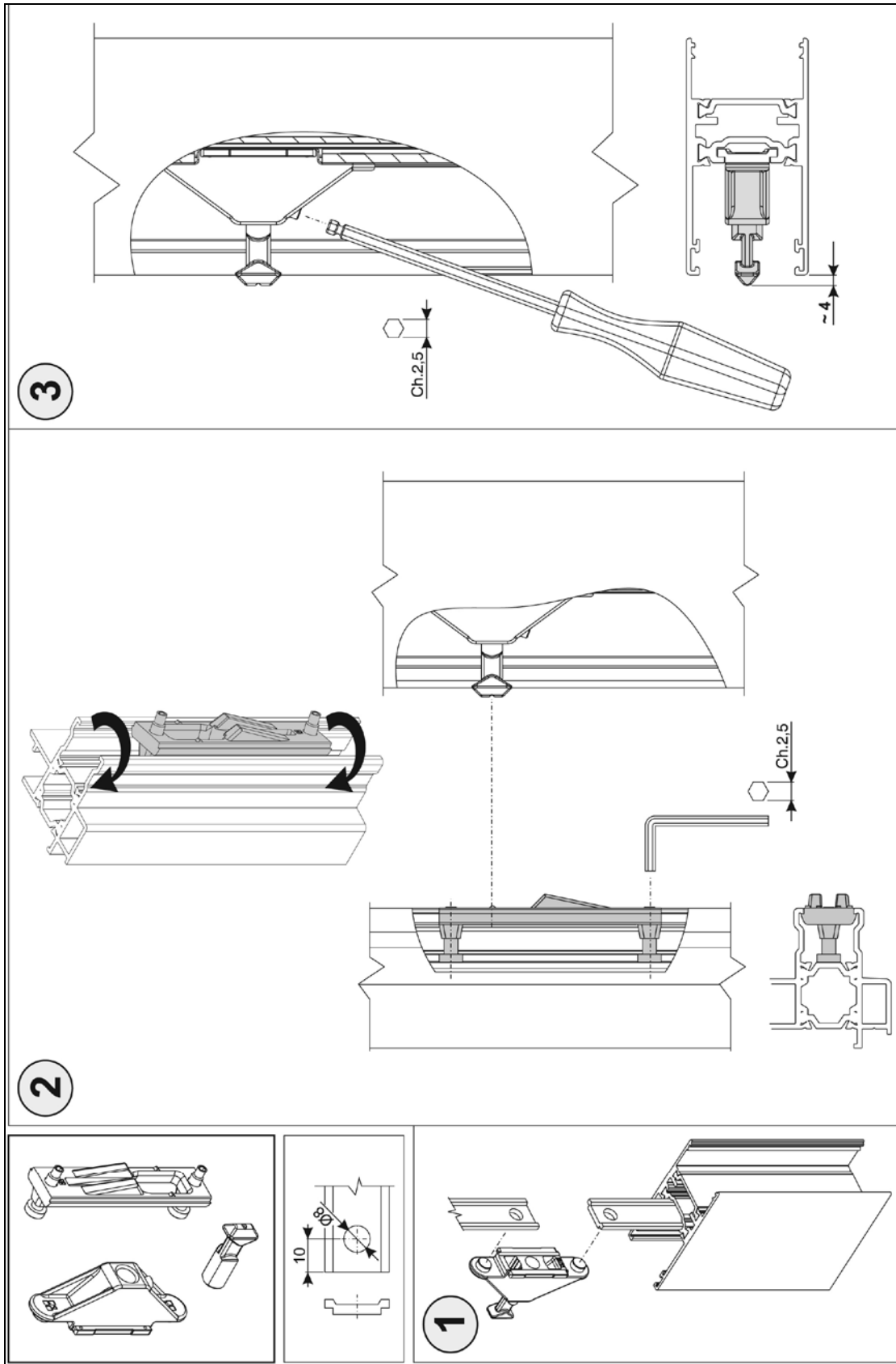

Montaggio carrelli versione scorrevole ACP 1603, ACP 1604, ACP 8003 e ACP 8004

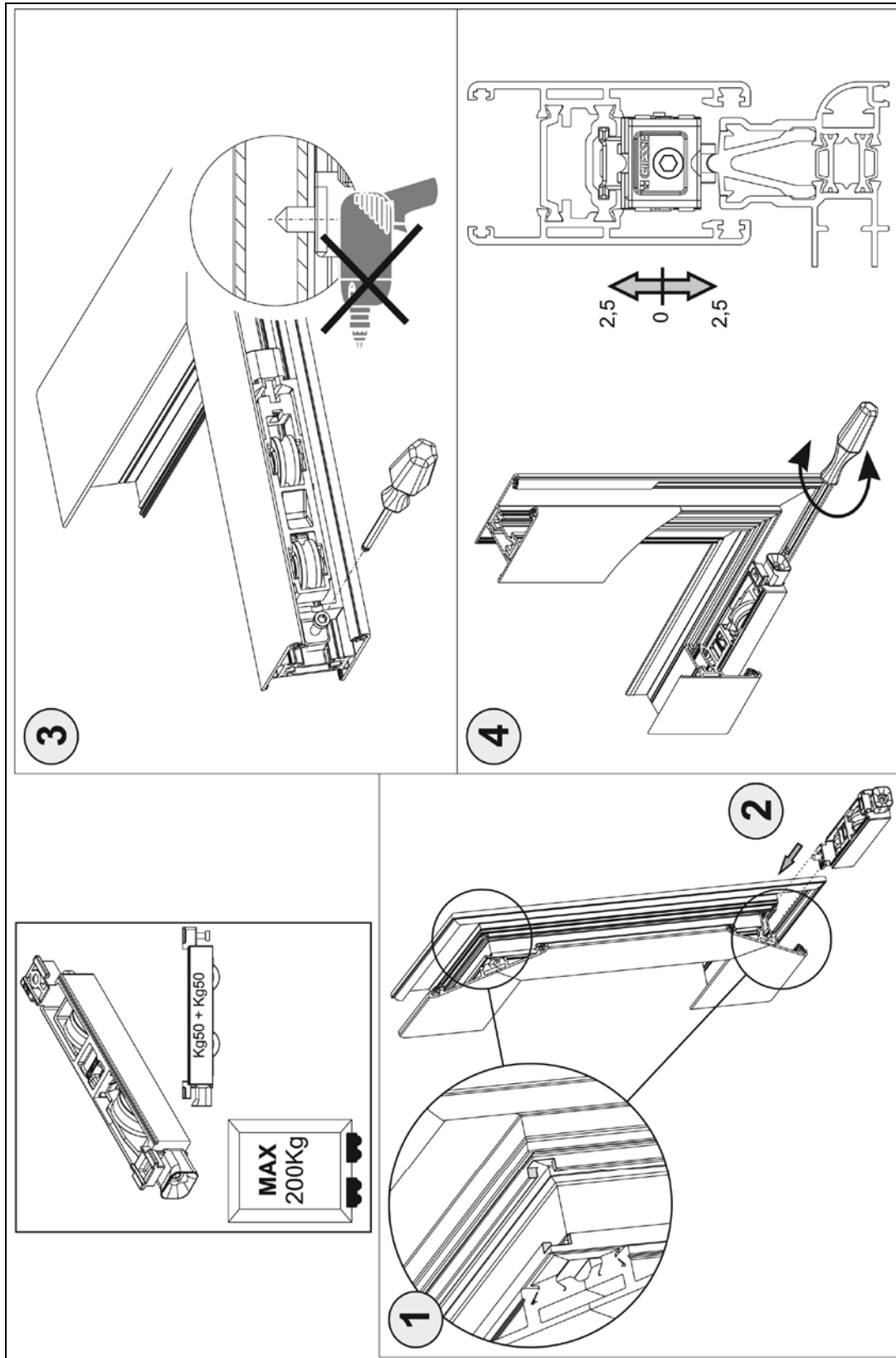

Movimentazione interna per martellina ACP 8008

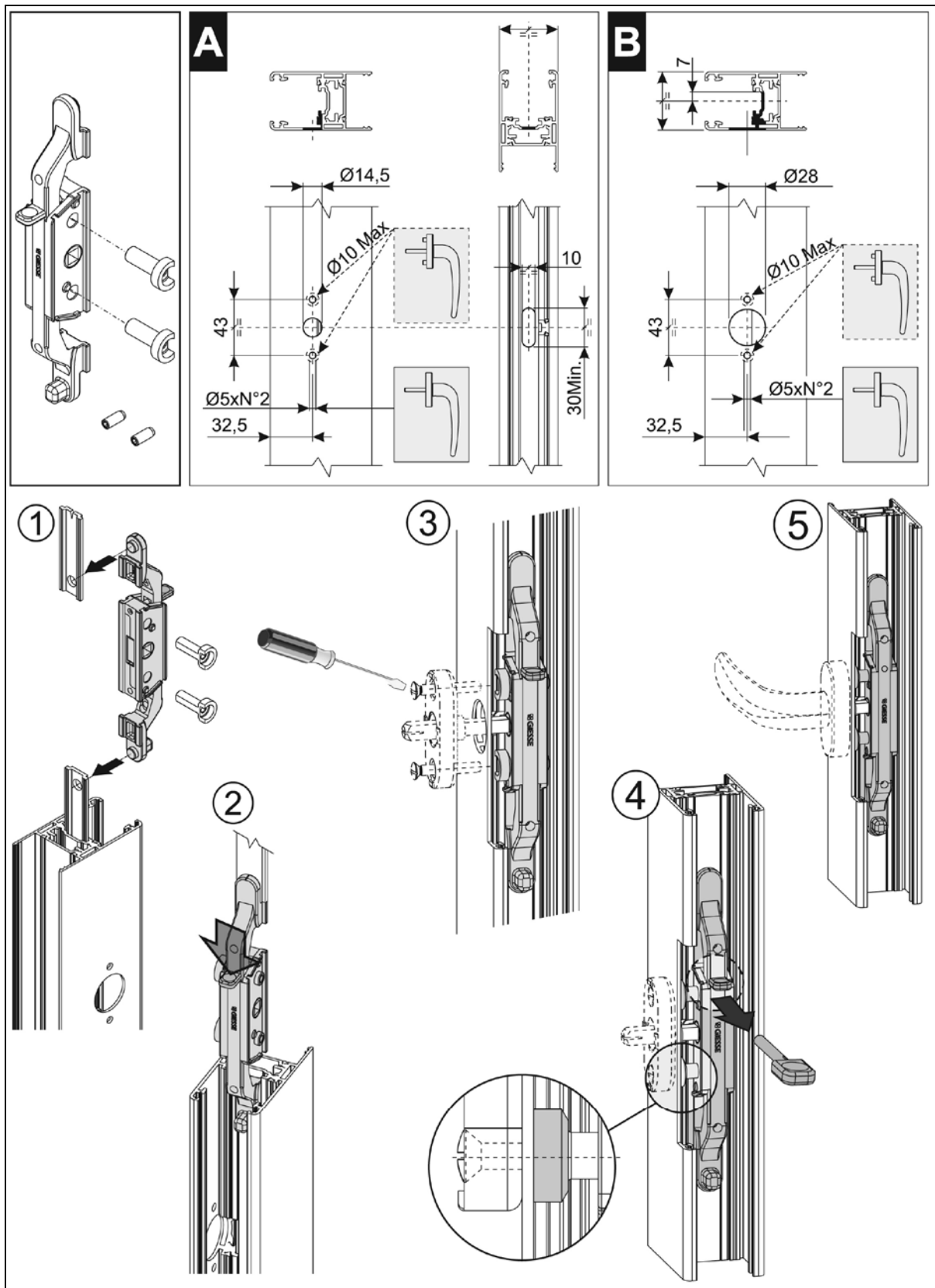

Applicazione doppia martellina ACP 8014

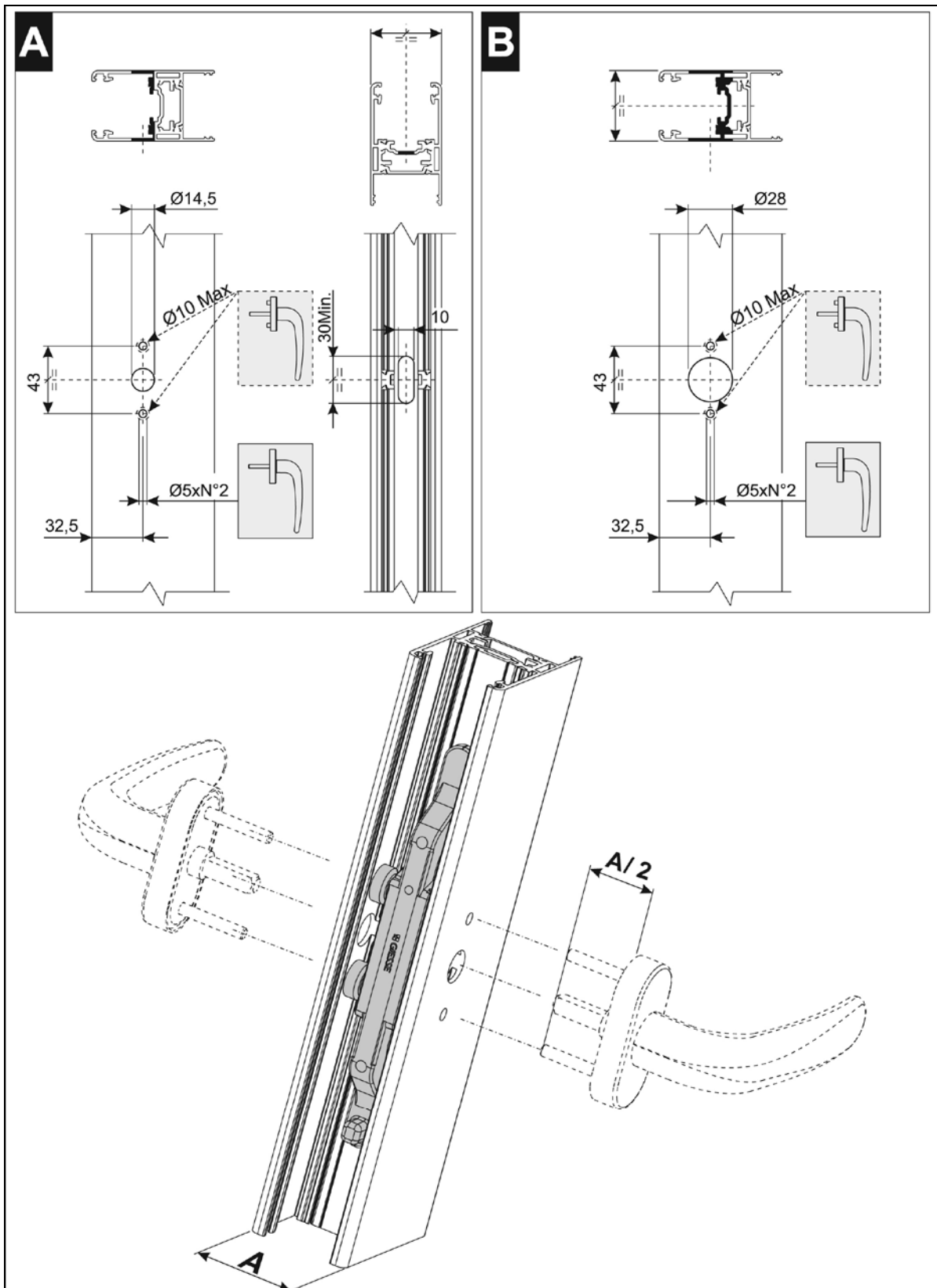

Montaggio serratura di sicurezza antieffrazione ACP 8020

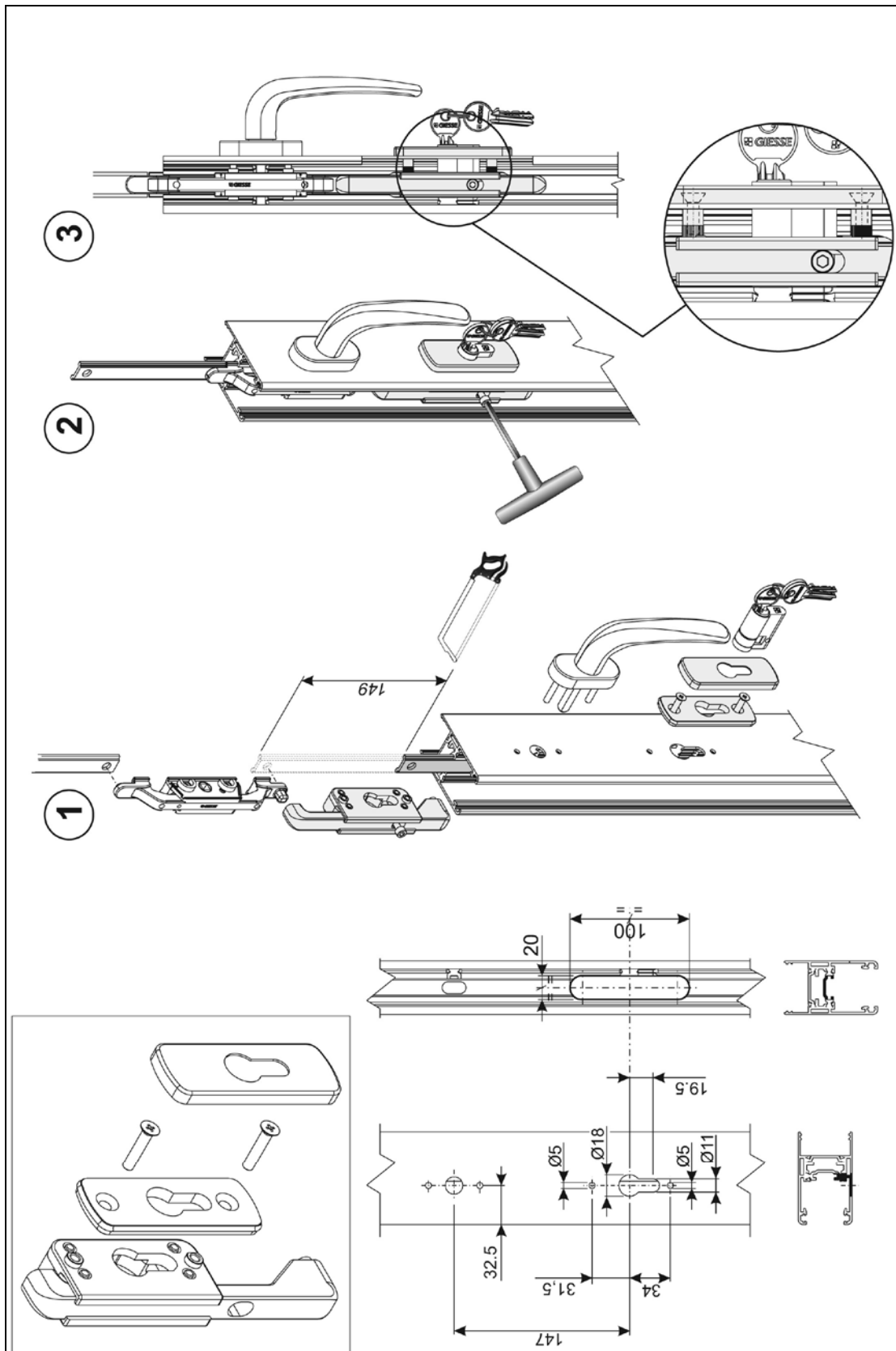

Montaggio borchia esterna ACP 8022

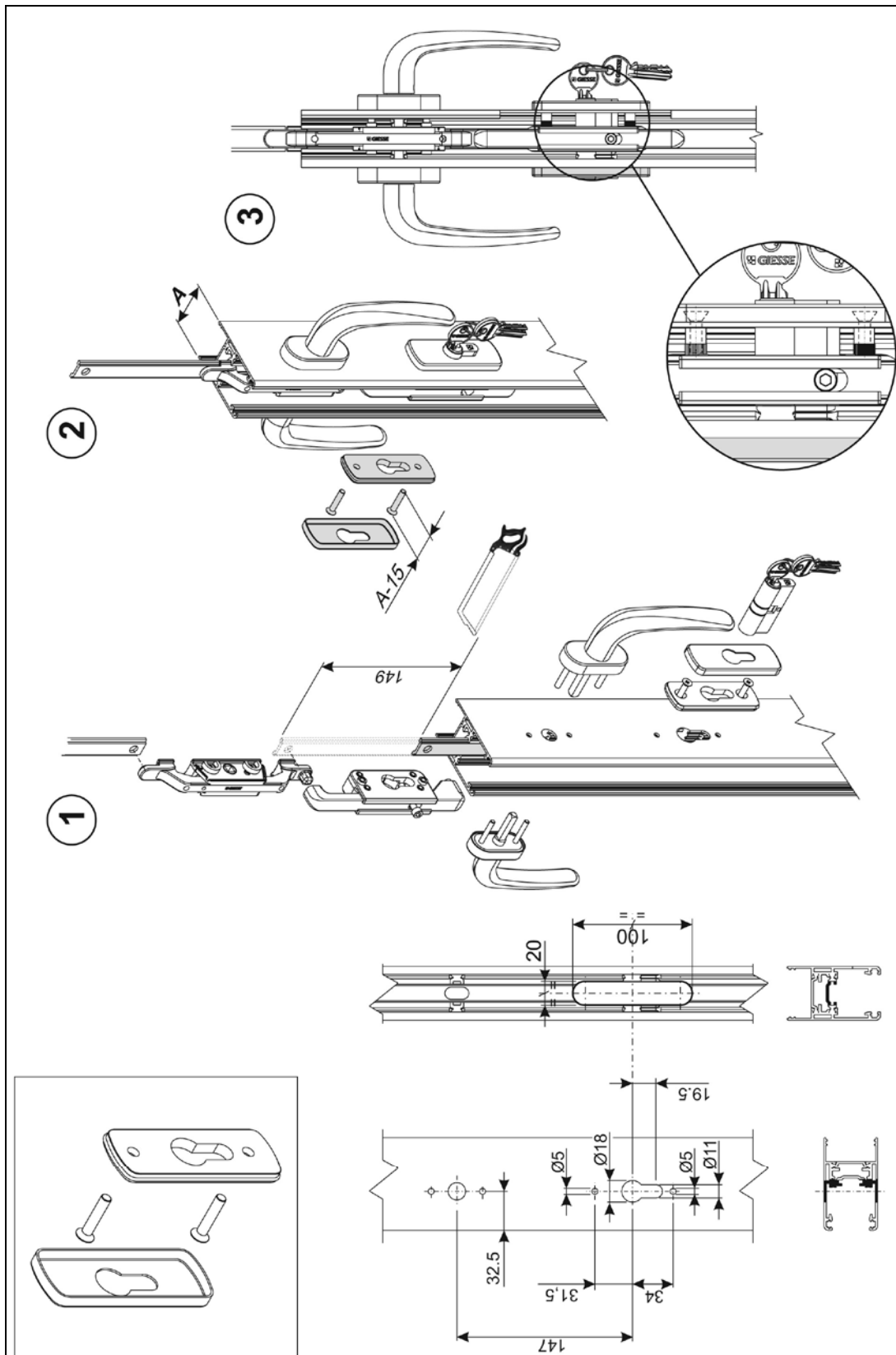

Montaggio maniglia a leva versione alzante ACP 8018

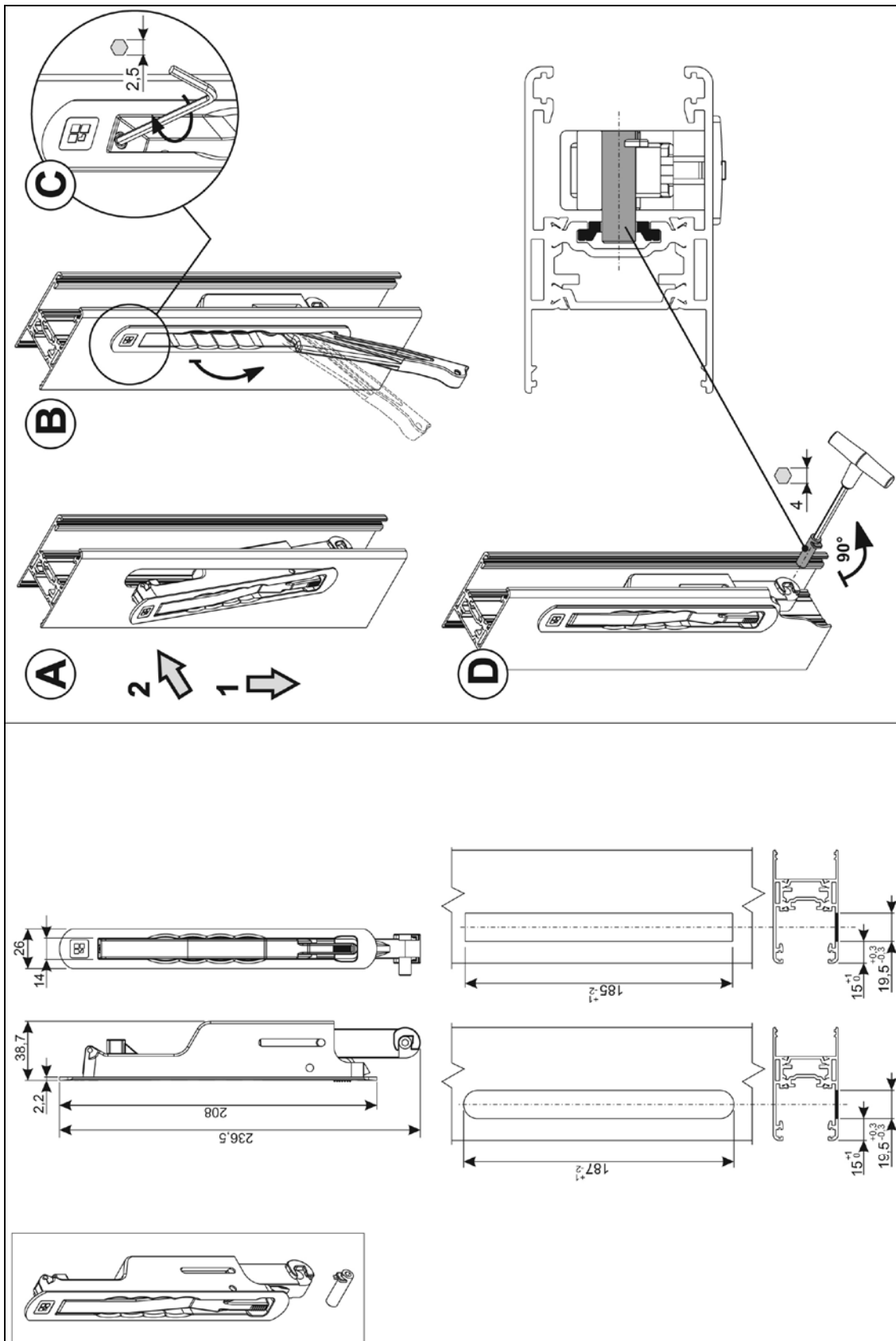

Distinta taglio astina con maniglia a leva per ACP 8017

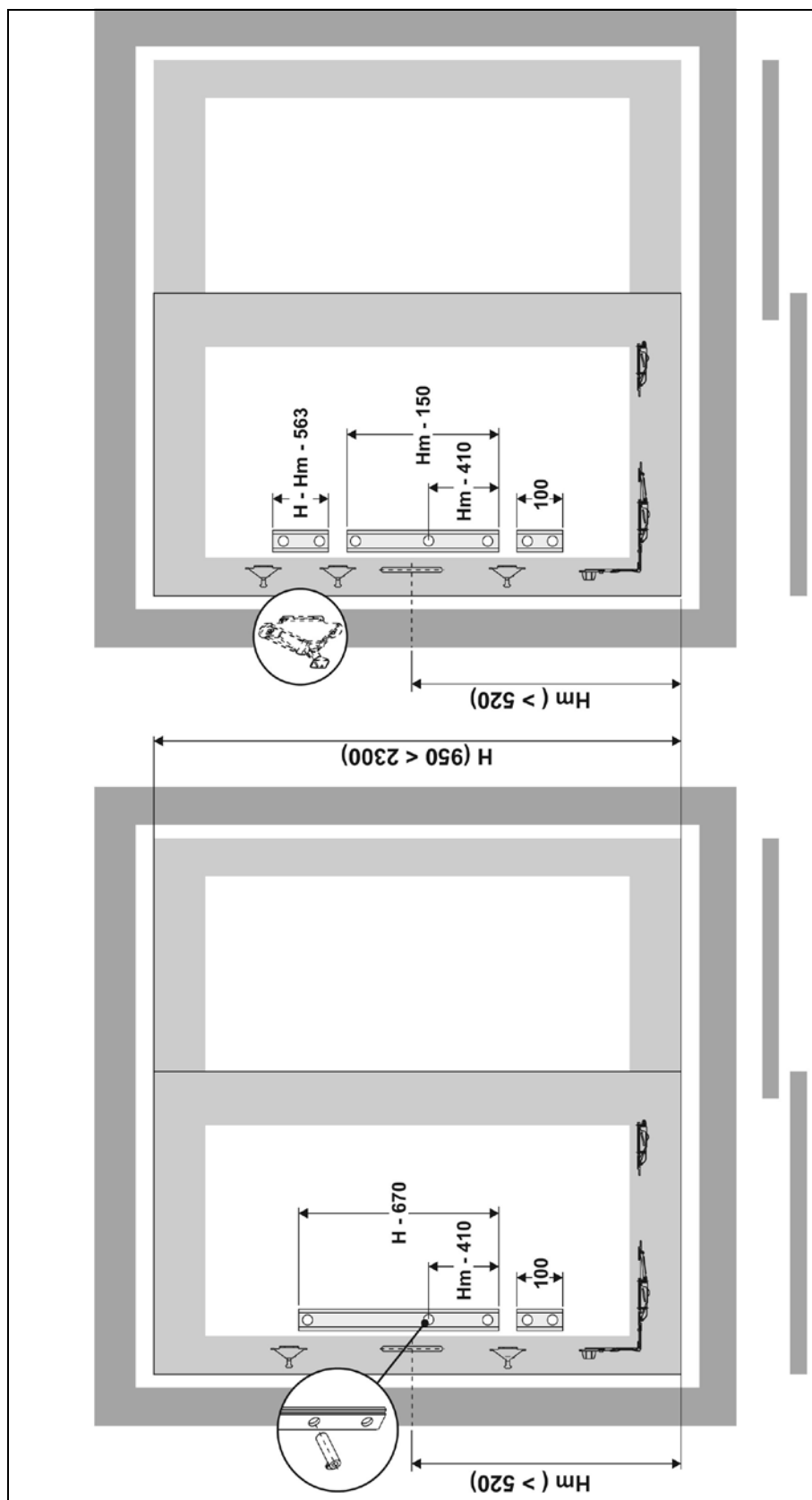

Montaggio borchia esterna antieffrazione ACP 8025

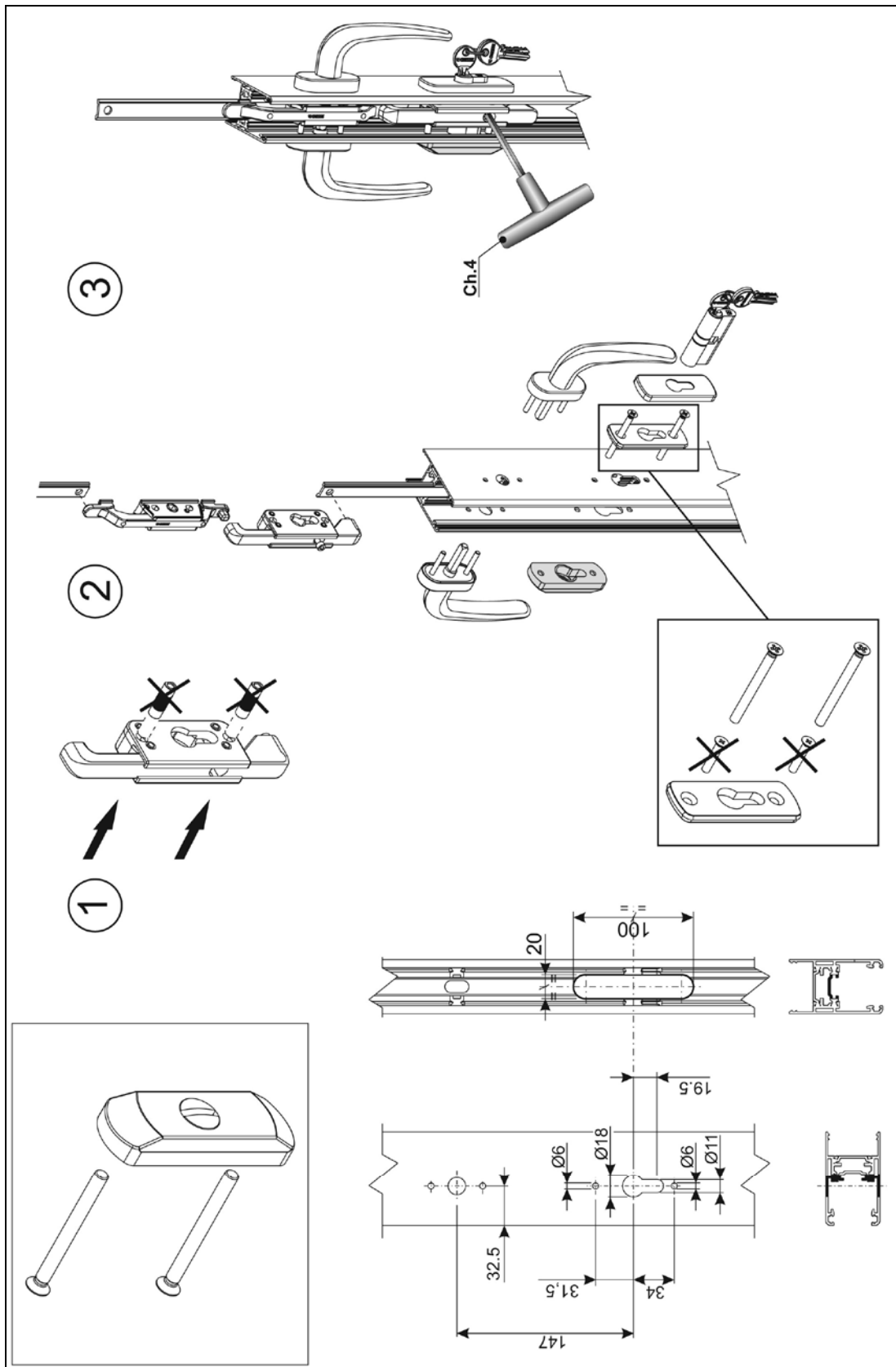

Montaggio maniglia ad incasso con chiave ACP 8011

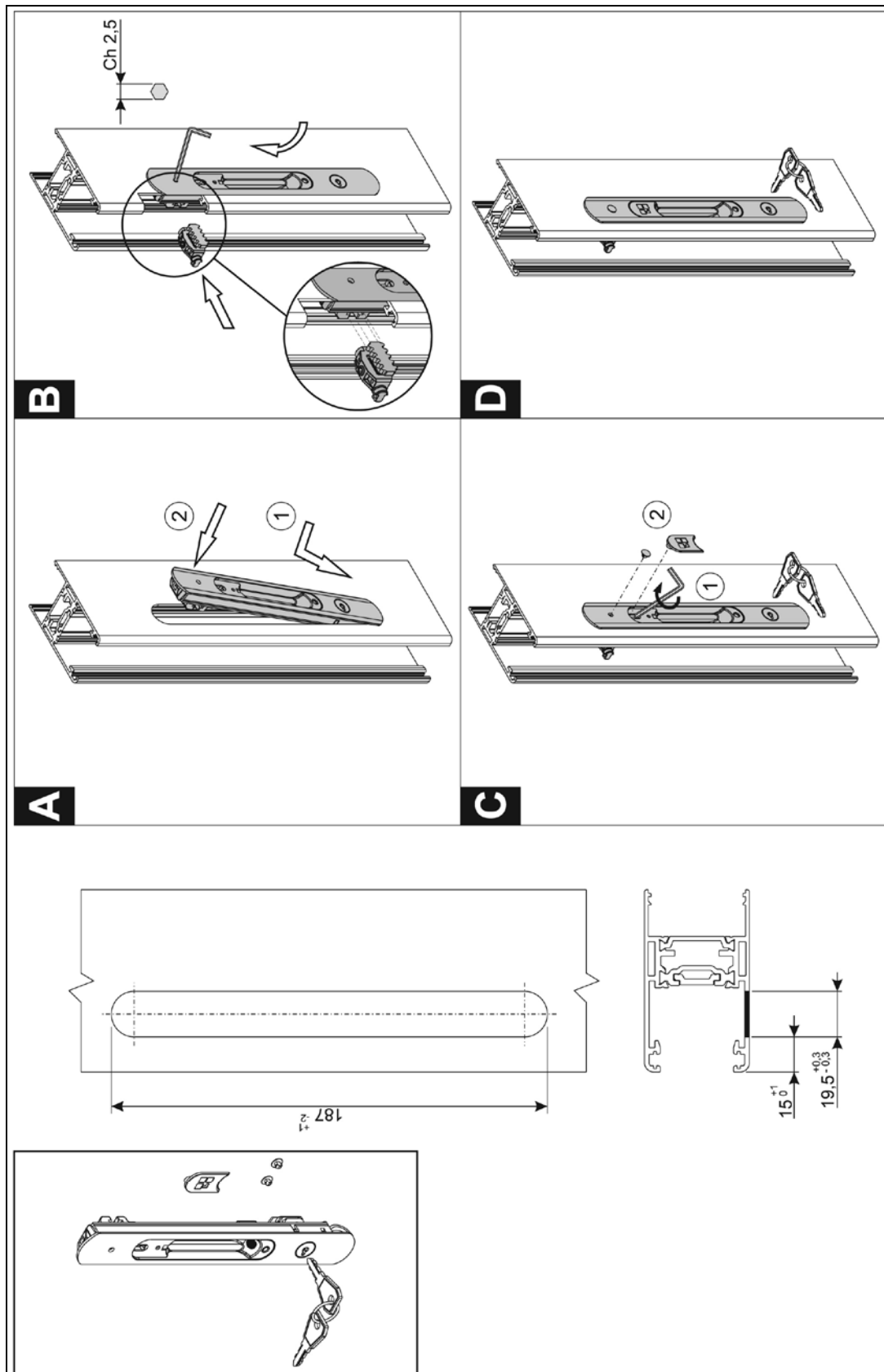

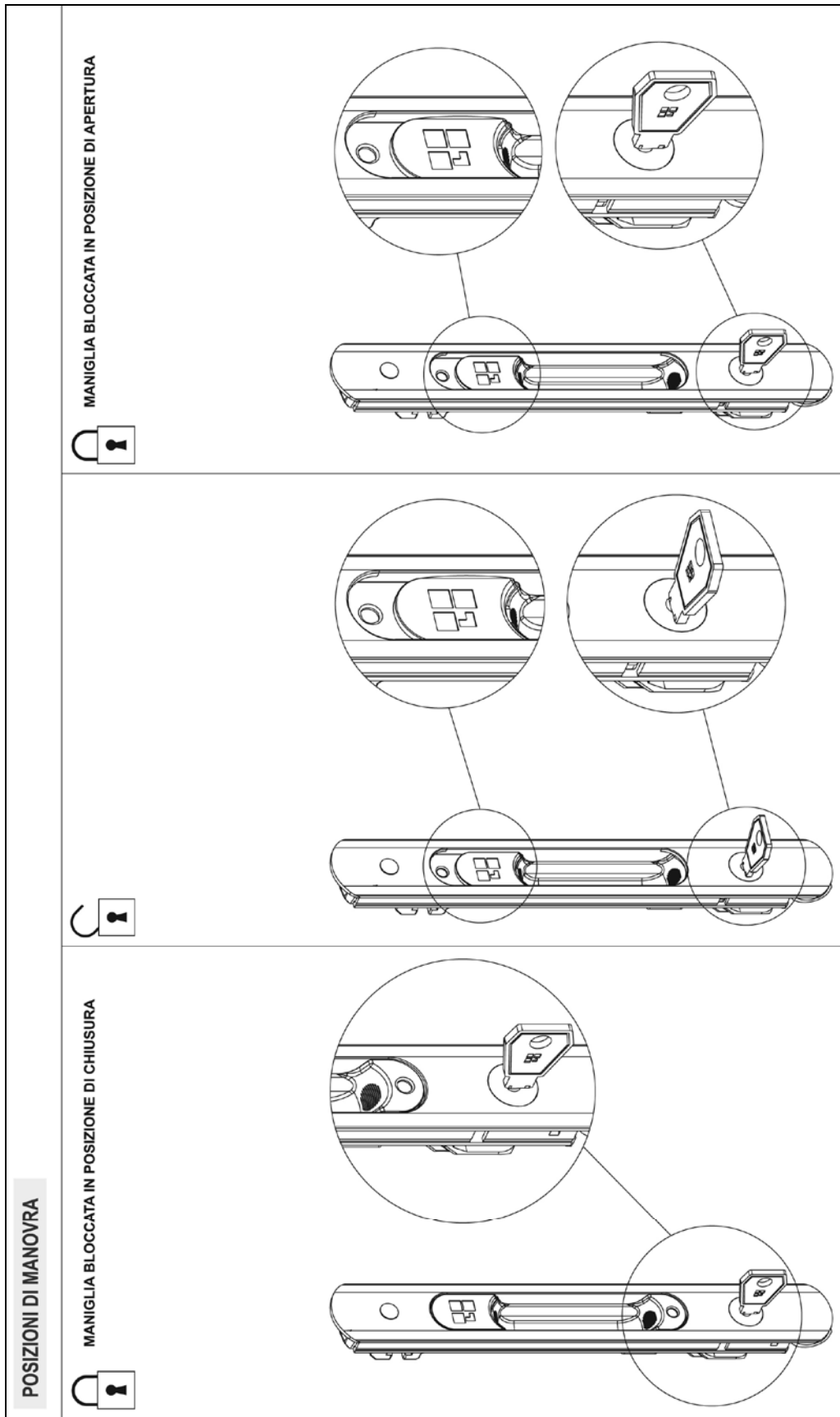

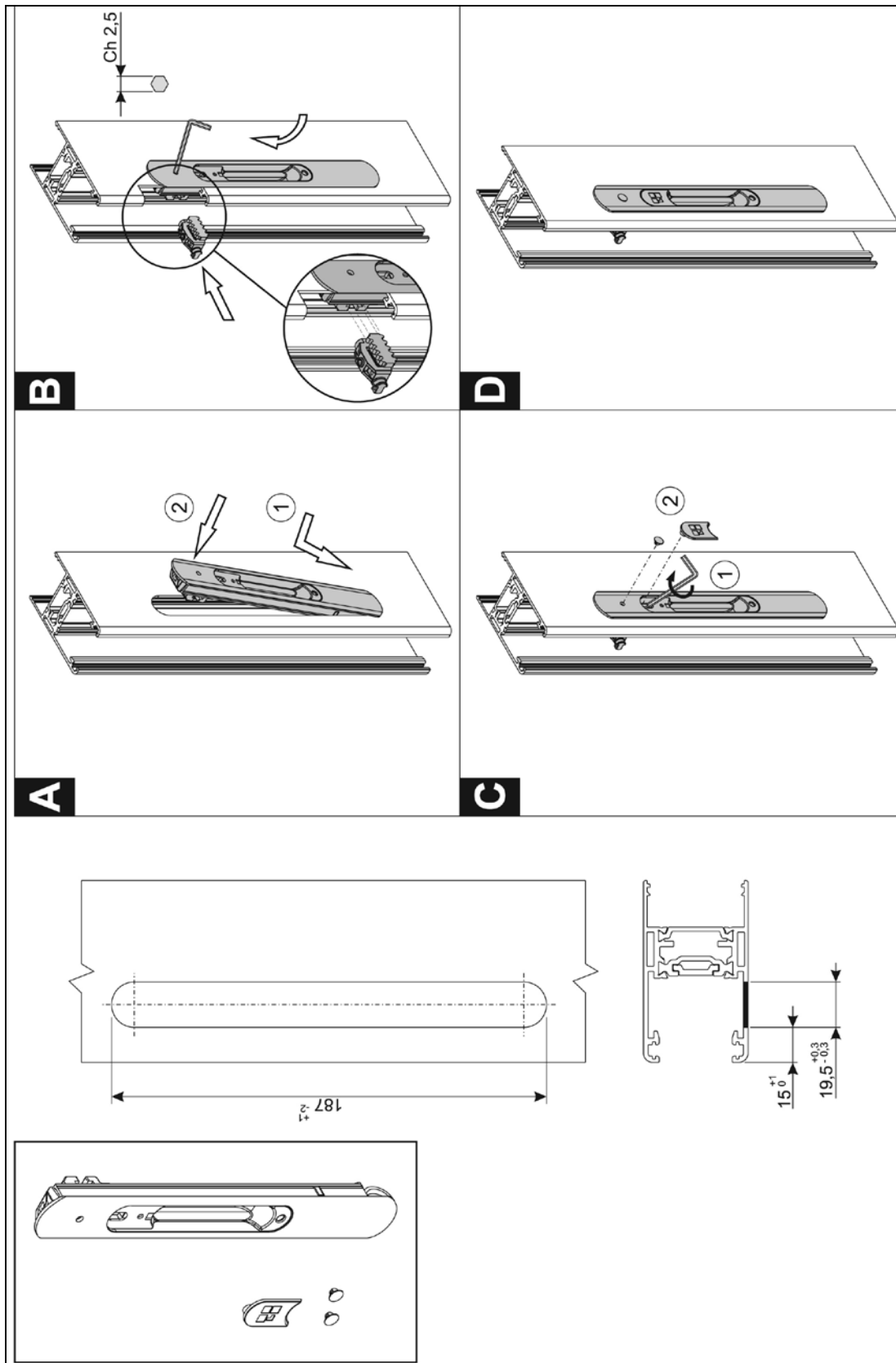

Montaggio maniglia ad incasso ACP 8009

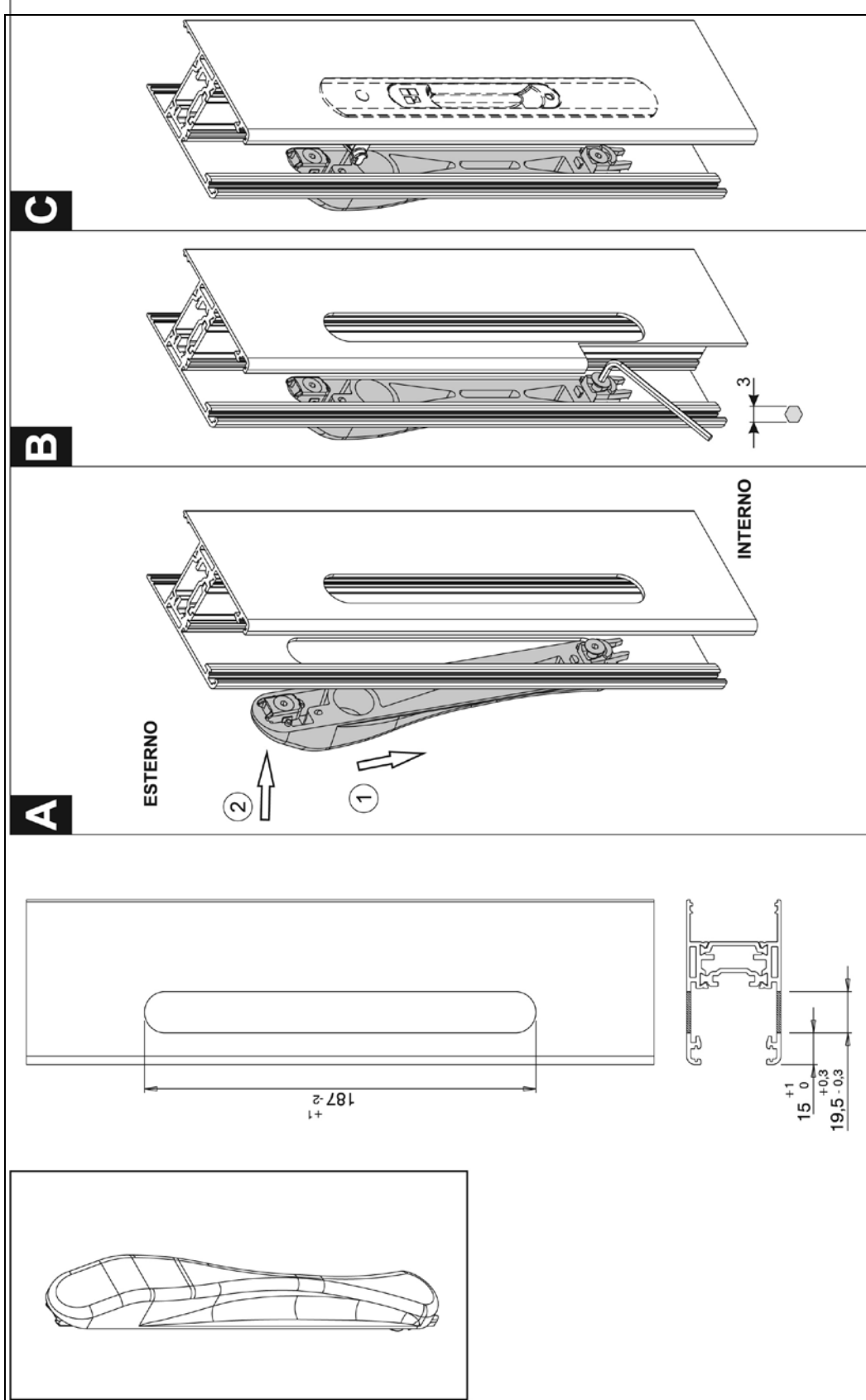

Montaggio maniglia esterna traino astina ACP 8051

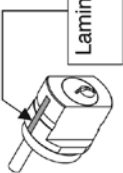
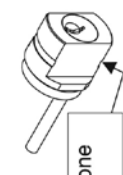
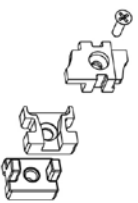
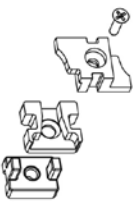

Montaggio maniglia esterna traino astina con chiave ACP 8052

<p>SENSO DI CHIUSURA PREIMPOSTATO</p> 	<p>CAMBIO DEL SENSO DI CHIUSURA</p> 
<p>Senso di chiusura della chiave DESTRO</p>  <p>Lamina in ottone</p>	<p>Senso di chiusura della chiave SINISTRO</p> 
<p>DESTRO</p> 	<p>SINISTRO</p> 

**DETERMINAZIONE
DELLA LUNGHEZZA DEL
PIOLO DI COMANDO
SULLA MANIGLIA**

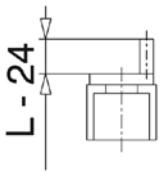

L - 24

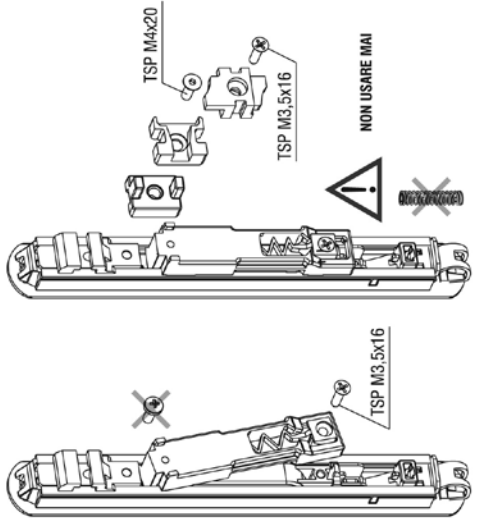

TSP M4x20

TSP M3,5x16

NON USARE MAI

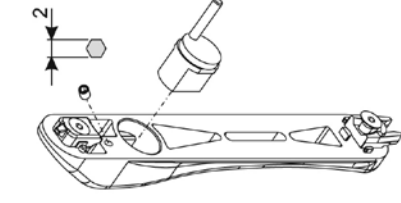

2

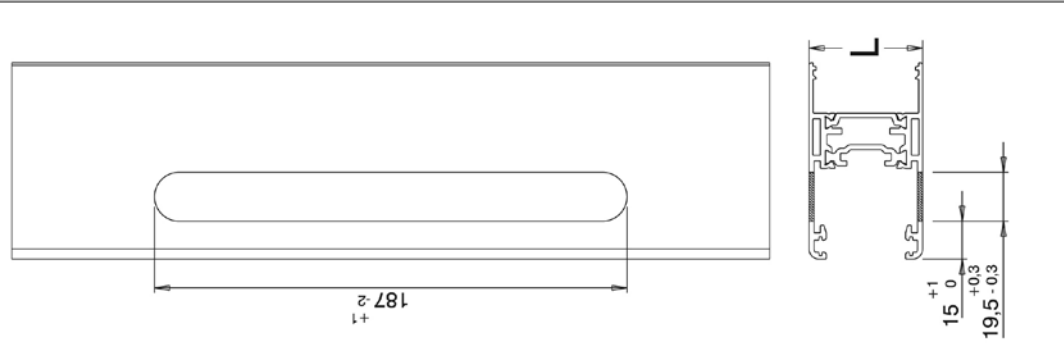

187.2⁺¹

15.0⁺¹

19.5^{-0.3}

L

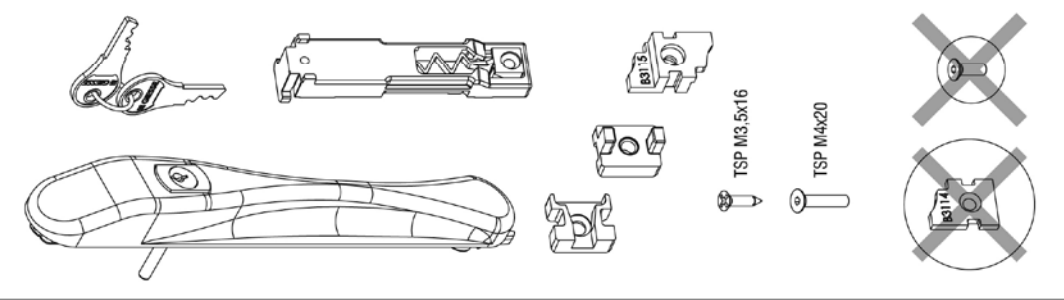

TSP M3,5x16

TSP M4x20

Sequenza di montaggio per ACP 8052

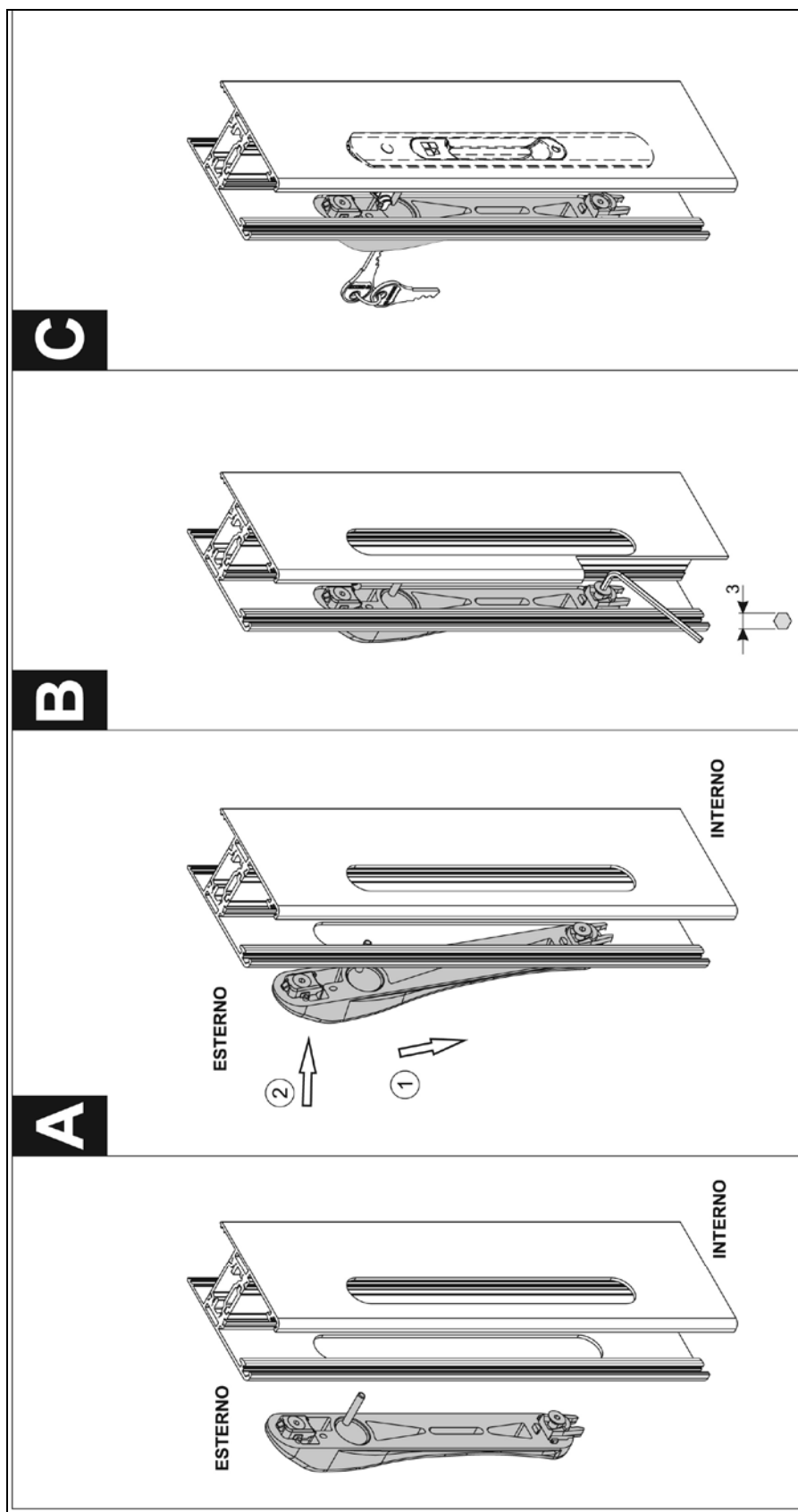

Montaggio maniglione di traino ACP 8050

